

74.58  
E 23

# ЕВРИКА - VII



## ЗБІРНИК СТУДЕНТСЬКИХ НАУКОВИХ ПРАЦЬ

Івано-Франківськ  
2006

Міністерство освіти і науки України  
Прикарпатський національний університет  
імені Василя Стефаника

# *ЕВРИКА – VII*

ЗБІРНИК СТУДЕНТСЬКИХ НАУКОВИХ ПРАЦЬ



Івано-Франківськ  
Видавничо-дизайнерський відділ ЦІТ  
2006

Еврика – VII. – Збірник студентських наукових праць.  
– Івано-Франківськ: ВДВ ЦІТ, 2006. – 218 с.

У збірнику висвітлені результати студентських наукових досліджень із проблем математики, фізики, хімії, біології, економіки, історії, філософії, політології, релігієзнавства, культурології, філології, педагогіки, мистецтвознавства, природничих наук, фізичного виховання і спорту.

Дослідження виконані в наукових лабораторіях та на кафедрах університету.

Рекомендовано до друку Вченою радою Прикарпатського національного університету імені Василя Стефаника.

Редакційна рада: *Остафійчук Б.К.* – голова, д-р фіз.-мат. наук, проф.; *Басай В.Д.* – канд. юрид. наук, проф.; *Биліця Я.Т.* – канд. філол. наук, доц.; *Возняк С.М.* – д-р філол. наук, проф.; *Грицюк Б.А.* – канд. пед. наук, проф.; *Грецюк В.В.* – д-р філол. наук, проф.; *Кугуць М.В.* – д-р істор. наук, проф.; *Кульчицька О.О.* – канд. філол. наук, доц.; *Луць В.В.* – д-р юрид. наук, проф.; *Орбан-Лембрик Л.Е.* – д-р психол. наук, проф.; *Завгородня Т.К.* – д-р пед. наук, проф.; *Толошніак П.А.* – канд. мистецтв., доц.; *Ткачук І.Г.* – д-р екон. наук, проф.; *Фреїк Д.М.* – д-р хім. наук, проф.; *Шийчук О.В.* – д-р хім. наук, проф.; *Шуляр О.М.* – канд. пед. наук, доц.; *Таран І.М.* – канд. пед. наук, доц.; *Мицкан Б.М.* – д-р біол. наук, проф.

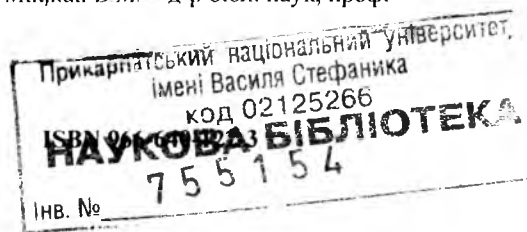

Адреса редакції:

76025, Івано-Франківськ, вул. Шевченка, 57.

© Прикарпатський національний університет імені Василя Стефаника, 2006.

© Видавничо-дизайнерський відділ ЦІТ, 2006,

тел. 59-60-50

### ВПЛИВ РОМАНСЬКОГО СТИЛЮ НА АРХІТЕКТУРУ (ЦЕРКОВНУ) ГАЛИЧИНИ

*Заячківська Тетяна,*  
IV курс, філософський факультет.  
Науковий керівник - *Коваль І.М.*,  
старший викладач.

Після занепаду Давньоруської держави важливим стратегічним геополітичним та географічним центром стало Галицьке князівство. Могутність цього новоутвореного державного об'єднання мало символізувати його сакральне мистецтво, яке сформувалося в зоні контакту старих і модерних середньовічних культур, відчуло на собі благодатний вплив (найвірогідніше, з Великоморавської держави [1, с.16]) молодого західного романського зодчества. Цій важливій науковій проблемі упродовж XX століття присвячували свої дослідження такі мистецтвознавці, археологи та історики архітектури, як Й.Пеленський, Я.Пастернак, П.Раппопорт, О.Іоаннісян, М.Фіголь, М.Рожко, Ю.Лукатський, В.Петрик та ін.

Галицьке зодчество раннього періоду (кін. XI – поч. XII ст.) своїм корінням входило в романську архітектуру Малопольщі. Тут значна увага приділялась конструкції самої споруди, у будівництві якої гармонійно поєднувались і східний (візантійський), і західний (романський) стилі. Тому храми у плані залишалися візантійськими, але мали романську різьбу на стінах та інші архітектурні елементи. Цей період представлений сакральною архітектурою Перемишля, ранніми пам'ятками княжого Галича, збудованими за роки правління Володимира Володаревича (1144–1153).

За часів Ярослава Осмомисла (1153–1187) починається ще один етап розвитку галицького зодчества, найбільш яскравою пам'яткою якого став споруджений князем у 1157 році Успенський кафедральний собор, який після Київської Софії і Десятинної церкви був третім за величиною (чотиристовпний храм (32,5x37,5) з трьома галереями) у княжій Україні. Основна відмінність собору від ранніх галицьких церковних пам'яток полягає в його абсолютно вдосконаленому стилізованому характері. Входи храму були прикрашені декорованою різьбою перспективних порталів, де використовувались консолі і рельєфи з антропоморфними і зооморфними зображеннями. У плані храм (квадрат з вписаним у нього рівнораменним хрестом з купольним перекриттям) відповідав всім вимогам візантійського стилю. У східній частині притвору знаходилася захристія, у західній – багистерій-хрещальниця, до якого прилягала зі сходу каплиця з власною абсидою. На думку визначного дослідника архітектури Г.Вагнера, Успенський собор мав принаймні 5 куполів [3, с.289], що

символізували Ісуса Христа та чотирьох євангелістів: Матвія, Марка, Луку, Івана.

Внутрішні стіни собору розмальовувалися фресковим живописом. Палітра галицьких малярів складалася з рожевої, попелясто-синьої, помаранчевої, білої, жовтої, червоної, бурячкової і зеленої фарб [4, с.149]. А підлога Успенського собору, викладена різноманітними рельєфними плитками [5, с.8], виражала символ райського луку, зображеного зеленим кольором. Інший колір плиток – жовтий, переносив середньовічну людину в сферу духовних сутностей. Одним словом, собор був надзвичайно пишним, а кругові галереї разом із витонченими підкупольними колонами надавали йому характер торжественного залу. На думку художника М.Фіголя, така внутрішня краса свідчить про те, що в ньому володарі Галича приймали найпочесніші західні місії.

Ще однією особливістю цього періоду галицької архітектури є церкви центричного типу – ротонди (Перемишльська, Воскресенська, Горянська ротонди, церква святого Іллі, “Полігон” та ін.).

Зі зміною династій і утворенням у 1199 році Галицько-Волинської держави започатковується новий етап в історії галицького зодчества (кін. XII – поч. XIII ст.), який характерний пошуком все нових і нових архітектурних форм. Характерними пам'ятками цього періоду є храм святого Миколая, храм у с.Василів та ін., а також розбудова та зміцнення оборонних монастирів навколо Галича [1, с.40], архітектура яких ще досі потребує докладного вивчення. Але на особливу увагу заслуговує храм святого Пантелеймона (остання чверть XII ст.) – єдиний, який частково зберігся до наших днів і аналогії якого зустрічаються в романських будівлях півдня Німеччини та Угорщини. Ця чотиристовпна, майже квадратна, з трьома напівкруглими абсцидами сакральна споруда стала свідченням появи нових архітектурних особливостей (наприклад, різьба самого храму ускладнюється, стає пишнішою, більш натуралістичною та ін.) – готичних, привнесених новим зодчим з новою артілью. Це зрозуміло, адже межа XII–XIII століть – заключна фаза романського мистецтва, період появи нового, більш витонченого стилю – готичного [2, с.57]. Він відкриває наступний етап у розвитку галицького зодчества, який потребує окремого, більш детального розгляду.

Таким чином, сакральна архітектура Галицької землі – це не лише вміле і органічне поєднання візантійсько-київської просторової композиції з романською будівельною технікою, але й видатне явище в історії українського мистецтва, яке не втратило свій яскравий національний відблиск.

1. Фіголь М. Мистецтво стародавнього Галича. – К.: Мистецтво, 1997. – 224 с.
2. Иоаннисян О.М. Основные этапы развития галицкого зодчества // Древнерусское искусство. Художественная культура X – первой половины XIII в. – М., 1998. – С.41–58.
3. Вагнер Г.К. Архитектура эпохи “Слова о полку Игореве” // “Слово о полку Игореве” и его время. – М., 1985. – С.257–378.
4. Пастернак Я. Старий Галич. – Краків–Львів, 1944. – 345 с.
5. Лукомський Ю. Архітектурна спадщина Давнього Галича. – Галич, 1991. – 237 с.

## ПРАГМАТИЗМ ВІЛЬЯМА ДЖЕЙМСА: ЕТИКО-РЕЛІГІЙНИЙ АСПЕКТ

*Звяжківська Тетяна,*

IV курс, філософський факультет

Науковий керівник *Дойчик М.В.*

кандидат філософських наук, доцент

В історії розвитку філософсько-релігійної та етичної думки особливої уваги заслуговують ідеї В.Джеймса, відомого американського прагматиста ХХст. Стосовно його творчості у дослідників прагматизму склалися дві досить суперечливі точки зору. Так, для представників першої, Джеймс – цікава, оригінальна особистість, один з найпопулярніших вчених світу, філософ, який висловив свій власний погляд на гострі і складні проблеми, які пронизували земне життя людини. Ван Уезеп, сучасний історик і апологет американської філософської думки, вважає Джеймса голосом Америки, лідером, який відкрив нову еру для всієї американської філософії. А.Бергсон порівняв філософа з “вогнищем, з якого на всіх розливалось тепло і світло” [1, с.235]. Когорта ж інших дослідників гостро критикує філософські ідеї (у тому числі і філософсько-релігійні) Джеймса за прямий прояв утилітаризму, що був характерний для всього американського світогляду.

Що стосується поглядів Джеймса на релігію, то вони склалися під впливом його вражень від культури ХХ ст., яка відзначилася глибокою кризою особистості, спричиненою процесом секуляризації. Доречними при цьому є слова Е.Фромма: “В XIX столітті проблема полягала в тому, що Бог мертвий; в ХХ – проблема в тому, що мертва людина...” [2, с.563]. Саме тому Джеймс бачить реальне вирішення проблеми пошуку духовних орієнтирів у релігії. Остання визначається як важливий чинник людського життя, адже дозволяє людині подолати свою внутрішню розірваність, вгамувати тривогу і постійний життєвий неспокій, зібрати свої сили для реалізації поставлених цілей, досягнення максимально позитивного результату. Це – єдина сфера, спроможна перетворити нестерпні страждання у щастя, відновити рівновагу і душевний спокій. А, отже, релігія є корисною для людини, бо задовільняє всі її найголовніші потреби (ця точка зору впливає з особливостей прагматичного методу Джеймса, трактування ним істини).

Релігійна сфера перевищує моральність. Для підтвердження цього у своїй праці “Багатоманіття релігійного досвіду” Джеймс наводить такий приклад: “моральне життя – війна... Навіть хворий може вести моральну боротьбу. Він може добровільно не звертати увагу на своє майбутнє в цьому світі; слідкувати за суспільними новинами і цікавитися справами інших людей, підтримувати в себе хороший настрій і мовчати про страждання. Він терпить, надіється і смиренно поводить себе... Моральність ця обумовлена впливом сили волі. Поки все добре, поки можлива атлетична поза – моральності досить. Але в такій позі неможливо знаходитися довго, навіть у найміцнішої людини вона послаблюється, коли організм починає руйнуватися чи коли свідомістю починають

Шевчук Галина.

IV курс, філософський факультет

Науковий керівник – *Довбичька Л. П.*

кандидат психологічних наук, доцент.

оволодівати хворобливі страхи” [4, с.483–485]. Джеймс впевнений, що в такому випадку на допомогу може прийти лише релігія, яка рятує, “бере в свої руки нашу долю. Наступає стан розслаблення, спокійного, глибокого дихання, зникає страх про незвідане майбутнє” [4, с.485]. Дійсно, релігія приносить впевненість і нове джерело сил, адже у людини з’являється міцна і надійна опора – Бог, який ніколи не зрадить, завжди підтримає: “Якщо є Бог на небі, значить все в порядку” [3, с.100].

Істинний корінь релігії у зойку: “Допоможіть! Врятуйте!” [3, с.137]. Людині, охопленій відчаєм, скорботою, не може допомогти ні інтелектуальна, ні моральна втіха. Це під силу лише релігії. Завдяки їй людина переходить на якісно новий рівень – рівень оновлення у Бозі, “народжується вдруге”, здійснює прорив у інший зріз буттєвості.

Особливе значення Джеймс надає релігійному почуттю – свідченню наявності Абсолютного у житті суб’єкта. Адже лише воно, на думку філософа, здатне оживити, надати нової сили, додаткового об’єму емоцій, а також підтримати в тих ситуаціях, де мораль просто схилиє голову. Релігійне почуття – важливий компонент релігійного досвіду, який розгортається у таких трьох етапах: а) особистість хоче подолати свою недосконалість; б) вона виходить за межі свого “Я” і прилучається до Вищого; в) людина входить у процес спілкування, діалогу з Абсолютним [3, с.403]. Релігійний досвід найкраще виявляється у містичному екстазі – безпосередньому, живому зв’язку людини з Богом, одкровенні, через яке відкривається досконале розуміння світу.

Таким чином, релігія – важливе поняття у філософії В.Джеймса, адже вона приносить реальну користь, відіграючи, безсумнівно, позитивну роль у житті людства. Нерідко там, де виникають кризові ситуації, інтелект і мораль виявляють своє безсилля, і лише релігія допомагає віднайти рятівний вихід.

1. Татаркевич В. Історія філософії: Т.3: Філософія XIX століття і новітня. – Львів: Свічадо, 1999. – 568 с.
2. Фромм Э. Здоровое общество // Психианализ и культура – М., 1995. – С.345–679.
3. Джеймс В. Многообразие религиозного опыта – С.-Пб.: Андреев и сыновья, 1998. – 265 с.
4. Религиоведение. Хрестоматия // За ред. А.Н.Красникова – М.: Книжный дом “Университет”, 2000. – 800с.

**Актуальність проблеми.** Мова та її основна лексична одиниця – слово, лежить в основі понятійного (вербально-логічного, абстрактного) мислення... Виходячи з цього та ін. положень, американський етнолінгвіст Б.Л.Уорф (B.L.Whorf) у співпраці з Е.Сепіром (E.Sapir) висунув наступне твердження: свідомість людини (її сприймання, мислення і т. д.) обумовлена структурами мови; разом з мовою, яку людина засвоює, вона отримує і певну модель (“карту”) світу (гіпотеза лінгвістичної відносності (англ. linguistic relativity hypothesis))... Схожі погляди свого часу висловлював і німецький науковець В.Гумбольдт: “різні мови дають не просто різні позначення одного і того самого предмета, а й різні його бачення...”. Подібних позицій дотримується і ряд українських вчених.

Розглядаючи у даному контексті суспільно-етнічну та політичну ситуації нашої держави, напевно варто звернути увагу на <...> проблему двомовності. Так, за гіпотезою американських етнолінгвістів Б.Л.Уорфа та Е.Сепіра, відмінність між системами уявлень людей про світ буде тим більшою, чим відмінніші їхні рідні мови, адже “граматична будова мови нав’язує способи членування та опису оточуючої дійсності” [2, с.262]. Відмінності у світосприйманні і світобаченні, відповідно, виявлятимуться і в діях, вчинках, індивідуальних стилях діяльності, особливостях поведінки та ін. Адже, наприклад, вчинок, за В.А.Роменцем, є актом самовияву внутрішнього світу особистості; він включає до свого змісту особливості історичного рівня культури людини. Таким чином, мова, як система знаків, може виступати своєрідною системою кодування індивідуума на відповідний стиль сприймання, мислення, діяльності. Відтак стає більш зрозумілою мотивація численних заборон, наприклад, української мови Російською імперією, Річчю Посполитою/Польщею, можновладною верхівкою СРСР. І в такому випадку тривожною інформацією, у контексті відродження української нації, української духовності і самобутності, постає те, що сьогодні, для прикладу, лише 3-4% книжок, які видаються в Україні, виходять автохтонною, державною мовою. Не кажучи вже про засилля російської мови у теле- та радіоэфірі, інших видах ЗМІ.

Отож, щоб прояснити вималювану картину, нами було проведене пілотажне дослідження, яке мало на меті простежити етимологію та психосемантичне значення деяких українських та російських понять, здійснити їх порівняльну психолінгвістичну інтерпретацію. Як результат, поряд зі словами, які при перекладі не змінюють або майже не змінюють свого смислового значення, були виявлені наступні цікаві дані.

## ОСОБЛИВОСТІ ВИКОРИСТАННЯ ПРОЕКТИВНИХ МЕТОДИК У ПСИХОЛОГІЧНІЙ КОНСУЛЬТАЦІЇ ДЛЯ ВАГІТНИХ ЖІНОК

Шевчук Галина

IV курс, філософський факультет.

Науковий керівник – Гасюк М.Б.

кандидат психологічних наук, доцент

**Больница** – “терпеть боль”, страдать –  
**Лікарня** – “лікувати”, давати здоров’я.  
**Брак** – “брат”, “ізъян”; (слово із негативним позначенням) –  
**Шлюб** – “слюб”, “злюб”, – “з любові”.  
**Безмятежный** – “без мятежа” (укр. – бунту, повстання) –  
**Безтурботний** – “без турбот”. Спокійний, погідний, погідливий.  
**Внушительный** (мужчина) – “способный внушить что-н.; внушение – воздействие на психику; внушить – воздействуя на волю, сознание, побудить к чему-н. (к мыслям, поступкам), заставит усвоить что-н.” –

**Поважный** – “який заслуговує поваги”.

**Показный** – “який показує (дає) приклад”.

**Водка** – от “вода” (можливо, росіяни п’ють горілку як воду) –

**Горілка** – “горіти (пекти)”.

**Неделя** – “не дело”, “не делать” –

**Тиждень**; в українців “**неділя**” (“не ділю”) – один день; у росіян – 7 днів (нічого не робити –цікавий спосіб життя).

**Образование** – “формирование по образцу” –

**Освіта** – “світло”, “просвічення” та ін.

Всього, в ході нашого першого, пілотажного дослідження, проаналізовано відмінності у 228 словах. І, як висновок, можна сказати, що виявлені дані спонукають до наступних досліджень, систематизації та класифікації отриманих результатів. Необхідно здійснювати аналіз змісту досліджуваних понять співвідносно до, наприклад, таких етнопсихологічних характеристик, як “колективізм” – “індивідуалізм”; “працелюбність” – “нешанобливість праці” <...> та ін. У контексті досліджуваних феноменів варто звернути увагу на вивчення можливого впливу “чужого психосемантичного інформаційного простору” (у нашому випадку – російського) на становлення особистості молодого українця.

1. Аншина І.О., Горюшина Г.Н., Гнатюк І.С. та ін. Російсько-український словник. – К.: Абрис, 2003. – 1424 с.
2. Большой психологический словарь / Сост. и общ. ред. Б. Менджерков, В. Зинченко. – СПб.: прайм-ЕВРОЗНАК, 2005. – 672 с
3. Великий тлумачний словник сучасної української мови (з дод. і допов.) / Уклад. і голов. ред. В.Т.Бусел. – К.–Ірпінь: ВТБ “Перун”, 2005. – 1728 с
4. Энциклопедический словарь Брокгауз и Эфрон: В 12 томах. – М.: Сов. энциклопедия, 1991.
5. Ожегов С. И. Словарь русского языка. – М.: Рус. яз., 1981. – 816 с.
6. Фасмер М. Этимологический словарь русского языка. – У 4-х т. – М.: Прогресс, 1964.

У США та розвинених європейських країнах уже традиційними є погляди на вагітність не тільки як на фізіологічний процес, але і як на період суттєвих психологічних та духовних змін особистісної сфери жінки... Так, сьогодні відомо, що психоемоційний стан та сприйняття жінкою своєї вагітності, особливості її переживань та настрою у цей період суттєво впливають на її ставлення до майбутньої дитини, перебіг вагітності і пологів, фізичний та психічний розвиток самої дитини тощо. Відповідно вивчення методів дослідження особливостей психоемоційних станів вагітної жінки є суттєвою ланкою системи підготовки її до пологів та відповідального материнства, оскільки таке психодіагностичне обстеження дасть змогу розробити відповідні рекомендації до її консультування, вибудувати адекватні психокорекційні програми.

У психодіагностиці існує дуже багато методів дослідження особливостей особистості, динаміки емоційних станів, міжособистісних відносин та самосприймання. Проте нам невідомо про наявність спеціалізованих чи адаптованих відповідно до проблематики психології вагітності стандартизованих вербальних методик. Разом з тим, серед них у консультуванні вагітних жінок психологами активно використовуються методики діагностики самооцінки Ч.Д.Спілбергера і Ю.Л.Ханіна, диференціальної діагностики депресивних станів Зунге, діагностики оперативної оцінки самопочуття, активності, настрою (САН) та ін. Також, застосовуються діалогічні техніки (бесіди, інтерв’ю і т. д.) – вони дозволяють формулювати конкретні запитання для виявлення динаміки змін психоемоційних станів вагітної жінки, проте вимагають значних затрат часу для проведення. Крім того, існує висока ймовірність нещирості досліджуваних, підлаштування їх під соціально бажані відповіді, що є суттєвим недоліком. Навпевно тому значного поширення набуло використання проективних методів психодіагностики – вони дають змогу виробити систему гіпотез стосовно реальної проблематики клієнта, його реальних (і витіснених зі свідомості) ставлень до того чи ін. феномену (в даному випадку – до ситуації вагітності, пологів, материнства тощо), а не декларованих <...>, мають психотерапевтичний ефект. Наші дослідження показали, що з метою, зокрема, експрес-діагностики психологічних, емоційних та ін. особливостей змін станів жінки у період вагітності доцільно використовувати такі проективні техніки.

І. Методика “Я і моя дитина” (варіант техніки “Тематичний малюнок”) – дозволяє визначити той чи ін. стиль сприймання та переживання своєї

## ПСИХОЛОГІЧНІ ОСОБЛИВОСТІ РОЗВИТКУ ОСОБИСТІСНОЇ РЕФЛЕКСІЇ ЯК ФАКТОРУ СТАНОВЛЕННЯ ІНДИВІДУАЛЬНОЇ СИСТЕМИ ЦІННІСНИХ ОРІЄНТАЦІЙ СТУДЕНТІВ ПСИХОЛОГІВ

*Боїко Святослав,  
V курс, філософський факультет,  
Науковий керівник - Тодорів Л.Л.  
кандидат психологічних наук, доцент*

- вагітності (адекватний, тривожний, ігноруючий та ін. – Філіппова Г.Г. [4]), а відтак вибудувати стратегію консультативних занять.
2. Методика “Малюнок сім’ї” – дозволяє виявити особливості внутрішньосімейних стосунків, які мають безпосередній вплив на сприймання жінкою своєї вагітності та материнства, динаміку її емоційних станів.
  3. “Як я уявляю собі майбутні пологи” (варіант техніки “Тематичний малюнок”) – попередні результати впровадженої нами проєктивної техніки показали її високі прогностичні можливості та добрий психотерапевтичний ефект. Так, за її допомогою безпосередньо під час психопрофілактичної підготовки жінки до пологів психолог має змогу визначити особливості її ставлення до ситуації пологів (т. зв. стилі – адекватний, тривожний, інфантильний та ін., – виокремлені нами), а відтак будувати відповідні психокорекційні програми роботи.
  4. Методика вільного малюнка – <...> дозволяє вільно виразити себе, свої почуття, усвідомити при обговоренні власні психологічні установки, мотиви, почуття тощо.

Також застосовуються методики “Неіснуюча тварина”, тест Люшера та ін. <...>. Як відомо, на результати психодіагностики має суттєвий вплив актуальний стан досліджуваних (соматичний, психологічний, емоційний). Тому перед проведенням тестування за допомогою проєктивних технік доцільно використовувати деякі стандартизовані вербальні методики, – наприклад, методика “САН” дозволяє оцінити особливості соматичного стану досліджуваної особи в конкретний момент, а також її активність і настрій; методика діагностики самооцінки Ч.Д.Спілбергера і Ю.Л.Ханіна дає можливість врахувати вплив реактивної тривожності на результати психодіагностичного обстеження проєктивними методами <...>.

Таким чином, група проєктивних методів дослідження займає вагомe місце у психологічному консультуванні вагітних жінок, має широкі перспективи застосування; перед проведенням психодіагностики за допомогою проєктивних технік доцільно застосовувати методи визначення актуальних станів клієнтів у зв’язку із їх впливом на результати психодіагностики.

1. Бурлачук Л.Ф., Морозов С.М. Словарь-справочник по психодиагностике. – С.-Пб.: Питер, 2005. – 520 с.
2. Общая психодиагностика / Авт.: А.А. Бодалев, В.В. Столин и др. – С.-Пб.: Речь, 2002 – 440 с.
3. Романова Е.С. Графические методы в практической психологии. – С.-Пб.: Речь, 2002 – 416 с.
4. Филиппова Г.Г. Психология материнства: Учебное пособие – М.: Изд-во Ин-та психотерапии, 2002 – 240 с.

Питання розвитку особистісної рефлексії у майбутніх психологів – студентів і формування їх готовності до майбутньої професійної діяльності є вагомим у теорії і практиці вдосконалення роботи сучасного вищого навчального закладу. У процесі навчання у ВНЗ відбувається первинне “засвоєння” професії, вивчаються індивідуалізовані способи діяльності, форми поведінки і спілкування, визначається життя і світоглядна позиція майбутнього спеціаліста, проходить процес становлення особистості. Без здатності до самоаналізу, рефлексування неможлива майбутня підготовка спеціаліста. При цьому рефлексія розглядається, як спрямування пізнання людини на себе, свій внутрішній світ, як оцінка своїх якостей (цінностей) і станів. Завдяки рефлексії особистість формує свою ієрархію цінностей, систему смислів, конструктів.

Базою дослідження виступили студенти Прикарпатського Національного університету ім. В.Стефаника, Київського Національного університету ім. Т.Г.Шевченка спеціальностей “психологія”, “економісти”.

Значення дослідження ціннісних орієнтацій індивіда виділяється тим, що вони представляють собою основний канал засвоєння духовної культури суспільства, перетворення культурних цінностей у стимули і мотиви практичної поведінки людей. Формування ціннісних орієнтацій у багатьох випадках спонукає до розвитку особистості в цілому. Існують два рівні ціннісних орієнтацій: цінності-цілі (термінальні цінності), цінності-засоби (інструментальні цінності). У системі термінальних цінностей студентів психологів ПНУ найбільш високі ранги значущості мають: здоров’я, любов, щасливе сімейне життя, впевненість у собі. Менший ранг посідають: рівність, активне діяльне життя, суспільне визнання та краса. Для студентів психологів КНУ важливими цінностями виступають: щасливе сімейне життя, здоров’я, хороші і вірні друзі, любов та цікава робота. Менш домінуючими є: рівність, творчість, краса, задоволення, самостійність як незалежність у судженнях і оцінках. Що ж до розвитку системи термінальних цінностей студентів економістів ПНУ, то можна виділити такі: здоров’я, щасливе сімейне життя, любов, впевненість у собі, хороші і вірні друзі. На нижчому щаблі ієрархії стоять: самостійність як незалежність у судженнях і оцінках, творчість, краса. У студентів економістів КНУ домінуючими цінностями-цільми є: щасливе сімейне життя, здоров’я, хороші і вірні друзі, любов. Менш важливими: рівність, творчість, краса, активне діяльне життя та задоволення. Ієрархію інструментальних цінностей студентів психологів ПНУ можна виділити так: найбільш важливими є: відповідальність, освіченість, чесність, сміливість у відстоюванні своєї думки; менш важливими – високі запати, виконавчість, нетерпимість до недоліків у

собі та інших, терпимість. Для студентів психологів КНУ високий ранг займають: вихованість, сміливість у відстоюванні своєї думки, чесність, відповідальність, освіченість, життєрадісність. Нижчий ранг посідають: терпимість, нетерпимість до недоліків у собі та інших, високі запити. Що ж до студентів економістів ПНУ, то важливими цінностями-засобами є вихованість, сміливість у відстоюванні своєї думки, чесність, відповідальність, раціоналізм, тверда воля, чуйність. Менш важливими є терпимість, високі запити, нетерпимість до недоліків у собі та інших. У студентів економістів КНУ переважають такі інструментальні цінності: життєрадісність, чесність, раціоналізм, відповідальність. Менш переважають: терпимість, виконавчість, нетерпимість до недоліків у собі та інших, чуйність. Отже, можна сказати, що на становлення ціннісних орієнтацій перш за все впливає соціокультурне середовище, в якому проживає людина, але також існують і загальносуспільні цінності, які домінують в теперішньому суспільстві – любов, щасливе сімейне життя та здоров'я.

Визначивши рівень розвитку особистісної рефлексії, можна сказати, що у студентів психологів рівень особистісної рефлексії дуже високий – 21,55%, відповідно у студентів економістів – 12,34%, у 27,69% (психологи) і 25,5% (економісти) рівень рефлексії високий, у 38,46% (психологи) і 45,13% (економісти) рівень рефлексії середній, у 12,3% (психологи) і 17,07% (економісти) рівень особистісної рефлексії низький. Щодо дуже низького рівня розвитку особистісної рефлексії, то, як для студентів психологів, так і для студентів економістів – 0%. Отже, таку особливість розвитку особистісної рефлексії можна пояснити тим, що студенти психологи зосереджуються більш на внутрішньому світі, причому вони схильні до більшої деталізації своїх почуттів, переживань, властивостей та якостей характеру. Високий рівень особистісної рефлексії свідчить про сформовану особистість, яка в подальшому виступатиме важливим фактором становлення індивідуальної системи ціннісних орієнтацій студента психолога та професійного фахівця у його діяльності. Співвідносячи дослідження за даними методиками, можна сказати, що дуже високий і високий рівень рефлексії відповідає сформованості механізму диференціації ціннісних орієнтацій, а середній і низький рівень розвитку особистісної рефлексії відповідає механізму диференціації, який знаходиться на початковій стадії розвитку та несформованості механізму диференціації ціннісних орієнтацій.

1. Абульханова-Славская К.А. Типологический подход к личности профессионала // Психологические исследования проблемы формирования личности профессионала / Под ред. В.А. Бодрова. – М., 1991. – С.58–67.
2. Владимірова Е.К. Исследование ценностных ориентаций личности // Вопросы психологии. – 2001. – №4. – С.131–133.
3. Лефевр В.А. Рефлексия. – М.: Когито-центр, 2003. – 496 с.
4. Рождественский А.Ю. Рефлексия телесности у життєвому самовизначенні людини (до постановки проблеми) // Психологія на перетині тисячоліть: Матеріали п'ятих Костюківських читань (1999): У 3-х т. – Т.3. – К., 1999. – С.75.
5. Тодорів Л.Д. Розвиток рефлексивних складових самосвідомості (Становлення життєвих перспектив у ранній юності) / Особистість і трансформаційні процеси у суспільстві // Вісник Харківського державного університету №439. – 1999. – С.155–159.

## ЗВ'ЯЗОК СТРУКТУРНО-ЗМІСТОВИХ ХАРАКТЕРИСТИК ГЕНДЕРНИХ ЦІННОСТЕЙ СТУДЕНТІВ З ЇХ ХАРАКТЕРОЛОГІЧНИМИ ОСОБЛИВОСТЯМИ

*Шевага Світлана,*

У курсі філософський факультет.

Науковий керівник – *Паніч А.А.,*

кандидат психологічних наук, доцент.

У теперішній час увага до питання гендеру є актуальною, оскільки особливості чоловічої і жіночої статевої ролі ідентифікації специфічно відображаються на становищі людини у суспільстві. У зв'язку з цим виникає потреба у дослідженні гендерних цінностей сучасної молоді, котра є науковим, духовним, професійним потенціалом держави. Розглядаючи цінності з позиції гендеру, їх можна визначити як цінності соціальні, які, переломлюючись через призму індивідуальної життєдіяльності, входять у психологічну структуру особистості як цінності особистісні. Кожній людині властива індивідуальна, специфічна ієрархія цінностей, які служать зв'язком між духовною культурою суспільства і духовним світом особистості. Їх система складається в процесі діяльності розпредмечування індивідами змісту цінностей суспільних. Гендерні цінності базуються на сформованих протягом тривалого часу історично складених стереотипованих особливостях поведінки, психології чоловіка та жінки. Гендерні цінності стосуються так чи інакше особливостей характеру, їх інтелектуальних, емоційних, поведінкових особливостей.

Це підтвердили й дослідження, котрі проводилися у 2-х вищих навчальних закладах м. Івано-Франківська: Прикарпатському національному університеті ім. В. Стефаніка та Прикарпатському інституті НАВСУ. Загалом у дослідженні брало участь 110 студентів різних факультетів. У дослідженні було використано такі методики: 16-факторний опитувальник Кеттелла, методика особистісного диференціалу, опитувальник С. Бем та анкета, де опитуваним було запропоновано написати декілька найбільш характерних рис для представників чоловічої та жіночої статі, а також дати відповідь на запитання, чи відповідають вони цим рисам.

Основні риси жінок:

за вибором студентів чоловічої статі:

- \* краса – 77%;
- \* ніжність – 70%;
- \* відвертість, дітолюбність – 60%;
- \* розум, чуйність, доброта – 60%;
- \* вірність – 45%;
- \* амбіційність – 55%.

жіночої статі:

- \* ніжність – 85%;
- \* краса – 80%;
- \* дітолюбність, доброта – 75%;
- \* енергійність, розум – 70%;
- \* співчутливість – 65%;

Основні риси чоловіків:

за вибором студентів чоловічої статі:

- \* мужність – 90%;
- \* сила – 60%;

жіночої статі:

- \* мужність – 85%;
- \* сила – 70%;



- \*розум – 5%;
- \*витримка, тактовність – 50%;
- \*цілеспрямованість – 45%.

- \*сміливість, розум – 0%;
- \*енергійність – 55%;
- \*наполегливість – 50%.

Щодо поставленого запитання:

Жінки: – ні – 10%; так – 30%; у залежності від ситуації – 60%.

Чоловіки: – ні – 5%; так – 30%; у залежності від ситуації – 75%.

По методиці С.Бемм: у чоловіків рівень маскулінності – 17%, фемінінності – 3%, андрогінності – 80%. У жінок: рівень фемінінності – 20%, андрогінності – 72%, маскулінності – 8%.

За методикою особистісного диференціалу:

О-рівень самоповаги – чоловіки: середні показники – 70%, низькі – 5%, високі – 25%. Жінки: середні – 60%, низькі – 10%, високі – 30%.

С-рівень сили – чоловіки: середні – 30%, низькі – 10%, високі – 60%. Жінки: середні – 2% – астенизація і тривожність, середні – 58%, низькі – 10%, високі – 30%.

А-активність: чоловіки: середні – 25%, низькі – 10%, високі – 60%; жінки: середні – 50%, низькі – 10%, високі – 40%.

За методикою Кеттелла результати у студентів жіночої та чоловічої статі практично не відрізняються: інтелектуальні якості – 7 і 7 ст. (середні), емоційно-вольові якості – 7 і 8 ст., комунікативні якості – 7 і 8 ст.

На основі отриманих даних ми зробили висновки про те, що у теперішній час маскулінність асоціюється з активністю, домінантністю, агресивністю, інтелектуальністю, фемінінність – із слабкістю, конформністю, пасивністю, залежністю, емоційністю. Андрогінність є найбільш вираженою оскільки теперішній світ вимагає соціальної гнучкості. Крім того, при порівнянні результатів усіх методик ми бачимо взаємозв'язок між вибором тих чи інших гендерних цінностей студентами обох статей і їх характерологічними особливостями (порівняти методики Кеттелла та опитувальник С. Бемм; фактету та вищезазначений опитувальник; і т. д.).

1. Агеев В.С. Психологические и социальные функции пол у взрослых их стереотипов // Вопр. психол. – 1987. – №2. – С.152–160.
2. Вейнигер О. Пол и характер. Принципиальное исследование: перевод с нем. – М.: Терра, 1992. – 480 с.
3. Каган Д.В. Стереотипы мужественности-женственности и образ 'Я' // Вопр. психол. – 1989. – №3. – С.53–62.
4. Рогов Е.И. Психология отношений мужчины и женщины. – М.: Изд-во ВЛАД (С)-ПРЕС, 2002. – 288 с.

## ЦІННІСНІ ПРІОРИТЕТИ У КОНТЕКСТІ ФОРМУВАННЯ СТАВЛЕННЯ ДО ШЛЮБУ ТА СІМ'Ї В ЮНАЦЬКОМУ ВІЦІ

*Шнодар Леся,*

IV-курс, філософський факультет

Науковий керівник: - Юрченко ЗІ

кандидат психологічних наук, доцент

У всі часи люди закохувались, одружувались, продовжували свій рід, передавали підрастаючому поколінню знання про шлюб та сім'ю, виконання подружніх ролей, ціннісні пріоритети та засади сімейного благополуччя.

У школі дітей вчать бути розумними, ввічливими, освіченими з тої чи іншої галузі, але їх не вчать бути ніжними і мудрими дружинами чи сильними і мужніми чоловіками, як бути батьками і матерями. А ці знання є необхідними. Тривалий час зміщенню родинних стосунків і виробленню ціннісних пріоритетів у сфері міжстатевих взаємин освітні заклади та сім'я приділяли досить мало уваги – мовляв, спрацюють природні людські інстинкти, інтуїція. Виховання, здійснюване школою, яке називалося статевим, було нічим іншим, як моральним повчанням, яке нездатне адекватно відобразити розвиток людської сексуальності, допомогти юним самовизначитись у сфері інтимних стосунків.

Пріоритет класових цінностей над загальнолюдськими витіснив зі змісту навчально-виховної роботи з дітьми жіночість і мужність як основні характеристики особистої поведінки. Оволодіння підрастаючим поколінням моральними нормами взаємин з представниками протилежної статі, підготовка молоді до відповідальних інтимних стосунків, створення сім'ї, виховання дітей та проблеми статевої соціалізації особистості залишилися в тіні.

Юнацький вік має вирішальне значення в особистісному самовизначенні. У цьому віці здійснюються значущі особистісні вибори, які не тільки визначають і спрямовують подальший розвиток особистості, але й формують основу життєвого шляху молодої людини. Насамперед, це професійне самовизначення та вибір потенційного шлюбного партнера.

У наш час молода людина вже не бачить у кожному партнерові майбутнього чоловіка чи майбутню дружину. Беручи шлюб, більшість замислюється щодо правильності свого вибору та вчасності прийнятого рішення, тобто про власну готовність до шлюбу. Розмовляючи про шлюб, хлопці і дівчата дедалі частіше демонструють розуміння того, що бажання одружитися і ступінь готовності до шлюбу – далеко не тотожні поняття.

Отже, актуальність і недостатня розробленість проблеми взаємозалежності між ціннісними пріоритетами та ступенем готовності до відповідальних подружніх сімейних стосунків зумовили вибір проблеми нашого дослідження: “Ціннісні орієнтації у контексті формування ставлення до шлюбу та сім'ї у юнацькому віці”.

Теоретичну основу дослідження склав науковий доробок Ш.Берн, І.Кона, І.Юнди, Т.Говорун, О.Кікінежлі, В.Кравця, Т.Титаренко [1–6] та ін.

Турчин Марина.

У курсі філософський факультет.

Науковий керівник – Ларіонова В.К.

доктор філософських наук, професор

Виходячи з поставленої мети дослідження (аналіз залежності між ціннісними пріоритетами та ступенем готовності до відповідальних подружніх стосунків), нами було розпочате вивчення ціннісних орієнтирів юнаків у поглядах на шлюб та сім'ю та мотивації статевої поведінки сучасної молоді.

За допомогою розробленого нами анкетування, у якому взяли участь учні 10–11 класів (133) і студенти II-го курсу (63), було виявлено, що у поглядах дівчат і хлопців на причини інтимних стосунків, очікування від них чоловіка і жінки наявні певні відмінності. Так, більшість дівчат (82%) вважають, що поштовхом до інтимної близькості є передусім почуття любові до конкретної особи. Проте з такою думкою погодилися лише 50% хлопців. Решта вважає, що домінуюча причина таких стосунків – або фізіологічна потреба (30%), або це взагалі традиційний спосіб спілкування осіб різної статі (20%). Зокрема члени одного постійного партнера хотіли б 68% (хл.) і 72% (д.), час від часу – мінювати партнера прагнуть 21% (хл.) і 25% (д.), а мати статеві стосунки одночасно з декількома вважають нормою 11% хлопців і 3% дівчат; 50% (хл.) і 20% (д.) вважають оптимальним для початку статевого життя вік 15 років, 34% (хл.) і 49% (д.) – 16–18 рр., можливим після 19 р. – 6% (хл.) і 10% (д.). Для 30% (хл.) і 37% (д.) початок статевого життя є атрибутом дорослості і незалежності. Відповідальність за можливі наслідки статевого контакту покладають на обох партнерів 74% (хл.) і 69% (д.). 21% дівчат вважають, що за це цілком варто відповідати юнак, а 1% дівчат – що лише вони несуть відповідальність за своє здоров'я.

Аналіз отриманих результатів анкетування, співбесід і опрацьований науковий доробок дозволяють нам зробити певні проміжні висновки, відповідно до мети нашого дослідження:

Глобальним чинником у закріпленні норм моралі у сфері міжстатевих взаємин є культура і процес соціалізації, які детермінують ціннісні орієнтації у дітей як майбутніх чоловіків і жінок.

Показником моральних засад статевої свідомості молоді є згазовані ціннісні орієнтації у сфері міжстатевих стосунків та їхня ієрархія.

Статеве просвіта, статеве виховання, як свідчать результати дослідження динаміки формування у них ціннісних орієнтацій, здійснює оптимізуючий вплив на вироблення андрогінної моделі поведінки як оптимальної та на формування моральних засад статевої культури.

1. Боришевський М.Й. Сім'йне виховання як гарант морального становлення особистості // Початкова школа. – 1995 – №4 – С 15–20
2. Говорун Т., Кікінежлі О. Стать та сексуальність: Навч. посібник – Тернопіль: Навчальна книга – Богдан, 1999. – 384 с
3. Кравець В.П. Діяльність шкільного психолога з дошлюбної підготовки школярів – Тернопіль, 1997 – 163 с
4. Берн Ш. Гендерна психологія. – С.-Пб. Прайм-Евронек, 2001. – 38 с
5. Кон І.С. Введение в сексологию – М.: Медицина, 1988. – 536 с.
6. Юнда И.Ф., Юнда Л.И. Социально-психологические и медицинские-биологические основы семейной жизни: Учеб. пособие – К.: Вища школа, 1990. – 239 с.

Проблема розуміння між людьми набуває в останні роки зростаючої актуальності. Це пов'язано із суперечностями і протиріччями, які проходять червоною ниткою майже в усіх сферах існування людства. Причина цього – відсутність взаєморозуміння між людьми, штучність у спілкуванні, зарозуміле ставлення один до одного, невдалі спроби встановити контакти між поколіннями, народами, націями. Метою діалогічної етики є розкриття глибинного змісту людського спілкування, удосконалення шляхів взаєморозуміння, гуманізація відносин.

Спілкування – своєрідний спосіб взаємовідношень між людьми. Спілкуючись, особистості обмінюються інформацією, ідеями, мімікою тощо. Зазвичай, коли відбувався обмін думками, ми називали це діалогом. У сучасному розумінні діалог постає не безглуздою хаотичністю і потоком думок, а комунікацією внутрішніх смислів суб'єктів діалогічної взаємодії. Довірливість у сприйнятті, вміння слухати, розуміння, налаштованість на відповідний діалогічний стан себе та іншого суб'єкта по спілкуванню – основні умови справжнього діалогу. “Хаотичні думки” за даних умов перетворюються на творчий процес спільного взаєморозуміння, пошуку істини.

Діалогічний суб'єкт “чує” не тільки себе, він входить у послідовність мислення свого партнера по спілкуванню, зважає на його підстави, його внутрішню логіку й цим суттєво відрізняється від суб'єкта монологічного, для якого існує лише одна логіка, один смисл, один “логос” – його власний.

На сучасному етапі концепцію діалогу як стико-творчого спілкування, як форму співбуття людей розвивали, незалежно один від одного, відомі мислителі: М.Бубер і М.Бахтін. Буття, відповідно до їхніх вчень, – це діалог, діалог з “Ти”, в якому людина знаходить своє “Я”, свій життєвий сенс і долю.

Співбуття, за М.Бубером, відбувається в двох світах: “Я – Ти” і “Я – Воно”. Відношення “Я – Ти” – це спілкування людини з іншим існуванням (людиною, твариною, природою, духовною сутністю). Людина реалізується, творить своє “Я” завдяки зустрічам з “Ти”. Світ “Я – Воно” – це відношення між суб'єктом і об'єктами пізнання, які дозволяють суб'єкту вивчати себе, залишаючись байдужими до нього. Дивлячись на речі, ми пізнаємо їхні властивості, споглядаємо. Аналогічно можна вивчати як тварин, так і людей. При аналізі людини: кольору шкіри, очей, стилю поведінки, одягу особистість перестає існувати для нас як “Ти”, вона перетворюється на об'єкт – “Воно”.

На думку мислителів, спілкування з “Ти” – це благодіяння, зворотні умови присутності в спілкуванні. Це не просто “Я – Ти”, це “Я – Ти – Ти”, який дає можливість подальший діалог. У кожній зустрічі з “Ти” ми бачимо відшукати вічного Ти. Бог

НАУКОВА БІБЛІОТЕКА

ІНВ. № 17

755154

містить у Собі Всесвіт, проте не є ним; і також Бог містить у Собі мос Я, але не є ним [2, с.101].

Діалог, як творчий акт, може відбуватися мовчки – мається на увазі не сумісне, містичне мовчання, а щира, сердечна відкритість однієї людини до іншої. “Там, де між людьми встановилась відкритість, нехай навіть не на словах, прозвучало священне слово діалогу” – переконує М.Бубер.

Схожі ідеї знаходимо у М.Бахтіна, за яким розуміння людської особистості можливе лише завдяки діалогу. Людина сама по собі не знає, якою вона є: доброю чи поганою, красивою чи некрасивою. Лише завдяки спілкуванню з іншими (нехай це критика чи похвала) вона самовизначається, формується, реалізується, стає собою. Якби людина була єдиною в світі, оцінки оточуючих не мали б для неї жодного значення. Отже, згідно з думкою філософа, “бути – означає спілкуватися діалогічно”.

М.Бахтін розставляє акценти на ідеї “позазнаходження” суб’єктів діалогу. Відповідний аналог знаходимо у творчості М.Бубера, який розвиває поняття “між” як “справжнє місце і носій міжлюдського співбуття”.

За М.Бахтіном, щоб охопити особистість в цілісності, потрібна позиція позазнаходження. Проте, дивлячись у дзеркало, ми бачимо роздвоєність, неспівпадіння в собі, адже лише інші люди можуть побачити особистість в цілісності. Ми бачимо світ, бачимо інших у світі, але не бачимо себе в світі, вловлюємо відображення нашого життя у свідомості інших людей. Можна сказати, що інші дарують нам нас самих як щось цілісне і визначене.

За М.Бубером, діалог відбувається там, де є буття “між”. Наприклад, справжній діалог (тобто не раніше обдуманий, а спонтанний, де кожен звертається до свого партнера і викликає в нього непередбачену відповідь), справжній урок (а не автоматично повторюваний чи такий, результати якого відомі наперед), справжні обійми, а не такі, що перетворились в звичку – ось приклади істинного “між”, суть якого реалізується не в тому чи іншому учасникові, а в найбуквальнішому розумінні між ними обома, як в певному доступному їм вимірі.

Як у першому, так і у другому випадку, тут підкреслюється надзвичайно важливий для діалогічної етики факт нерозчинності одне в одному і в бутті загалом суб’єктів спілкування.

Отже, діалог посідає одне із домінуючих місць у суспільстві сучасності. Основне завдання людини – навчитися орієнтуватися в теперішньому поліфонічному світі, не втрачаючи себе, але й не протиставляючи себе іншим.

1 Бубер М. Два образа веры. – М.: ООО “Фирма “Издательство АСТ”, 1999. – 592 с.

2 Демидов Д.В. Феномены человеческого бытия. – Минск: ЗАО Издательский центр “Экономпресс”, 1999 – 180 с.

3 Малахов В.А. Этика: Курс лекций. Навч. посібник. – 4-те вид. – К.: Либідь, 2002. – 384 с.

4 Малихин В.Л. Михаил Бахтин: философия поступка. – М.: Знание, 1990. – 64 с.

*Кудерський Андрій,*

У курс, філософський факультет,  
науковий керівник – *Голянич М.Ю.*,  
кандидат філософських наук, доцент.

Людина та світ – це чи не найскладніша проблема філософії всіх часів та ні родів. Вона прагне знайти себе серед світу детермінізму та ілюзій. Однак, при цьому завжди повертаючись до себе, до своєї суті. Людина розуміє, що тільки в ізначивши, що вона є, зможе досягнути і світ.

Проблему людини, а, особливо особистості, не обминув і Микола Бердяєв. Єін, як представник російської релігійної філософії Срібного Віку, не міг в дкинуги релігійної основи, хоч у деяких його поглядах знаходимо не зовсім ‘ канонічні” думки. Це вилилось у “подвійність” поглядів, які постали у кількох в імірах. Перш за все – це намагання поєднати два елементи розуміння с особистості:

а) аристократичного розуміння особистості, свободи та творчості;

б) “соціалістичекого вребования утверждения достоинства каждого человека, самого последнего из людей и обеспечения его права на жизнь” [1, с.5].

Іншими словами – поєднати свободу в розуміннях соціальному та ‘ кзистенційному.

Другим елементом виступає у нього розділення людини на індивіда та особистість, кожному з яких мислитель приписує свою окрему роль. Індивід – це: категорія біологічна, натуралістична, що визначає певну родову приналежність. По природі людина тільки індивід [1, с.16]; те саме ми можемо сказати і про інші форми як живих, так і не живих істот та предметів [2]. Яскрава індивідуальність – це також не особистість; серед тварин або стільчиків є унікальні, по-своєму індивідуальні речі. Особистість – це категорія духовна, що не підвладна природі та суспільству. Категорія, що визначає особистість як цілісність. М.Бердяєв повертається до античних ідей розуміння людини як мікрокосмосу, однак не говорить про неї загалом, але розглядає, звертаючи увагу на те, що біологічна форма – це ще не все, це тільки форма без наповнення; особистість (духовна сутність) робить із людини цей мікрокосмос.

Під час визначення особистості мислитель зазначає, що вона:

- не є твариною (іншими словами: біологічним видом);
- не є душею, а цілісний образ людини (це є поєднання тіла, душі та духу);
- є цілістю (універсумом) у собі (існує через себе та для себе);
- незмінністю у змінюваності (особистість стоїть над детермінізмом; що і як би не змінювалось навкруги, особистість залишиться собою, або це був “вищий прояв індивіда”).

М.Бердяєв не зупиняється і на цьому визначенні. Він зазначає, що особистість виступає як категорія аксіологічна (визначає, що і чому може бути цінним) та етична (як поводитись з тим / ставитись до того, що було визначено з аксіологічного боку). Особистість осмислює себе для того, щоб прийняти

*Остан'як Михайло,  
IV курс, філософський факультет,  
Науковий керівник – Овсянецька Л. П.,  
кандидат психологічних наук, доцент.*

свою слабкість та силу, а потім розвиватись; важливо побачити себе, щоби потім щось змінити (Veni! Vidi! Vici!). Наслідком осмислення стає характер як певний вияв особистої позиції та способу мислення, а звідси – любов та геніальність (порівняємо зі сквородинівським “знати куди народжений”).

Однак, цих усіх описів та визначень недостатньо для того, щоби завершити дану тему, бо людина – суспільна істота; а де може більше проявитись особистість, як не у суспільстві?! І тут постає проблема проявленості особистості: “человек часто играет роль в жизни и может играть не свою роль” [1, с.20]. Роздумуючи над цим питанням, мислитель ніби нівелює поняття “роль”, зосереджуючи свою увагу на “чужу”. Однак виконання будь-яких ролей – це вже не існування особистісного буття! Розв’язками цього є наступне:

- 1) Перемога над детермінізмом – це здатність самостійно визначати, що і коли робити, яким чином та якими іменами називати зовнішні речі; це вміння писати “щось”, а не “про щось” [3, с.29–30].
- 2) Усвідомлення особистої волі / свободи. Особистість має навчитись мислити не “філософией свободы” а “філософией свободного” [3, с.27]. Сучасний світ створив окремий психологічний тип людини – “буржуа”. Це істота (справжній індивід), що живе та мислить тільки у чітко окреслених матеріальних межах. Буржуа не має права переступити норми та правила; він закритий у собі та не бачить навколишнього світу, інших людей. Особистість же може вийти за межі норм та правил, може дозволити іншим жити та творити у “свому” світі [4].
- 3) Вияв індивідуально-людського буття. М.Бердяев це визначає як усвідомлення Божественної суті в собі [5, с.714]. Без ідеї Божественного стає абсурдним усе буття особистості.
- 4) Зміна полюсів пізнання. Не світ пізнає людину, а людина пізнає світ. Тому особистість – суб’єкт, а світ – об’єкт. Наслідком того стає те, що людина починає творити, втілюючи своїм творенням Божественне буття в матеріальному світі [6].

Такий підхід до особистості ставить конкретну ціль людини – стати особистістю та досягнути повної свободи.

1. Бердяев Н. О рабстве и свободе человека. – Б. изд., б. г. – 256 с.
2. Бердяев Н. Проблема человека // Путь. – 1936. – №50. – С.3–26.
3. Бердяев Н. Философия свободы. – Харьков: Фолио; М.: ООО “Издательство АСТ”, 2002. – 736 с.
4. Бердяев Н. О духовной буржуазности // Путь. – 1925. – №3. – С.3–11.
5. Бердяев Н. Философия нравственности // Бердяев Н. Философия свободы. – Харьков: Фолио; М.: ООО “Издательство АСТ”, 2002. – 736 с.
6. Бердяев Н. Спасение и творчество // Путь. – 1925. – №2. – С.19–33.

Нам важко пояснити, чому люди, працюючи порізно, люди, котрі незнайомі одні з одними, можуть приблизно в один і той же час декларувати подібні, споріднені ідеї та концепції. Так, наприклад, Брейер, Жане та Буррі приблизно в один час, невідомо один для одного, впроваджували у психотерапевтичних цілях метод катарсису [6, с.78]. Подібну тенденцію ми можемо засвідчити у рамках розвою досліджень, що пов’язані з психологією творчості.

Інша причина знаходиться в самому об’єкті нашого дослідження – творчості. Чи згасає колись творчий потенціал людини? Як творчість пов’язана з інсайтом та чи важливий інсайт для митців, коли вони творять? Проблема творчості не вирішена. І в цьому контексті достеменне знання якоїсь із її особливостей завжди наближує нас до розв’язку основного завдання, тим паче, коли про них заявляли люди, яким були незнайомі розробки один одного, та які збагатились цим знанням різними шляхами... Тільки зіставлення висновків по одних питаннях із різних галузей знань та при подібності, а то й ідентичності цих висновків, ми можемо говорити про обгрунтовану достеменність правильного розуміння науковцями даної проблематики. На подібність позицій у питанні про роль позасвідомого на нашу творчу активність та про спорідненість сновидінь, галюцинацій із механізмами творчості ми надібаємось, співставляючи погляди І.Франка та З.Фрейда.

У своїх працях І.Франко розглядає роль психологічних основ для поетичної творчості. Свідомо чи несвідомо творить поет, ось що пробує вирішувати автор. Зробивши поділ нашої свідомості на два шари – верхній та нижній, описує особливості нижньої свідомості, і з цим багажем він підходить до розуміння секретів поетичної творчості. “Те що ми в звичайному житті зємо свідомістю... се є верхня свідомість. Та під нею є глибока верства психічного життя, що звичайно лежить в тіні... Найбільша часть того, що чоловік зазнав у житті...перейшовши через ясну верству верхньої свідомості, помалу темніє, щезає з поверхні, тоне в глибокій криниці нашої душі... Тай там, хоч неприступне для нашої свідомості, все те добро не перестає жити... буває і так, що поодинокі моменти з тої нижньої верстви раптом вискакують на ясне світло свідомості...розуміється, що ті враження засипані в нижній свідомості найлегше виходять на верх тоді, коли верства верхньої свідомості щезне – чи то хвилюю, у сні, чи в тяжкій хворобі...є люди які мають здібність видобувати, ті глибоко заховані скарби своєї душі і давати їм вираз у зрозумілому для кожного слова, се і є наші поети [4, с.351] ...порівняння поетичної фантазії з сонними привидами а в подальшій лінії з галюцинаціями, тобто з привидами на яву, не є пустою забавкою. Се явища одної категорії, – творячи свої постаті, поет в

значній мірі чинить те саме, що природа, викликаючи в людській нервовій системі сонні візії та галюцинації...” [4, с.363].

У своєму дослідженні Фрейд спершу намагається віднайти у всіх людей щось спільне або споріднене з літературною творчістю. Він вважає, що у дитинстві цим спорідненим до літературної творчості є гра. “Можливо ми вправі сказати, що дитина котра грає, веде себе подібно поету ... але й поет, уподібнюючись грайливій дитині, робить те саме: він створює фантастичний світ, який сприймається ним досить серйозно і в той же час чітко відділяє його від дійсності” [5, с.129].

Чи маємо ми право порівнювати митця зі “сновидцем при світлі дня”, а його творіння – зі снами наяву? ... формула Фрейда виглядає так: художник прирівнюється із мрійником; а художній витвір із мрією [5, с.133]. Але, розуміючи, що кожен художній витвір психологічно пов'язаний із автором, Фрейд її озвучує так “сильне живе переживання пробуджує в митця ранішні спогади, які частіше відносяться до дитячих переживань, вони ж є причиною нинішніх переживань, яке знаходить своє втілення у творінні; в самому витворі міститься інформація, як і про стимулююче переживання, так і про старі спогади...” [5, с.133].

А зараз підсумуємо усе вище сказане. Обидва дослідники говорять про шар, який лежить поза свідомістю (звичайно кожен по-своєму), та про вплив останнього на літературну творчість; вони спільно погоджуються стосовно спорідненості сновидінь, галюцинацій, фантазії та художньої творчості; творіння невід'ємно пов'язані з автором; сам твір невід'ємно пов'язаний із минулими переживаннями автора.

1. Грифцов Б.А. Психология писателя. – М.: Худож. лит., 1988 – 462 с
2. Додельцев Р.Ф. Фрейдизм: культурология, психология, философия – М., 1997.
3. Роменець В.А., Маноха І.П. Історія психології ХХ століття. Навч. посібник / Вст ст В.О.Татенко, Т.М.Гитаренко. – К.: Либідь, 1998. – 992 с.; іл.
4. Франко І.Я. Краса і секрети творчості / Упорядкування та приміт. Р.Т.Гром'яка, Ф.Д.Пустової. – К.: Мистецтво, 1980. – 500 с. – (Пам'ятки естетичної думки)
5. Фрейд З. Художник и фантазирование // Фрейд З. Художник и фантазирование. – М., 1995 – С.129–134.
6. Шертюк Л. Гипноз: Пер. с франц. – М.: Медицина, 1992. – 224 с.; ил.

## **АНТРОПОЛОГЕМА ДУХОВНОСТІ ЛЮДИНИ У ВИМІРАХ УНІВЕРСАЛЬНОГО КУЛЬТУРНОГО ЗМІСТУ**

*Надворняк Юрій,*

У курс, філософський факультет.  
Науковий керівник - *Зелеско Л.І.*,  
кандидат педагогічних наук, доцент

Головною особливістю людського буття, яка відрізняє його від існування інших живих організмів, є те, що воно протікає одночасно в природі, соціумі і

культурі. У природі людина веде вітальне (від лат. *vitalis* – живий, життєвий), природно-органічне існування. У соціумі з його економічними, політичними, правовими й іншими сферами вона веде життя соціальне. І, нарешті, у культурі, у світі духовних цінностей релігійного, морального, художнього, філософського змісту вона живе духовним життям.

Отже, багатогранність людського “Я” проявляється у його трьох найважливіших компонентах – вітальному, соціальному і духовному. Перший забезпечує зв'язок людини з усім живим на землі, другий – з суспільством, третій – з вищими духовними початками культури. І саме їх єдність визначає унікальний зміст людської істоти, яка у своїй життєтворчості виходить на поєднання культурних цінностей матеріального забезпечення, суспільного самоствердження та цінностей, що є змістом вищих життєвих устремлень (етичних, релігійних, філософських).

Це повною мірою стосується кожного окремого індивіда, має вплив на його усвідомлення та осягнення універсального культурного змісту, формування власного духовного образу, бо тільки таким чином сформовані духовні культурні пріоритети є єдиною можливою умовою єднання та взаємного співіснування людей, впорядкування такого соціального простору, в якому людське буття проявляється саме як людське [1, с.10]. Тут виявляється вся взаємозалежність ряду подій, що трапляються в людському житті, вплив на поведінку та дії особи національних та загальнолюдських духовних цінностей. Фактично, всі духовні норми, вимоги та обмеження, прийняті в культурі, передбачають обов'язковість їх врахування кожним конкретним індивідом, причому врахування їх є більш обов'язковим, ніж врахування своїх особистих переконань, образів та уявлень. Пізнаючи світ в усій його повноті, людина усвідомлює ті відносини, в які вступає протягом усього свідомого життя; вони збагачують зміст її культури, формують свідомість, розвивають знання, почуття, емоції, уявлення про світ і про себе, збагачують її власні риси та якості, що поєднуються у різних пропорціях.

При цьому потрібно брати до уваги сутнісні протиріччя:

- а) між вітальністю і соціальністю;
- б) між соціальністю і духовністю;
- в) між вітальністю і духовністю.

Саме вони наповнюють людське існування культурними змістами, у повноті яких визначаються вищі смисли і вище щастя буття. Культура, не відкидаючи і не заперечуючи ні один зі згаданих проявів, наділяє людину умінням вирішувати протиріччя між духовністю і вітальністю, духовністю і соціальністю і таким чином творити й удосконалювати саму себе, прямувати до вищих форм культури. Водночас це є і шлях до особистої свободи, яка водночас є світом культури, так як логіка культурного життя допомагає людині переборювати емпіричну обмеженість свого вітального “Его”, корпоративні пристрасті соціального оточення тощо [2, с.240].

Отже, людина, що прагне якісно вирішити сенс власного буття, повинна розкрити глибинний духовний зміст тих зв'язків, які існують між нею і онтологією природного, соціального і культурного світів, бо саме свідомі духовні

зусилля особистості сприяють вільній, самостійній орієнтації в просторі культурного універсуму.

Таким чином, антропологема духовності характеризує людину як суб'єкта культури, духовну особистість, яка усвідомлює самоцінність власного духовного наповнення, свою унікальність і водночас причетність до універсальних начал буття, що відображаються у загальнолюдських цінностях культури.

1. Кримський С.Б. Заклики духовності XXI століття [3 циклу щорічних пам'ятних лекцій ім. А.Оленської-Петришин, 2002 р.]. – К.: Вид. Дім “КМ Академія”, 2003. – 32 с.
2. Горак Г. І. Філософія: Курс лекцій. – К.: Вільбор, 1998. – 272 с.
3. Возняк С.М. Духовність і формування особистості / Державна політика в гуманітарній сфері (матеріали круглого столу). – Івано-Франківськ, 2001. – 90 с.
4. Філософський енциклопедичний словник – К., 1997. – 400 с.
5. Гомперц Т. Греческие мыслители. (Классическая философская мысль). – Мн.: Харвест, 1999. – 800 с.

## ВИЗНАЧЕННЯ ПСИХОЛОГІЧНОЇ ГОТОВНОСТІ ДІТЕЙ ДО ШКІЛЬНОГО НАВЧАННЯ

*Акімов Володимир,  
IV курс, філософський факультет.  
Науковий керівник – Микитюк Г.Ю.,  
кандидат психологічних наук, доцент.*

Сьогодні проблема психологічної готовності до шкільного навчання є особливо актуальною у зв'язку із перебудовою системи дошкільної та початкової освіти, з переходом до навчання дітей з 6 років.

Основою психологічної готовності до шкільного навчання є певний базис психічного розвитку, без якого дитина не може успішно адаптуватися до нової соціальної ситуації.

Психологічна готовність до шкільного навчання – комплексне, багаторівневе поняття, розгляд якого має свою історію, традиції у психологічній науковій літературі, зокрема в працях Л.І.Божович, О.В.Запорожця, Л.А.Венгер, Й.Шванцара та ін.

Психологічну готовність визначають за рівнем розвитку таких сфер: мотиваційної, емоційно-вольової, інтелектуальної або ж пізнавальної, мовленнєвої. Для визначення тієї чи іншої складової психологічної готовності при дослідженнях у Коломийському дитячому садку “Росинка” я використовував різні методи: спостереження, бесіду, тести, комплексні методики Дубровіної І.В., Курмаріної Г.Ф., Гуткіної Н.Я.

Отримані дані спостережень показали, що із 19 дошкільнят мають: високий рівень пізнавальної активності, допитливості – 7 дітей, середній – 8, низький – 4, високий рівень оволодіння елементами навчальної діяльності – тільки двоє дошкільнят, середній – 12, низький – 5, високий рівень проявів довільної

регуляції поведінки, організованості, зосередженості, уважності – також мають лише трое дітей, середній – 10, низький – 6. За результатами тесту Керна-Йірассека готовими до шкільного навчання визнано 7 дітей, мають середній рівень розвитку – 11 дітей. Виявлений також 1 дошкільник, що вимагав додаткового обстеження.

Слід зазначити, що результати дослідження за комплексною методикою Дубровіної, яка включає дослідження інтелектуальної і мовленнєвої сфери, майже співпадають із результатами тестування. Це підтвердило гіпотезу мого дослідження: різні методи, які включають дослідження тієї самої сфери, дають приблизно однаковий результат рівня психологічної готовності дітей до шкільного навчання. Не було розходжень, або були лише незначні у 79 відсотків дітей.

Як свідчить практика, низький рівень психологічної готовності до шкільного навчання може призвести до зростання тривожності, формування заниженої самооцінки, до появи хронічної втомленості, а також може стати причиною шкільних неврозів. За останніми дослідженнями у 15,5% першокласників виявлено зрив адаптації у вигляді невротичних розладів і гострих неспецифічних захворювань.

Аналіз результатів досліджень, проведених під час психолого-педагогічної практики в Коломийській загальноосвітній школі №6 спільно з практичним психологом, свідчать, що не всі першокласники досягли того рівня готовності, який би дав змогу їм систематично навчатись. Це і слабкий розвиток мовлення, формальне, неусвідомлене користування смислом різних понять, слів; недорозвиненість тонкої моторики; слабкий рівень розвитку довільної пам'яті, уваги; несформованість у дітей необхідних навичок роботи з правилами; низький рівень розвитку самоконтролю, невміння регулювати свою поведінку, емоційний стан.

Вивчення наукової думки, проведені дослідження допомогли сформулювати шляхи успішного розв'язання проблеми психологічної готовності дитини до школи. Це:

1. Реалізація детальної, в повному обсязі, діагностики психологічної готовності дітей до школи. Причому проведення не тільки повної, а й ранньої діагностики рівня психологічної готовності дітей дошкільного віку до систематичного навчання, не тільки для розвитку тих психічних функцій, які недостатньо сформовані, а й для виявлення, за визначенням Л.С.Виготського, “гіперкомпенсаційного фонду особистості”, тобто “сильних сторін”, щоб під час навчальної взаємодії з дитиною опиратися на них.

2. Домінування психопрофілактичної стратегії роботи психологічної служби дошкільного дитячого закладу, реальна спрямованість дошкільної освіти на зміцнення основи психічного здоров'я дітей, а не лише на досить розповсюджене сьогодні так зване “озброєння” їх певними знаннями, уміннями і навичками.

3. Взаємозв'язок психологічної служби дошкільного та шкільного освітніх закладів, організація їхньої спільної роботи з позиції особистісного орієнтованого підходу.

4. Забезпечення відповідної психологічної підготовки всіх учасників педагогічного процесу – вчителів, вихователів, батьків з питання формування психологічної готовності дітей до школи.

5. Розробка програм корекційно-розвивальної роботи для дітей, що мають низькі й середні показники психологічної готовності, організація консультативної й корекційно-розвивальної роботи з родиною (батьками й дитиною разом).

6. Врахування не тільки необхідності адаптації дитини до умов освітнього закладу, а й необхідності адаптації педагога до кожної дитини, з урахуванням її індивідуальних, психологічних особливостей.

1. Боговарова О.В. Психологічно готовність дитини до навчання в школі. Діагностика, корекція та розвиток – Черкаси, 2003. – 80 с.
2. Карпенко З.С. Діагностика психічного розвитку дітей 6–7 років. – Івано-Франківськ, 1993. – 64 с.
3. Кравцова Е.Е. Психологические проблемы готовности детей к обучению в школе. – М.: Педагогика, 1991. – 168 с.
4. Толорів Л.Д. Методики діагностики психічного розвитку дітей. Навчально-методична програма. – Івано-Франківськ, 2005. – 30 с.
5. Проскура О. Як перевірити ступінь готовності вашої дитини до школи // Початкова школа. – № 2–3. – 1998.

## ПРОФІЛАКТИКА АГРЕСИВНОЇ ПОВЕДІНКИ ШКОЛЯРІВ ЗА ДОПОМОГОЮ МЕТОДІВ ПСИХОДРАМИ

*Ясінька Христина,*  
IV курс, філософський факультет  
Науковий керівник – *Гальчук О.Я.*,  
магістр психології, асистент.

Підлітковий вік відноситься до числа критичних періодів онтогенезу, пов'язаних з кардинальними перетвореннями в сфері свідомості, діяльності і системи взаємовідносин індивіда.

За останні десятиліття тривожні повідомлення про фізичне насилля серед школярів привернули увагу психологів до цієї проблеми і дали поштовх для численних досліджень.

Ці дослідження показали, що в школах багато дітей і підлітків піддаються ціленаправленим нападам, знущанням з боку однокласників. Такий негативний результат досліджень підтверджує необхідність здійснення ціленаправлених мір проти насилля в школах. Дітям необхідно вчитися бути толерантними, справлятися з ситуаціями і розв'язувати конфлікти мирно, не погрожуючи опоненту силою.

Однією з таких і є програма профілактики агресивної поведінки школярів за допомогою методів психодрами.

Психодрама – не метод групової роботи, представлений рольовою грою, в ході якої використовується драматична імпровізація як спосіб вивчення внутрішнього світу учасників групи і створюються умови для спонтанного вираження почуттів, пов'язаних з найбільш важливими для клієнта проблемами. Психодрама оснований на ігровому принципі. Ціль психодрами – діагностика і корекція неадекватних станів та емоційних реакцій, їх усунення, обробка соціальної перцепції.

У психодраматичній символічній грі дитина може уявляти свою власну реальність саме так, як вона її в даний момент переживає, відчуває та інтерпретує.

Сесії проходять у класній кімнаті або в більш просторому приміщенні (музичному або гімнастичному класі). Для побудови декорацій можна використовувати меблі, які вже присутні в класі (стілець, лавки та ін.). Крім того, необхідно принести з собою великі хустини, м'кі канати і деталі конструктора. В грі також приймають участь класні керівники, що є необхідною умовою проведення груп.

Програму можна умовно розділити на чотири модулі.

**Перший модуль.** Інсценування героїчних історій для підкріплення почуття власної цінності (робота з усім класом). У цьому модулі дітям допомагають інсценувати свої фантазії про ідеальне Я, створюючи таким чином "протипагу", яка компенсує їх почуття власної малоцінності. Для цього в значимих для дітей сценах використовуються техніки символічного виконання бажань і захоплюючого віддзеркалення.

**Другий модуль.** Символічні ігри для підтримки просоціальних відносин (робота з підгрупами). Через два місяці після закінчення першого модуля приступають до другої частини проєкту. Клас розділяється (в залежності від його величини) на дві або три підгрупи так, щоб у кожній було не більше дванадцяти дітей. Із кожною підгрупою проводиться від трьох до п'яти сесій (кожна сесія триває півтори години).

Центральною, актуальною для всіх членів підгрупи є тема соціального співіснування, тобто набуття досвіду співпраці і спільності.

**Третій модуль.** Символічна переробка конфліктів в психодраматичній грі (робота з конфліктними підгрупами). До третього модуля приступають на початку другого півріччя.

Для пропрацювання проблем і конфліктів у цих підгрупах розробляються для кожної з них символічні історії, які зображають конфлікти непрямо, не вказуючи на конкретні особи та місце дії. Ці історії пропонують дітям нові, з видумкою і гумором, підходи до вирішення конфліктів.

Ці історії стають сценаріями для подальших ігор, орієнтованих на вирішення конфліктів. Такі ігри фокусуються не на проблемі, а на ситуації з майбутнього, у якому цієї проблеми немає.

**Четвертий модуль.** Символічна переробка конфліктів у психодраматичній грі (робота з підгрупами дітей – сусідами по парті).

На початку шостого класу починають працювати з дітьми, які сидять поряд. Починається робота з того, що кожна дитина соціометрично оцінює,

наскільки по-партнерськи і дружелюбно він веде себе з іншими членами підгрупи.

Звісно, відхилення в поведінці і конфлікти не можуть зникнути одразу ж після проведення психодраматичної роботи. Проте, діти після участі в психодраматичних сесіях навчилися краще справлятися зі своїми емоціями, а конфлікти вирішувати за допомогою переговорів і компромісів, не доводячи їх до сварок та бійок.

Конструктивний підхід до проблем і конфліктів зберігається у дітей і в подальшому. З кожною наступною участю вчителів в психодраматичних сесіях почувають себе в грі все більше впевнено і стають рівноправними партнерами дітей і вчителів. Завдяки досвіду довіри, отриманому при взаємодії зі вчителями під час психодраматичних сесій, школярі на заняттях легше приймають вказівки та правила, які дає вчитель. У повсякденному житті школи після проведення сесій виникає більш дружелюбна атмосфера, тон спілкування між ними стає м'якшим.

1. Айхінгер А., Холл В. Детская психодрама в индивидуальной и семейной психотерапии. в детском саду и школе / Пер. с нем. – М.: Генизис, 2005. – 336 с. (Детская психотерапия).
2. Морено Я. Психодрама / Пер. с англ. Г.Пимочкиной, Е.Рачковой. – М.: Апрель Пресс, Изд-во ЭКМО-Пресс, 2001. – 528 с.
3. Немов Р.С. Психология: Учеб. для студ. высш. пед. учеб. заведений: У 3-х кн. – 4-е изд. – М.: Гуманит. изд. центр ВЛАДОС, 2002. – Кн. 2: Психология образования – 608 с.

## КРИТЕРІЇ ЗДОРОВОГО ФУНКЦІОНУВАННЯ ОСОБИСТОСТІ (НА МАТЕРІАЛІ ГЕШТАЛЬТ-ТЕРАПІЇ)

*Дожджатиюк Юлія.*  
У курс. філософський факультет.  
Науковий керівник – *Карпенко З.С.*,  
доктор психологічних наук, професор.

Межа між здоров'ям та хворобою є вкрай нечіткою – вона є там, де її бачать представники різних моделей хвороби. Причому ці моделі інколи висувають діаметрально протилежні погляди. Зокрема, засновник психоаналітичної моделі З.Фрейд вказує, що психічний розлад можна пояснити центральним дефектом, наявним у психічній сфері особистості, який викликаний непропрацьованим несвідомим конфліктом.

Завдяки психології на учіння Скіннера вийшло у світ і інше розуміння психічних розладів: відхилення у поведінці не є наслідком дефекту самої особистості, а результатом прямого впливу шкідливих умов оточуючого середовища, яке регулює поведінку.

Представник соціально-психологічної теорії Томас Сас взагалі вважає, що визнання людини “психічно хворою” – це не опис якогось стану, що спосте-

рігається у даний момент, а приписування діагнозу і тим самим ролі хворої людини [2, с.56].

Детальніше зупинимось на гуманістичних моделях, зокрема, на поглядах представників гештальт-терапевтичного напрямку, котрий базується на екзистенційному погляді на природу людини, який включає наступні моменти:

- 1) суб'єктивність понять здоров'я та хвороби, відсутність єдиної для всіх норми;
- 2) здоров'я та хвороба розглядаються як способи буття у світі, виражені мовою симптомів;
- 3) людина хвора настільки, наскільки вона дозволяє хворобі визначати своє життя;
- 4) існує суб'єктивний міф хвороби;
- 5) допомога терапевта залежить від запиту клієнта; ефективність терапії визначає клієнт [1, с.127].

У поняття “здоров'я” гештальт-терапія вкладає здатність вільно створювати живі, добре сформовані і чітко окреслені “фігури”, які найбільш адекватно використовують ресурси поля, а також здатність руйнувати ці “фігури”. Здоров'я можна назвати вільним функціонуванням. Вільним тому, що, знаходячись у просторі поля, ми можемо за допомогою наших здібностей, знань і досвіду віднайти в оточуючому середовищі те, що найбільш сприятиме виникненню “фігури”.

Розлади здоров'я – це, відповідно, невільне функціонування. Воно означає, що “фігура” потреби не проявляється або “фігура” є, але ми не можемо її прийняти вільно, так як уникаємо або ігноруємо її елементи, які є важливими для її виникнення, розвитку і руйнування. Результатом є неповні “фігури”, які з'являються тоді, коли вимоги кожної фази розвитку “фігури” ігноруються людиною [3, с.139]. З іншого боку, елементи поля, які можуть зробити “фігуру” адекватною, на даний момент є недоступними. Результатом є незавершені “фігури”, незавершені справи.

Отже, якщо здоров'я – це цілісність, що проявляється у створенні та руйнуванні хорошої фігури, то нездоров'я – це втрата нашої цілісності і наявність розщеплення, поганих “фігур” та незавершених справ [1, с.116].

Тут потрібно підкреслити, що ми існуємо у соціальному і культуральному полі, і суспільство зі свого боку впливає на процес формування “фігури” (те, чого саме ми можемо хотіти). Відхилення від того, що є соціально, морально і політично прийнятним для інших, не є однозначно нездоров'ям.

Слід згадати, що вільне і невільне функціонування є інтеракційним феноменом, оскільки саме через інтеракції задовільняються потреби, особливо ті, які є фундаментальними – встановлення і підтримка відносин з іншими. Задоволення потреб можливе за допомогою: творчості як здатності активно взаємодіяти із середовищем на контактній границі для задоволення тієї чи іншої потреби, адаптації як відповідності наших потреб можливостям оточення і як уміння пристосовувати потреби до умов поля, а також відповідальності за свій внесок у поле.



Через те, що не існує теорії, яка б інтегрувала гештальт-підхід із патопсихологією, кожному терапевту потрібно розвивати свій власний підхід до інтеграції феноменологічної діагностики, моделі циклу контакту, а також типу і розвитку патопсихологічних розладів.

Гештальт-терапевти зустрічають патологію лише тоді і там, де вона проявляється у терапевтичному процесі, але не раніше. У терапевтичному процесі діагностика і лікування взаємопов'язані. Діагностика обслуговує, але не замінює собою процес – терапевти повинні бачити ріст і зміни, які відбуваються через деякий час у відносинах клієнта із оточуючим світом. У процесі діагностики слід звернути увагу на три основні сфери: клієнт у процесі, клієнт у відносинах, умови поля.

У терапевтичному процесі терапевт і клієнт ідентифікують наявні проблеми і те, у чому клієнт хоче стати іншим; формують розуміння змісту проблеми і сфер, у яких проблема проявляється; вирішують, наскільки вони спроможні впоратись із наявною проблемою; вирішують те, яким саме може бути бажаний результат терапії; визначають критерії ефективності терапії [1, с.128].

Отже, шлях гештальт-терапії – це сумлінне поетапне дослідження шляху, яким особистість створює, розвиває і руйнує “фігуру” у терапевтичній ситуації. Для цього гештальт-терапевт повинен утилізувати концептуальну структуру феноменів (розладів) границі контакту і навчитись, по-перше, розпізнавати їх, а по-друге, працювати з ними.

1. Булюбаш І.Д. Руководство по гештальт-терапии. / Сер.: Золотой фонд психотерапии. – М.: Изд-во Института психотерапии, 2004. – 768 с.
2. Клиническая психология / Под ред. М. Перре, У.Браумена. – С.-Пб.: Питер, 2003. – 1312 с.
3. Лебедева Н.М., Иванова Е.А. Путешествие в Гештальт: теория и практика. – С.-Пб.: Речь, 2004. – 56 с.

### ВПЛИВ ПОЗИТИВНО ЗАБАРВЛЕНИХ ЕМОЦІЙНИХ ПЕРЕЖИВАНЬ НА РОЗРОБЛЕНІСТЬ МАЛЮНКА (ЗА ТЕСТОМ ТОРРАНСА)

*Пастішник Ірина,*  
У курсу, філософський факультет  
Науковий керівник – *Москалець В.П.,*  
доктор психологічних наук, професор

“Пізнаючи світ, людина по-різному сприймає предмети і явища. Одні події викликають захоплення, інші – печаль, гнів тощо. Захоплення, гнів, радість – все це прояви суб'єктивного ставлення людини до навколишніх предметів і явищ, її емоційні переживання, у яких індивідуалізується психічний світ особистості”.

“Людська поведінка оснований на емоціях, вони активують і організують сприйняття, мислення і спрямування особистості. Емоції викликають безпосередній вплив на перцептивні процеси, фільтрують інформацію, яку людина отримує при допомозі органів чуття, активно втручаються в процес її наступної обробки” [2, с.324-325].

“У емоційних станах розкриваються як типові для людини особливості поведінки, так і випадкові, не характерні для неї психічні прояви. У типових для людини емоційних станах виражаються індивідуально-типологічні особливості особистості” [3, с.24].

“Оскільки актуалізація слідів звичайно випереджає розвиток подій і виникаючі при цьому емоції сигналізують про можливий прискмний або несприємний їх результат, виділяють прогнозуючу функцію емоцій. Оскільки прогнозування подій істотно скорочує пошук правильного виходу з ситуації, виділяють евристичну функцію. Відносно цих функцій емоцій, втім, як і відносно інших, важливо підкреслити, що, констатуючи певний прояв емоцій, вони гостро ставлять задачу з'ясування того, як саме емоції це роблять, з'ясування психологічного механізму, що лежить в основі цих проявів”.

“Для розвитку позитивно забарвлених емоційних переживань ми використали тренінгову роботу, яка була спрямована на розвиток позитивно забарвлених емоційних переживань за допомогою різноманітних ігрових методик, комунікативних, психодинамічних методів роботи з групою. До і після заняття велось обговорення емоційних станів учасників групи, які записувались у щоденники”.

“На відміну від контрольної групи, з якою не велось жодної попередньої роботи, учасники тренінгу за результатами опитувальника “Методика діагностики типу емоційної реакції на вплив стимулів оточення (В.В. Бойко) показали вищий рівень ейфорійної активності та кращу розробленість малюнка за тестом Торранса”.

Ейфорійна активність (опитувальник)		Тест Торранса (розробленість малюнка)	
ЕГ	КГ	ЕГ	КГ
$t = 3,36 (0,01)^*$		$t = 4,6 (0,001)^*$	
$\chi^2 = 19,17 (0,05)^*$		$\chi^2 = 117,04 (0,001)^*$	
$F = 3,44 (0,05)^*$		$F = 4,53 (0,05)^*$	
		$R_s = 0,95 (0,001)^*$	$R_s = 0,97 (0,001)^*$

\* граничне значення критерію, яке відповідає різним вірогідностям допустимої похибки і ступенів свободи.

“Для підтвердження нашої гіпотези ми визначили  $t$  – критерій Стьюдента,  $\chi^2$  – критерій,  $F$  критерій Фішера і коефіцієнт рангової кореляції Спірмена, який як ми бачимо, є досить високим, щоб можна було стверджувати про те, що дійсно існує статистично достовірний зв'язок між ейфорійною активністю і розробленістю малюнка”.

“Отже, ми підтвердили гіпотезу нашого дослідження, а тому нашими знаннями і висновками можуть скористатися вчителі, керівники підприємств та представники інших професій для креативного розвитку як своєї особистості, так і своїх підлеглих”.

1. Изард К.Э. Психология эмоций / Перев. с англ. – С.-Пб.: Питер, 2002. – 464 с.
2. Левитов Н.Д. О психических состояниях человека. – М., 1964. – 342 с.
3. Психология эмоций. Тексты. – М.: МГУ, 1984. – 245 с.

## ПРИЧИНИ ВИНИКНЕННЯ ДЕВІАНТНОЇ ПОВЕДІНКИ У ПІДЛІТКІВ

*Григорів Оксана,*  
III курс, філософський факультет.  
Науковий керівник – *Гальчук О.Я.*,  
магістр психології, асистент.

Сучасна школа має безліч проблем, і найбільша серед них – зростаючі труднощі у вихованні дітей і підлітків, збільшення кількості асоціальних проявів у поведінці, правопорушень і злочинів.

Значній кількості школярів властива наркогенна орієнтація, що є причиною різкого зростання правопорушень і злочинів серед неповнолітніх; до того ж вживання наркотиків несе величезну загрозу життю та здоров'ю. Викликає стурбованість ситуація, що склалась у сфері сім'ї та шлюбу. Більше 1 мільйона дітей виховується у неповних сім'ях. Кожна 15 дитина народжується у матерів до тридцяти років поза шлюбом. Відмічається величезна кількість порушень у соціальній структурі сім'ї, в її емоційній сфері. Поглиблення кризи в сім'ях з низьким виховним потенціалом іде досить інтенсивно. Разом із тим багато проблем із вихованням постає у сім'ях з великим матеріальним достатком. Головна причина пов'язана з моральною бездоглядністю дітей у таких сім'ях і полягає в задоволенні потреб головним чином матеріального характеру.

Аналіз практики висвітлює найактуальніші проблеми щодо девіантної поведінки неповнолітніх. Вони тісно пов'язані з сьогодишньою соціально-економічною ситуацією, конкретною ситуацією та умовами виховання в сім'ї, недоліками організації навчально-виховного процесу, неблагополучним побутовим оточенням. На низькому рівні залишається організація дозвілля підлітків.

Серйозне занепокоєння викликає зниження культурних цінностей та норм, втрата цікавості до книг, музики, мистецтва у підлітків. У той же час зростає негативна роль засобів масової інформації, які несуть пропаганду насилля, сексу, жорстокості, містицизму.

Непокоїть зростання кількості випадків, коли відхилення від норми в поведінці дітей відбуваються з вини педагогів. Адже, нетактовність, байдужість, несправедливість, жорстокість вчителя у ставленні до учнів самі по собі

криміногенні, і некваліфікованість педагогів може штовхнути дитину до правопорушень, девіантної поведінки.

Можна простежити етапи дезадаптації на шляху до створення девіантним підлітком антигромадянського вчинку. Це: формування особистості з антигромадянською орієнтацією, мотивація скоєння злочину, прийняття рішення про скоєння злочину, реалізація цього злочину, включаючи його наслідки.

Кожен із цих етапів характеризується різним рівнем взаємодії особистості з середовищем. У момент скоєння злочину суб'єкт знаходиться у несприятливій життєвій ситуації і формування його особистості, включаючи самовиховання, складається з протиріч.

У загальній структурі соціальної дезадаптації, чітко простежується група причин, які спричиняють девіантну поведінку у підлітків: соціально-економічні; психолого-педагогічні; медико-біологічні. Перш за все розглянемо ті блоки схем, які позначені як “умови життя”, “конкретні ситуації”, “умови, що спричиняють скоєння злочинів”. Вони пов'язані з соціальними чинниками, які впливають на становлення особистості.

Розглядаючи “умови життя і виховання” звернемо перш за все увагу на виховання в сім'ї. Аналіз криміногенної ролі сім'ї свідчить, що в них відмічаються такі негативні обставини, як байдужість батьків до виховання і поведінки підлітків, невміння чи небажання їх виховувати, погане знання підліткової психології. До криміногенних факторів відносяться також неповні сім'ї. Найбільш типовими помилками сімейного виховання є: дефіцит позитивного спілкування батьків з підлітками; відсутність у дорослих стійких власних моральних установок; батьки не знають і не розуміють внутрішнього світу своєї дитини. Умови сімейного виховання дитини відбиваються на всьому житті і служать основним моментом у формуванні особистості. Сім'я повинна максимально забезпечити адаптацію її членів до умов суспільного життя, а також підготувати ґрунт для прийняття дитиною соціальних норм.

1. Апаньев Б.Г. Избранные психологические труды. У 2-х т. – Т. II – М., 1980.
2. Альбуханова-Славская К.А. О субъекте психической деятельности – М., 1973
3. Буянов М.И. Ребенок из неблагополучной семьи – М., 1988
4. Воспитание трудного ребенка. Дети с девиантным поведением: Учеб.-метод. пособие / Под ред. М.И.Рожкова. – М.: Гуманит. Изд. центр ВЛАНЦОС, 2001.
5. Кон И.С. Психология старшеклассника. – М., 1980
6. Оржеховська В.М. Профілактика правопорушень серед неповнолітніх. – К.: ВіАн, 1996.

## ОСОБЛИВОСТІ ВПЛИВУ СІМ'Ї НА ФОРМУВАННЯ ОСОБИСТОСТІ ДОШКІЛЬНИКА

*Чернов Юрій,*

II курс, філософський факультет.  
Науковий керівник – *Микитюк Г.Ю.*,  
кандидат психологічних наук, доцент.

Із соціально-психологічного погляду сім'я – це мала соціально-психологічна група, члени якої пов'язані шлюбними або родинними стосунками, спільністю побуту і взаємною моральною відповідальністю.

Для того, щоб визначити місце дитини в сім'ї, коло її спілкування, взаємини з батьками, ми проводили дослідження за методикою “Малюнок сім'ї”, а батькам був запропонований опитувальник батьківського ставлення. Дослідження проводилися в дошкільному закладі № 17, методикою було охоплено 17 дітей, віком 5–6 років та 17 батьків. Зразки деяких малюнків та їх аналіз запропонований у нашій доповіді.

Прикладом вищезгаданої ситуації в сім'ї є малюнок дівчинки, батьки якої (на час проведення методики) знаходилися за кордоном на заробітках. Всі персонажі на малюнку зображені чорними кольорами, що свідчить про відсутність теплих емоційних зв'язків і сімейного затишку. Також на малюнку зображені сторонні люди – сусіди, що є ознакою того, що дівчинка ніби шукає людину, здатну задовольнити і потребу в близьких емоційних контактах. Можливо, їй інколи немає з ким поговорити або поділитись своїми почуттями, бажаннями, страхами – такий висновок можна зробити з того, що в двох персонажів немає рота. На малюнку зображена мати, коментар дівчинки: “Це мама, вона йде з базару”, – дитина видає соціально бажане за реальне, оскільки, як уже зазначалося, на той час матері не було. Це свідчить про те, що в дошкільні роки є досить гостра потреба дитини в матері – джерелі емоційного тепла, захисту, опіки, ласки та любові.

Неповна сім'я є одним із найпотужніших джерел психогенних переживань особистості (неврозів, гострих афективних реакцій, ситуативно обумовлених порушень правил поведінки).

Ще одним прикладом видавання соціально бажаного за реальне є малюнок хлопчика, сім'я якого є неповною – відсутній батько. Хлопчик успішно ідентифікує себе із сім'єю – всі обличчя намальовані майже однаково. Проте, йому не вистачає батька – він намальований з розведеними в боки до матері й дитини руками, тобто тої людини, яка б об'єднала, згуртувала родину. Оскільки це хлопчик, то йому ще не вистачає батька, як об'єкта наслідування чоловічих зразків поведінки. У даній сім'ї у дитини з матір'ю слабкі емоційні зв'язки – це видно з того, що мама намальована в одній частині малюнка, а хлопчик – у протилежній.

Своєрідність поєднання батьками у ставленні до дитини соціальних сподівань (очікувань), вимог і контролюючих санкцій у психології прийнято визна-

чати як стиль сімейного виховання. За цією ознакою виділяються 5 стилів або тактик виховання сім'ї:

- Авторитарний виховний стиль має в основі тактику диктату, яка проявляється в систематичному пригнічванні одними членами сім'ї (переважно дорослими) ініціативи й почуття власної гідності інших її членів. Прикладом авторитарного стилю виховання є ще один малюнок. Фігура матері намальована дещо віддалено, з довгими пальцями, а також штрихами в області цієї фігури, що свідчить про деяку конфліктність та агресію матері стосовно хлопчика (намальований посередній малюнок). Ще однією підставою для висновку про наявність авторитарного виховного стилю в даній сім'ї є високий показник по шкалі гіперсоціалізації (за опитувальником батьківського ставлення).
- Демократичний стиль сімейних стосунків (тактика співробітництва) в основі має опосередкованість міжособистісних стосунків у сім'ї загальною метою і завданнями спільної діяльності, її організацією й моральними цінностями. Інший малюнок є зірцем демократичного виховного стилю, оскільки всі члени родини намальовані приблизно на одному рівні і поєднані руками, що свідчить про теплі емоційні зв'язки і відносини між членами даної сім'ї, а також згуртованість її. Це малюнок хлопчика (перший з права), який успішно ідентифікує себе з сім'єю загалом – всі намальовані одним кольором, а також із чоловічою половиною сім'ї – наявність спільних рис у їх фігурах.
- Ліберальний стиль (тактика невтручання) передбачає систему міжособистісних відносин сім'ї, яка будується на визнанні можливості й навіть доцільності незалежного існування дорослих і дітей. На нашу думку, в малюнку присутній даний виховний стиль. Зі структури сім'ї видно, що чоловіча й жіноча половини умовно поділені на малюнку. Дитина зображена маленькою, що є ознакою незахищеності, малої значимості в сім'ї (друга зліва), причому себе вона намальувала останньою. Також можна сказати, що в дівчинки є певна конфліктність із братами – витрихування волосся та насуплені брови в їх образах.
- Потуральний виховний стиль (тактика опіки й безоглядної любові) передбачає систему відносин, за яких батьки забезпечують власною працею задоволення всіх потреб дитини, відгороджують її від будь-яких турбот, зусиль і життєвих складнощів, приймаючи їх на себе.
- Нестійкий стиль виховання передбачає тактику непрогнозованого переходу батьків від одного стилю ставлення до дитини до іншого.

У дошкільні роки дитина повністю ототожнює себе зі своєю сім'єю, передусім із батьками, її емоційний світ майже цілком залежить від атмосфери в сім'ї. Саме тут вона пізнає й опановує моделі моральної поведінки, взаємодії з іншими людьми, природою тощо.

1. Власова О.І. Педагогічна психологія: Навч. посібник. – К.: Либідь, 2005. – 400 с.
2. Карпенко З.С. Діагностика психічного розвитку дітей 6–7 років. Методичний посібник. – Івано-Франківськ: Бібліотека журналу *Перевал* 1993. – 66 с.
3. Поніманська Т.І. Дошкільна педагогіка: Навчальний посібник для студентів вищих навчальних закладів. – К.: Академ-видав. 2004. – 456 с. (Альма-матер).

## ПРАВО ЛЮДЕЙ ІЗ ОСОБЛИВИМИ ПОТРЕБАМИ НА ОСОБИСТЕ ЖИТТЯ

*Романів Іванна,  
III курс, філософський факультет.  
Науковий керівник – Микитюк Г.Ю.,  
кандидат психологічних наук, доцент.*

Діти з особливими потребами. Діти з порушеннями фізичного та психічного здоров'я. Це діти, які хворіють на олігофренію – вроджене захворювання, стан загального недорозвитку психіки.

Робота з такими дітьми потребує не тільки знань та досвіду, а ще й терпіння, любові до них. Нерідко ці діти залишаються одні зі своїми проблемами, непотрібні ані батькам, ані педагогам. Така дитина, як правило, викликає роздратування, ворожість, бажання бути до неї особливо вимогливим, не говорячи вже про сексуальні потреби розумово відсталих підлітків та молодих людей, які відверто ігноруються, а ще краще – взагалі позбутися її.

У нашому суспільстві людей з особливими потребами часто сприймають як меншовартісних, людей нижчого гатунку, як суспільний тягар. Ось кілька стереотипних тверджень із приводу неповносправності:

– “Навіщо з такою дитиною виходити на люди, її треба вдома тримати, нічого людей лякати...”.

– “У санаторії нам сказали, щоб ми не ходили до їдальні їсти з усіма, бо іншим буде неприємно на нас дивитись, і що нам приносить їсти в номер”.

Наявні стереотипи травмують дітей і їхніх родичів, призводять до їх ізоляції від суспільства.

Суспільство має усвідомити, що життя кожної людини є найвищою цінністю. І що кожна людина з особливими потребами має повне право на особисте життя. Тому саме цю проблему ми обрали предметом нашого дослідження.

На думку вчених, право на особисте життя включає:

– право на особисту недоторканність, дружбу, кохання; право на створення сім'ї; право народжувати дітей; право на конфіденційність; право мати власну думку, право на матеріальну незалежність; право на вибір діяльності, свободу пересування, отримання інформації.

Як свідчить досвід, молоді люди з особливими потребами прагнуть рівних можливостей, а не благодійності. У Декларації про права інвалідів, проголошеній Генеральною Асамблеєю ООН, від 9 грудня 1975 р. зазначено, що вони мають ті ж самі права, що й інші громадяни; зокрема на заходи, спрямовані на набуття більшої самостійності. Натомість упереджене ставлення до інвалідів призводить до постійного нехтування їхніми правами.

В Україні інваліди з розумовою відсталістю через брак життєвого досвіду нерідко стають жертвами насильства та експлуатації, у тому числі й сексуальної. Це завдає непоправимої моральної шкоди їм та їхнім батькам.

З нинішньої офіційної точки зору ця категорія людей потребує лише побутового догляду та захисту, всі ж інші потреби, у тому числі і сексуальні, категорично не визнаються. Думка про те, що люди зі зниженим інтелектом або

не здатні до сексуальних відчуттів, або гіперсексуальні на тваринному рівні, є соціальним стереотипом. Міфи, соціальні стереотипи та упередження щодо незначущості життєвих потреб розумово відсталих молодих людей є значною перешкодою на шляху їх розвитку.

Стать і сексуальність є важливими чинниками нашого життя, але, на жаль, ця тема давно є викривленою і табуованою, передусім у розумово відсталих підлітків та молоді. І мусимо зазначити, що ні програм, ні методичних розробок для статевого виховання підлітків із особливими потребами у нашій країні немає. Також майже не вирішеними є проблеми працевлаштування розумово відсталих громадян, які просто не витримують конкуренції на ринку праці. Через це останніми роками більшість випускників допоміжних шкіл – молоді люди 16–18-річного віку, проводять своє життя у чотирьох стінах своєї домівки, у повній залежності від батьків, ізольованості від однолітків з подібним рівнем розумового розвитку. З часом гострішою стає проблема самостійного пересування та пошук відповідного дозвільного середовища.

Виховуючись у сім'ях, розумово відсталі діти мають змогу копіювати поведінку батьків відповідно до своєї статі, а в інтернатних умовах, де, як правило, працюють жінки, хлопчики мають змогу засвоювати лише фемінні типи поведінки, що в майбутньому позначиться як на їх характері, так і на поведінці у суспільстві. Тому покладатися лише на природу ні в якому випадку не можна, необхідна організована статева просвіта розумово відсталих людей. Все це необхідно для того, щоб допомогти їм позбутися сексуальних проблем, що виникають через брак виховання та поінформованості, зробити їхню поведінку більш адекватною та попередити випадки порушення норм закону та моралі з боку розумово відсталих, а також запобігти насильству та експлуатації стосовно них самих.

Зі слів батьків, підлітки та молоді люди з легким ступенем розумової відсталості (чи з затримкою психічного розвитку) мають свої основні домашні обов'язки, вміють самостійно готувати прості страви та виконувати домашню роботу, теоретично можуть створювати власні сім'ї, але цьому перешкоджають не лише негативні соціальні стереотипи. За останні роки суттєво підвищився “інтелектуальний мінімум”, необхідний для самостійного орієнтування у “широкому соціумі”. Зіткнувшись із важливими питаннями сексуального виховання розумово відсталих підлітків та молоді, можна побачити, що найбільшою проблемою батьків та педагогів є труднощі подолання емоційних бар'єрів, пов'язаних із табуованістю даної проблеми.

Біля витоків цієї проблеми здавна стоїть страх, пов'язаний з думкою, що діти, які народжуються в результаті подібних зв'язків, можуть успадкувати розумову відсталість. Проте поступово суспільство починає визнавати за інвалідами такі ж самі потреби і рівні права на їх задоволення.

1. Бастун Н., Лукомська С. Право розумово відсталих підлітків та молоді на особисте життя // Психологічна газета. - №4 – 2005. - С. 3-21.
2. Баб'юк І. О. Статеве виховання дітей та підлітків. – Донецьк 1998
3. Матвейчик В., Лонсеймер І. Психическая депривация в детском возрасте. М., 1963.
4. Говорун Т., Кікінежді О. Стать і сексуальність: психологічний ракурс. Навчальний посібник. – Тернопіль, 1999.

## ПРОБЛЕМИ ОСОБИСТІСНО-ПРОФЕСІЙНОГО ЗРОСТАННЯ МАЙБУТНІХ ПРАКТИЧНИХ ПСИХОЛОГІВ

*Кузь Світлана,*

*V курс, Педагогічний інститут.*

*Науковий керівник – Іванцев Н.І.,*

*кандидат психологічних наук, доцент.*

Існуючі труднощі та проблеми, що постають у процесі організації підготовки практичних психологів, великою мірою зумовлені невизначеністю багатьох ключових понять, а також усвідомленням важливості самої професії, і необхідністю підвищення якості підготовки майбутніх спеціалістів, а тому привертають все більшу увагу як зарубіжних, так і вітчизняних науковців.

Зважаючи на специфіку професії психолога-практика, у ній виділяють професійний та особистісний аспекти, які настільки взаємообумовлені, що утворюють єдину проблематику особистісно-професійного становлення функціональної особистості психолога.

Дана проблема представлена в науковій психологічній літературі загально-теоретичними підходами, частковими прикладними дослідженнями, однак поза увагою дослідників залишилися питання самоактуалізації особистості студентів-психологів, самоусвідомлення цього процесу та його динаміки, професійної компетентності, зокрема, такого його показника, як успішність у навчанні, що й стало предметом нашого дослідження.

Успішність діяльності практичного психолога визначається як рівнем професійної підготовки, так і самоактуалізації його особистості. Особистісне зростання студента зумовлюється, перш за все, розвитком його рефлексії, адекватністю самоусвідомлення. Ці процеси значною мірою залежать від психологічної компетентності студента, усвідомлення ним вимог майбутньої професії, власних особливостей та вміння співвіднести їх на предмет відповідності.

Дослідження, яке проводилось серед студентів 1-5 курсів Педагогічного інституту спеціальності "Початкове навчання і практична психологія", показало, що специфіку самоактуалізації практичного психолога вони пов'язують із власним розумінням мети майбутньої професії. Таке розуміння особливо властиве більшості студентів 1-го курсу, але поступово до 3-го та 5-го курсу акцент у розумінні самоактуалізації особистості практичного психолога переноситься на аналіз особистісних якостей у поєднанні з майбутньою професією та професійними досягненнями.

Дослідження особливостей самоусвідомлення студентами сторін своєї особистості показало, що вони в цілому усвідомлюють наявність перешкод на шляху самовдосконалення та якості, які вимагають подальшої роботи. Відповіді студентів відрізняються глибиною аналізу власного "Я" та розумінням чинників, що перешкоджають процесу вдосконалення, усвідомлення шляхів особистісного зростання. Серед якостей, які потребують вдосконалення, як показало ранжування, називались такі: впевненість у собі, відповідальність, комунікативні здібності, сила волі, врівноваженість. Затримують процес саморозвитку, на їх думку, такі якості, як відсутність сили волі, непевненість,

ліноші. Допомагає в самовихованні, на думку досліджуваних студентів, знання психології, приклад оточуючих, активні методи навчання, раціональне планування часу, прийоми стимулювання. Щодо ідеалу самоактуалізованої особистості, то його майбутні психологи наділяють такими якостями: професіоналізм, порядність, урівноваженість, комунікабельність, чесність, духовність, внутрішня свобода.

У результаті співставлення власних недоліків з рисами визначеного ними ідеалу самоактуалізації мало місце свідчення про те, що він виявився наділений якостями, які прагне вдосконалити даний індивід. Отже, в ідеалі самоактуалізації здебільшого проявляється "Я-ідеальне" особистості.

Наступний етап нашого дослідження мав на меті виявити динаміку самоактуалізації особистості майбутніх практичних психологів у процесі їх професійної підготовки та факторів впливу на цей процес (було використано модифікований тест POI І.Шострома). Порівняльна характеристика за окремими шкалами самоактуалізації особистості студентів різних курсів свідчить про неоднозначні зміни в цьому процесі в ході професійної підготовки: деякі показники залишаються без змін, тоді як інші різко зростають чи, навпаки, знижуються, а саме: спостерігається деяке надіння базових складових самоактуалізації, як орієнтація в часі та підтримки; зниження показників шкали спонтанності і самосприйняття, хоча самоповага до 3-го курсу поступово зростає; без змін порівняно з 1-им курсом залишається блок міжособистісної чутливості; зниження у студентів 3-го курсу пізнавальних потреб та креативності та інші.

Здійснений аналіз проблеми самоактуалізації особистості дає підстави зробити висновок про те, що цей процес зумовлюється результатом самоздійснення особистості, реалізації власного природного потенціалу.

1. Абрамова Г.С. Введение в практическую психологию – М.: Международная педагогическая академия, 1995. – 260 с.
2. Бондаренко А.Ф. Психологическая помощь: теория и практика: Учебное пособие. – К.: Учтехпрес, 1997. – 216 с.
3. Дубовина И.Ш. Школьная психологическая служба – М.: Педагогика, 1991. – 232 с.
4. Смелянов Ю.Н. Активное социально-психологическое обучение – Ленинград: ЛГУ, 1985. – 168 с.
5. Петровская Л.А. Компетентность в общении: социально-психологический тренинг. – М., 1990. – 216 с.
6. Чепелева Н.В. Развитие профессиональной компетентности будущих практичных психологов. Міжнародний семінар з гуманістичної психології та педагогіки: Психологія. – Київ-Рівне, 1998. – 360 с.

ПРОБЛЕМИ ЕТНОГЕНЕЗУ УКРАЇНСЬКОГО НАРОДУ У ВИСВІТЛЕННІ  
ВІТЧИЗНЯНИХ ІСТОРИКІВ ХІХ – ПОЧАТКУ ХХ СТОЛІТЬ

*Жизня Кристина,*  
IV курс, Інститут історії і політології,  
Науковий керівник – *Сидорин М.В.*,  
доцент.

Після досягнення Україною своєї незалежності надзвичайно гостро постала необхідність наукового та ідеологічного обґрунтування права нашого народу на самостійну і незалежну державу. У цьому контексті на перше місце висувається пошук витоків та джерел становлення українського етносу. Адже, не дивлячись на особливості мислення, у різні часи і у різних країнах світу дослідження власного етногенезу було і залишається основою для розбудови усієї подальшої етнічної історії кожного народу, формування певної думки про себе з-поміж інших етносів.

Щодо України, то вивчення і об'єктивне висвітлення вітчизняними дослідниками проблем українського етногенезу протягом ХІХ – більшої частини ХХ століть знаходилися під тиском фальсифікаторів – шовіністичних російських та польських історіографів.

Так, у ХІХ ст., в умовах бездержавного існування нашого народу, сформувалися дві протилежні теорії походження українців.

Зокрема, на замовлення Катерини II наприкінці ХVІІІ ст. німецькі історики Міллер Г. та Шлецер А. розробили концепцію, відповідно до якої Київська Русь визнавалася давньоросійською державою, а усі її надбання у культурній та інших сферах – спадщиною російського народу [7, с.19].

У подальшому дану “думку” розвинули видатні російські науковці ХІХ ст.: Карамзін М., Соловйов С., які доводили, що українського етносу як такого взагалі не існує, а є лише південно-західна група – “малоросіяни” [7, с.21].

Опозиційними до російського інтерпретування етнічної історії України виступають погляди вітчизняних науковців: Костомарова М. (“Дві руські народності”), Драгоманова М. (“С Галицької границі”, “Основа” і “Поляки”), Куліша М. (“Записки про Південну Русь”), Потєбні О.О. (“К истории звуков русского языка”) та інших. Згадані вчені, філософи, лінгвісти доводили, що український народ є окремим етносом, який сформувався ще до ІХ ст. Головними аргументами на свою користь вони називали соціокультурні розбіжності між українським, російським та польським народами (мова, звичаї, традиції, обряди, менталітет, духовні цінності тощо), що чітко простежуються ще до початку заснування Київської Русі [9, с.46–50].

Голосно і радикально наприкінці ХІХ ст. прозвучала думка археолога В.Хвойка, який у 1890-х роках відкрив пам'ятки Трипільської культури. Так, у праці “Давні жителі Середнього Подніпров'я” дослідник на основі доведення спільності трипільців з русичами Київської Русі у обладнанні господарських

будівель, засобах виробництва (тип, форма, прикрашення), деяких традицій, обрядів стверджував, що трипільці і є праукраїнцями [9, с.47].

До речі, суперечки навколо Трипільської теорії походження українців тривають і досі, причому кожна зі сторін наводить на свою користь все нові і нові аргументи. Водночас, навіть ті дослідники, які відкидають можливість ототожнення трипільців із “праукраїнцями”, часто вказують на те, що саме V–III тис. до н.е. є періодом етногенезу (початкова точка етногенезу. – *Лет.*) українського народу [10], [11].

Оптимальною і найбільш поширеною на сьогоднішній день є концепція походження українців від антів, як їх безпосередніх пращурів, розроблена у перші десятиріччя ХХ ст. видатним українським істориком М.Грушевським. Згідно цієї версії антів можна з повною достовірністю називати “праукраїнцями”, які у V–VI ст. сформували першу протокраїнську державу (Антський союз) і володіли усіма мовними, культурними, антропологічними рисами, притаманних у подальшому русичам Давньої Русі [3, с.177].

Слід наголосити, що жодна з наведених теорій українського етногенезу не є ні повністю запереченою, ні стовідсотково доведеною і у наш час. Окрім того, на їх основі виникло також багато новітніх концепцій, які іноді мають риси всіх вищезазначених теорій. Наприклад, давньокиївська – Пономарьова А. [10], трипільсько-антська – Коломійця І.М. [6] та Яреценка А. [11], ранньокіївська – Дашкевича Я. [8], Залізняка Л. [4], “етногенетичних піл” – Балушка В. [1] та інші теорії українського етногенезу.

У сучасній українській історіографії також робляться перші спроби узагальнення та систематизації усіх існуючих концепцій походження українського народу. У даному контексті слід навести, зокрема, праці таких відомих дослідників як Ісаєвича Я. (“Проблема походження українського народу: історіографічний та політичний аспект”) [5], Поляняського О. (“Проблеми етногенезу українського народу та становлення його державності”) [10], Барана В. та Барана Я. (“Походження українського народу”) [2] та інших науковців.

Таким чином, не дивлячись на багатоманітність версій етногенезу українців, розроблених у ХІХ – на початку ХХ ст., дана проблема і надалі залишається актуальною та перспективною справою для майбутніх дослідників минулого українського народу.

1. Балушок В. Етногенез українців // Народна творчість та етнографія -- 2002 -- №1–2 -- С.26–34.
2. Баран В., Баран Я. Походження українського народу -- К.: ІММЕ ім. М.Т. Рильського, 2002. -- 406 с.
3. Грушевський М. Історія України-Руси. В 11-ти т. -- Т1 -- К.: Наукова думка, 1991 -- 736 с.
4. Залізняк Л. Нариси стародавньої історії України -- К.: Абрис, 1994 -- 256 с.
5. Ісаєвич Я. Проблема походження українського народу: історіографічний та політичний аспект // Україна давня і нова -- Львів: ІУ, 1996 -- 335 с.
6. Коломійця І. До питання про етногенез українського народу // Історія України -- 1997 -- №45 -- С.6–7.

## ДІЯЛЬНІСТЬ УКРАЇНИ У РАМКАХ ГУАМ

*Ткачук Юрій.*

П курс, Інститут історії і політології.  
Науковий керівник – *Геник М.А.*,  
кандидат історичних наук, доцент.

Сучасний світ характеризується безперервним розвитком. Він динамічно змінюється на наших очах. Вимальовуються нові домінанти економічного, соціально-політичного, культурного розвитку людства, які визначатимуть риси майбутнього. На світову арену виходять нові держави та їх угруповання, що прагнуть утвердитися в геополітичному просторі планети, у зв'язку з чим складається нова конфігурація міжнародних взаємин. Пріоритетним завданням України є віднайдення свого місця в європейській та світовій спільноті, вихід у багатомірний світ складних міжнародних відносин.

У сучасних умовах зовнішньополітичний курс Української держави визначається як багатовекторний, що в практичній площині часто розуміють спрощено. Представники різних політичних сил намагаються оприлюднити свої погляди щодо зовнішньополітичних пріоритетів України відповідно до власних ідеологічних уподобань. Найбільш гострі дискусії розгортаються між тими, хто орієнтований на пріоритетний розвиток відносин з Російською Федерацією і тими, хто головним завданням вважає включення України в євроатлантичні структури. Орієнтації політичної думки лише на два вектори віддзеркалюють стереотип біполярності світу, обтяжений уявленнями про його конфронтаційну побудову. Як відомо, ця схема мислення склалася за часів “холодної війни” і, слід визнати, досить ще вкорінена у свідомості різних прошарків населення [2]. З огляду на зрушення, що відбулися протягом останніх років, правильніше говорити про перспективу власного регіонального розвитку, що можливе за умов подальшого удосконалення зв'язків у рамках ГУАМ.

Українську геостратегію визначають три головні вектори зовнішньополітичних взаємодій, які зумовлюють ту або іншу історичну конфігурацію пріоритетів країни. Це євразійський (Московська Русь, Росія, СРСР, СНД, ЄЄП), європейський (Польща, Західна Європа, США, НАТО) та південно-східний (Балкани, Візантія, Туреччина, країни Сходу, ГУАМ) напрямки, навколо яких складаються відповідні парадигми зовнішньополітичного мислення. Усі вони мають досить глибокі історичні корені й зумовлені низкою геополітичних чинників, що свідчить про їхню об'єктивність та важливість для існування держави. Вони є традиційними для політичного життя країни. Кожного разу, коли Україна отримувала можливість жити власним життям, вона повинна була визначатись насамперед у цих напрямках: з ким боротись, кому протистояти, а з ким укладати угоди й налагоджувати союзні відносини. З отриманням незалежності Україна повинна знову визначити себе в цих напрямках. У громадській думці йде запекла боротьба між прихильниками пріоритету насамперед західного і північно-східного напрямів. І лише в ряді академічних кіл розглядається пріоритет лімітрофного характеру подальшого розвитку

держави – у рамках ГУАМ. Мاستься на увазі, що у зв'язку з геополітичним розташуванням, Україна повинна виконувати “зберігаючу” функцію (зберегти позитивні цінності кожної цивілізації), примирювати міжцивілізаційні конфлікти, що забезпечить стійкий розвиток регіону, а, можливо, і у перспективі нової Візантійсько-Східнохристиянської цивілізації [4].

Розробка геополітичної стратегії є життєвою необхідністю для України як незалежної держави і суб'єкта зовнішніх зносин, що відповідало її потенціалу. Передумовою формування такої стратегії є чітке визначення базових цінностей і національних інтересів, внутрішніх і зовнішніх параметрів розвитку, геополітичних орієнтацій на перспективу. Тому варто відзначити зовнішньополітичні пріоритети детерміновані об'єктивними обставинами (геополітичним положенням, історичними чинниками тощо):

- зміцнення та консолідація особливих відносин зі стратегічно важливими сусідами, насамперед Польщею, країнами Балтії, Туреччиною, Грузією, Азербайджаном та Близькосхідними країнами;

- сприяння формуванню “поєсу стабільності” та регіональних структур безпеки від Балтійського і Чорного морів до Закавказзя і Центральної Азії [1];

- активна участь у створенні європейських і євразійських транспортних коридорів як по “Балто-Чорноморсько-Близькосхідній” осі, так і по осі “Західна Європа – Україна – Закавказзя – Центральна Азія – КНР”, використання цих коридорів для створення надійної багатоальтернативної системи постачання енергоносіїв і стратегічно важливої сировини (проект “Віртуальний шовковий шлях”);

- курс на альтернативне лідерство на терені колишнього СРСР і насамперед у Чорноморсько-Каспійському регіоні; активна кооперація з тими країнами, які вбачають в Україні надійного рівноправного партнера, вільного від великодержавних і гегемоністських амбіцій;

- протидія неконтрольованому іноземному економічному проникненню і всебічний захист економічного суверенітету, недопущення встановлення будь-яких форм економічної і політичної залежності;

- блокування поточних спроб односторонньої іноземної соціально-культурної та інформаційної експансії й домінування;

- поступова трансформація існуючої системи в напрямку синтезу традиційної схеми національно-культурного та суспільно-політичного життя й елементів західної економічної системи; панівні еліти також трансформуються в напрямку до модерних систем цінностей [2].

Виходячи з усього вищесказаного, Україна є країною-лімітрофом, що характеризує її як євромаргінальну зону [3], “міст” між великими цивілізаціями. У цьому є свої плюси і мінуси. Так, наша держава є сферою інтересів великих країн, на її території перетинаються найбільш важливі стратегічні шляхи, що робить її проміжною. Але, в той самий момент, якщо Україна продовжуватиме провадити політику “невизначеності”, нолінеарності, це дозволить далі проводити маніпуляції навколо політичної свідомості, національних інтересів громадян, що впливатиме на стратегічний вибір народу. А це неминуче призведе до нівеляції перспективи утворення нової цивілізації.

1. Виступ Президента України В. Ющенка перед Європейським парламентом 23 лютого 2005 року // Аналітичні доповіді. ГУАМ: тест на здатність. – 2005. – № 5.
2. Гончаренко О.М., Парохонський Б.О. Україна 2000 і далі: геополітичні пріоритети та сценарії розвитку – К., 1999.
3. Дергачев В.А. Цивилизаційна геополітика (Геофілософія): Учебник для вузов. – К., 2004. – 672 с.
4. Тойнбі А. Дж. Постигнення історії / Пер. с англ. – М., 1991.

## АЛЕКСАНДР КВАСНЕВСЬКИЙ І “ПОМАРАНЧЕВА РЕВОЛЮЦІЯ” В УКРАЇНІ

*Скоблик Зоряна,  
У курсі Інституту історії та політології.  
Науковий керівник – Томин Ю.М.,  
кандидат історичних наук, доцент.*

Сьогодні вже з впевненістю можна сказати, що “помаранчева революція” якоюсь мірою змінила ставлення поляків до українців. Ще до недавня на тлі постійно теплих відносин Варшави та Києва звучало досить багато взаємних обвинувачень на журналістському, науковому або побутовому рівнях. Було неприємно дізнаватись, що опитування польської суспільної думки не демонстрували особливої любові середньостатистичного поляка до українців. Тому цілком логічно виникає запитання, чи існувала дружба між нашими країнами, чи це лише дружба між столицями, урядами та президентами?

Досить серйозно вплинула “помаранчева революція” на українське суспільство та, окрім цього, викликала ще й широкий резонанс у всьому світі. А тому, вивчення реакції на українські події найближчих сусідів, є досить важливим. Варто одразу зауважити, що український “помаранчевий рух” отримав позитивний відгук більшості польського суспільства [1].

Із розгортанням “помаранчевого руху”, 23 листопада 2004 р. як Віктор Ющенко, так і Леонід Кучма звернулись до президента Польщі Александра Квасневського з пропозицією ролі посередника. Останній погодився [2].

Цікавим є і той факт, чому саме на А.Квасневського впав цей вибір. Можливо, це пов'язано з особистими дружніми стосунками В.Ющенка і А.Квасневського. Що ж до Леоніда Кучми, то, ймовірно, для нього було зрозумілим, що власними силами сторонам конфлікту досягнути компромісу не вдасться, тому залучити впливового посередника треба було обов'язково. В.Путін на таку роль не підходив, оскільки Росія надто відверто висловлювала свою симпатію у ході попередніх етапів української президентської кампанії, і навіть брала у ній участь. Що ж до А.Квасневського, то його стосунки з Л.Кучмою не досягли критичної точки, що й дало підстави залучити його до посередництва [3].

За словами самого А.Квасневського: “Україна не склала іспит на демократію, яким були для неї вибори президента, що відбулись 31 жовтня та 21 листопада цього року”. Саме тому, розуміючи необхідність своєї участі у вирішенні конфліктної ситуації, польський лідер разом з тим прагнув, щоб уся ця справа набула не лише польського, а й загальноєвропейського характеру. Про це свідчить зокрема той факт, що А.Квасневський провів розмову з представником Європейського Союзу Хав'єром Соланою, який попросив польського президента розтлумачити ситуацію, що склалася на Україні, в інших європейських столицях. Тоді А.Квасневський проводить кілька телефонних розмов, зокрема з прем'єром Голландії Я.П.Балькененде, з президентом Чехії В.Клаусом, канцлером Австрії В. Шюсселем [4].

25 листопада у виступі перед Комітетом закордонних справ Європейського парламенту Х.Солана зазначав, що найближчі дні й тижні будуть вирішальними як для розвитку України демократичним шляхом, так і для майбутніх відносин Києва і Євросоюзу. А в заяві Комітету, прийнятій 25 листопада внаслідок обговорення змісту місії спостерігачів і повідомлення Х.Солани, підкреслювалося: “Президент, обраний з порушеннями законодавства, не матиме довіри міжнародного співтовариства, що шкодитиме інтересам України” [5, с.43].

Як бачимо, А.Квасневський вдало провів міжнародні стратегічні маневри по підготовці свого посередництва в українській політичній кризі.

Під час переговорів між двома сторонами конфлікту позиція А.Квасневського полягала у тому, щоб оголосити, вибори сфальсифікованими і провести переголосування. Щодо Верховного Суду, А.Квасневський твердо наполягав, щоб процес був відкритим і транслювався по телебаченню [6]. Безсумнівно, великий вплив мало посередництво іноземних держав для привернення уваги до проблеми України як з боку світової, так і європейської громадськості і політиків. Міжнародні посередницькі місії зробили свого роду рекламу Українській державі. Як стверджував сам А.Квасневський: “Помаранчева революція дуже змінила наше мислення. Ми відійшли від стереотипів, із якими жили упродовж багатьох століть” [5, с.45]. Особливе значення має те, що вдалося зламати стереотип України як держави не самостійної у міжнародній політиці, а залежної і безпосередньо пов'язаної з Росією. Подолання цього стереотипу, насправді, у великій мірі заслуга Польщі.

Отже, саме тоді, коли вирішувалась доля Української держави та її народу, президент Польщі А.Квасневський чітко засвідчив про свою позицію по відношенню до політичної кризи в Українській державі та не побоявся “вийти на майдан”. Вже після перемоги революції та оголошення Віктора Ющенка президентом України офіційно заявив, що підтримує вибір українського народу й збирається й надалі поглиблювати українсько-польські багатовекторні зв'язки. Тому з упевненістю можна стверджувати, що події “помаранчевої революції” і їх відгук у Польщі акцентували новий висхідний виток відносин двох держав.

1. [www.ukraine-poland.com/u/news/news.php?id=3350](http://www.ukraine-poland.com/u/news/news.php?id=3350) – 23к

2. [www.up-centrum.org/go.php3?file=article\\_php3&article\\_id=1878&id=164](http://www.up-centrum.org/go.php3?file=article_php3&article_id=1878&id=164) – 26к



3. Швидюк С. Помаранчева революція і українсько-польські відносини // Форум. №1(1) / 2005.// pda.tochka.ru/cgi-bin/pv.cgi?href=http://forum.bukinfo.cv.ua.
4. www.amb-ucraina.com/Notiziedall/Ucraina/Ucraino/12.04.htm – 188k.
5. Малярчук В. Помаранчева революція та європейський фактор // Політика і час – №3. – Березень 2005. – С.41–47.
6. <http://www2.pravda.com.ua/news/2005/7/27/6863.htm>.

## ПАБЛІК РІЛЕЙШНЗ У ПОЛІТИЧНОМУ ЖИТТІ СУСПІЛЬСТВА

*Чміль Володимир,*

У курс, Інститут історії і політології.  
Науковий керівник – *Матвієнків С.М.*,  
кандидат політичних наук, доцент.

Дослідження особливостей паблік рілейшнз у політичному житті суспільства визначається важливістю даної системи для прогресивного функціонування і розвитку конкретного суспільства, його елементів, інститутів. У всьому світі, в тому числі і в Україні, зв'язки з громадськістю (громадські зв'язки) набувають все більшого значення, доводячи це своєю практичною дієвістю. Паблік рілейшнз є, безперечно, феноменом сучасного суспільства, який на підставі високорозвинених інформаційно-комунікаційних технологій створює принципово нові можливості інформаційного контролю та впливу на суспільну свідомість.

На Заході паблік рілейшнз – це і розвинута науково-прикладна дисципліна, і повсякденна громадська діяльність як важлива складова будь-якої системи управління, пов'язана з людьми [2, с.97]. Проте наука і мистецтво паблік рілейшнз мають сенс лише в умовах демократичного суспільства. Тоталітарна ж система фактично ігнорувала їх. Реальні потреби, думки та настрої людей, окремих прошарків населення вважалися справою другорядною. Головними засобами управління в усіх сферах були безумовне підкорення наказам згори. Цілком природно, що опитування громадської думки, розвиток соціологічної науки і прикладних досліджень тривалий час були в нас фактично під забороною. І навіть порівняно недавно, якщо соціологічні дослідження виявляли несприятливу для керівництва громадську думку, тим гірше було для цієї громадської думки, її просто ігнорували та замовчували [6, с. 63–65].

Численні факти доводять, що в демократичних країнах зв'язки з громадськістю з тих чи інших питань істотно впливають на державну політику, законодавчі процеси, поведінку політичних партій, динаміку виборчих кампаній, прийняття рішень суб'єктами економічної діяльності, навіть на планування і проведення різноманітних культурних заходів.

В Україні в умовах демократизації суспільного життя, початку формування базових елементів громадянського суспільства, виходу на політичну арену широких верств населення громадська думка набуває дедалі більшого впливу

на політичні процеси і стає потужною динамічною силою, з якою не можна не рахуватися. Але, на жаль, нам поки що бракує глибокого розуміння змісту, методів і прийомів діяльності фахівців із паблік рілейшнз. Певне коло людей, здебільшого аматорів, що так або інакше почали займатися чи цікавитися питаннями зв'язків із громадськістю, – нечисленне і недостатньо кваліфіковане. В Україні практично відсутня продумана і фахово забезпечена система підготовки кадрів з означеної спеціальності. Деякі загальні спецкурси, що почали викладатися в окремих вищих навчальних закладах, не можуть задовольнити нагальні потреби держави. Не зможуть цього зробити й запрошені з країн Заходу фахівці з паблік рілейшнз. Вітаючи їхню просвітницьку місію, не слід забувати, що західний досвід не в усьому придатний для нашої культури й ментальності. Щоправда, слід зазначити, що все-таки певні кроки щодо формування в нашій країні власної високопрофесійної, цивілізованої системи зв'язків із громадськістю вже робляться [1, с.24–25].

У межах структур Верховної Ради України, Адміністрації Президента України, Кабінету Міністрів України під назвами прес-служб функціонують відділи або підрозділи, що виконують ті чи інші функції зв'язків із громадськістю. Такі підрозділи утворені й у структурах окремих міністерств і відомств, зокрема Міністерства закордонних справ України, Міністерства внутрішніх справ України, Міністерства оборони України та інших установ і організацій державної чи приватної форм власності [5, с.37]. Однак усі вони страждають одним загальним недоліком. Функції цих служб в основному зводяться до інформування громадськості або поширення реклами. Їх, головним чином прес-посередницька, діяльність має здебільшого спорадичний і безсистемний характер, відзначається, як правило, короткотерміновістю акцій, розрахованих на негайний, одноцільовий ефект. Вони переважно реагують на події (реагуюча функція) замість того, щоб попереджувати негативні моменти, розробляти і здійснювати тривалі програми, розраховані на перспективу (проєктуюча функція), на створення стійкої позитивної репутації своєї організації чи установи [4, с.76–77].

Суспільство опинилося у стані низького рівня взаєморозуміння та конструктивної взаємодії між державними органами влади, їх управлінськими структурами, політичними партіями і громадськими організаціями, підприємницькими, комерційними та іншими новими інститутами ринкового типу. Конфронтаційний характер відносин між ними пояснюється не лише недосконалістю законодавчої бази, що має регулювати їх взаємовідносини, а й відсутністю у кожного з цих інститутів прагнення чітко сформулювати свої інтереси і загальногромадську значущість власної діяльності, налагодити співробітництво між собою заради загальнодержавних, загальнонародних інтересів [3, с.13–14]. І саме громадська діяльність, в основі якої лежить прагнення налагодити контакт, встановити взаємний зв'язок, відкриває широкі можливості для суспільного поступу.

1. Актуальні питання державного будівництва і подолання кризових явищ у суспільстві // Проблеми державного будівництва в Україні / За ред. проф. Х.В. Хачатуряна та ін. – К.: МДП, 1999. – Вип. 4. – С. 24–29.
2. Антипов К.В., Баженов Ю.К. Паблік рилейшнз. – М., 2002. – 242 с.
3. Голоси електорату. Глобальна проблема IFFS для розвитку надійних показників громадської думки // Семінар: “Розвиток недержавних організацій через правові реформи”. – К., 1996.
4. Грищенко О. Політична комунікація. Скільки конструктивного, а скільки деструктивного? // Віче. – 2003. – №3. – С. 76–79.
5. Ібрагімова І. Інформаційне суспільство та взаємодія влади з громадськістю: вимоги ефективності // Вісник НАДУ при Президентів України. – 2004. – №1. – С. 36–42.
6. Моисеев В. Паблік рилейшнз. Теория и практика. – М., 2001. – 422 с.

## УКРАЇНСЬКО-ФРАНЦУЗЬКІ ПОЛІТИЧНІ ЗВ'ЯЗКИ В XI–XIII СТ.

*Ластовецький Святослав,  
III курс, Інститут історії і політології,  
Науковий керівник – Сигидин М.В.,  
доцент*

Епоха європейського класичного Середньовіччя стала багато в чому визначальною для становлення дипломатії в сучасному її розумінні. Це був період, коли на перший план висувалися династичні сімейні зв'язки, які й склали основу тогочасних міжнародних відносин. Здавалося б, що навіть в той час, коли відстані в кілька тисяч кілометрів були майже неосяжними, будь-які зносини Київської Русі із західноєвропейськими країнами можна вважати неможливими. Однак, вирішальним тоді був фактор могутності держави, якою й була Київська Русь як перша форма української державності, на чому часто наголошував М. Грушевський і більшість сучасних українських дослідників.

Вже на перших сторінках “Повісті минулих літ” ми бачимо, що її автор був досить добре ознайомлений із західноєвропейською цивілізацією, по чергово називаючи всі її народності. Не становили винятку і європейські хроністи. Саме у французькій хроніці “Аннали абатства Сен-Бертен” міститься перша згадка про державу східних слов'ян. Під 839 роком згадується про прийом франкським імператором Людовиком Побожним послів візантійського імператора Феофіла, з якими були “також люди невідомі, які казали, що вони від народу рос” [1, с.26]. Подальша доля руських послів, на жаль, залишається невідомою. Буквально вже через декілька років про руських воїнів, які в складі норманських корпусів робили активні висадки на європейське узбережжя, знали всі правителі Середземномор'я. Найбільшу активність русько-нормандські завойовники проявляли на території Південної Франції і Андалусії. Так, у 844 р. арабський історик Амед-аль-Катіб сповіщає, що на Севілью напали нормани, “яких, напевне, іменують русами” [2, с.32]. Тобто, можна стверджувати те, що в очах європейських хроністів не було чіткої межі між сканди-

навами і русичами. Більше того, саме ці напади стали багато в чому визначальними для їх християнізації. Про факти прийняття християнства завойовниками саме у Франції свідчив ще в 780 р. Карл Великий. Ті ж арабські хроністи вказують на те, що в 845 р. було повністю зруйновано Париж, Фресландію, Гамбург, Бордо. Серед варварів був і князь Рюрик, який у 864 р. уклав мир з Людовиком II [4, с.162].

На якісно новий рівень українсько-французькі зв'язки вступають у середині XI ст., коли Київська Русь, як могутня держава, була найбільш привабливим союзником для більшості європейських правителів. На початку 1048 р. французький король Генріх I з династії Капетингів, очевидно, будучи добре ознайомленим з існуванням величезної країни на сході Європи, відправляє туди місію на чолі з єпископами міст Мо-Готіс та Шальону над Марною з метою встановлення династичних зв'язків з правлячою там династією Рюриковичів. Генріх I, будучи в міжнародній недовірі, викликаний протиріччями з Папою, бачив вигідним для себе шлюб з донькою Ярослава Мудрого. У той час король Франції володів лише невеликою областю Іль де Франс, а його фінансові потуги були куди скромнішими, ніж в більшості феодалів, таких як, наприклад, граф Рауль де Валуа [2, с.163]. У той час для Ярослава шлюб його доньки Анни з Генріхом видавався не вигідним, оскільки Французька держава не могла принести ніякої користі могутній Русі. Однак, незважаючи на це, Ярослав Мудрий все ж погодився на союз з Капетингами і навесні 1048 р. французька місія разом з Анною повертається до Парижа [4, с.165]. Можна собі лише уявити, яке враження могла справити тодішня Франція на таку освічену жінку, як Анна Ярославна. Варто лише згадати про вигляд середньовічних європейських міст, які далеко поступалися “золотоверхим” градам Русі. Після смерті чоловіка в 1060 р. Анна стає офіційним регентом малолітнього сина Філіпа I і переїжджає до міста Санліс, що за 40 кілометрів від Парижа [6, с.166]. Саме там вона підписує офіційні державні документи і веде активне політичне життя. Можливо, саме особисті якості Анни не дали Франції погрузнути у феодальні чвари після смерті Генріха I, хоча всі передумови для цього були [2, с.33]. У 1063 р. Анна виходить заміж за графа Рауля Крепі де Валуа, а після 1073 р. відходить від політичного життя.

Після смерті Анни Ярославни в стосунках України і Франції проходить деяке затишшя і лише в ході Хрестового походу 1147 р. взаємини обох держав активізуються. У цей час претендентом на угорський престол був онук Володимира Мономаха Борис Коломанович, брат дружини короля Гейзи Євфимії. Зазнавши невдачі в боротьбі за престол, Борис попросив притулку в французького короля Людовика XII, який саме проходив територією Угорщини. Незважаючи на дружні стосунки з Гейзою, французький монарх все ж врятував Бориса від неминучої розправи [5, с.560].

Таким чином, в XI–XIII ст. між Україною і Францією існували досить тісні взаємовідносини. Могутня Київська держава не могла не цікавити західноєвропейських правителів. Розвиваючись в європейському контексті, вона відіграла досить помітну роль і в політичному житті Франції. Між країнами

зав'язалися тісні культурно-економічні взаємини. Все це мало велике значення для подальшого розвитку україно-французьких відносин.

1. Зоценко В. Україна-Русь – Франція: періоджерела зближення // Хроніка–2000. – Вип.2–3. – К., 1995. – С.220.
2. Де Ке де Сент-Емур Анна Русинка // Пер. І.Франка. –Л., 1909.
3. Кузич-Березовський І. Онуки королеви Ліни // Кузич-Березовський І. Жінки і держава. –Л., 1994. – С.178–183.
4. Крузе Фр. Об отношении Руссов, вторгнувшихся в 844 году в Испанию и опустошавших Севиллу, и о связях их с Россией. Вырезка. – С.159–170.
5. Розанов С. Эвфимия Владимировна и Борис Коломанович. Из Европейской политики XII века. Вырезка АН СССР. – 1930. – С.585–671.
6. Вертиполох Л. Українська княжна Анна Ярославна – королева Франції // Збірник наукових праць на пошану С.Вертиполоха. – Торонто, 1972. – С.164–171.

### **ВАСИЛЬ ВАЦИК – ДОСЛІДНИК УКРАЇНСЬКИХ ВІЙСЬКОВИХ ТАБОРІВ ТА НЕКРОПОЛІВ У НІМЕЧЧИНІ**

*Лотоцький Віталій,  
III курс, Інститут історії і політології.  
Науковий керівник – Гаврилів Б.М.,  
кандидат історичних наук, доцент.*

Нашого цвіту по всьому світу. Розметала недоля, війни та антиукраїнська політика займанців цвіт України по чужих землях. Важко приживалися українці на чужині. Що не кажи, чужина не мати. Сотні українських патріотів за кордоном розбивають кригу замовчування, байдужості, ворожості, замуровували Україну, і завдяки їм билося серце української ідеї. Одним з таких патріотів – українських емігрантів був Василь Вацик.

Народився він 9 січня 1924 року в селі Заріччя Надвірнянського повіту. Закінчив семирічну школу в рідному селі і в 1939-му розпочав навчання у державній рільничій школі в Жаб'юму(тепер селище Верховина). У 1942-му разом із сотнями його ровесників був вивезений німцями на працю до Німеччини, де працював в індустріальному центрі Горішньої Сілезії в Блегаммері. Старший брат п.Вацика Павло – майор УПА “Прут” загинув геройською смертю в Чорному лісі на початку березня 1946-го.

У другій половині 1944-го В.Вацик зголошується добровольцем до української дивізії “Галичина”, надіючись таким способом потрапити на Батьківщину.

З липня 1989-го В.Вацик виконує обов'язки уповноваженого на Європу Братства “Броди-Лев” у США, яке опікується могилами й пам'ятниками колишніх українських воїнів та визначних державних і культурних діячів України, похованих у Західній Європі [1, с.49].

Як відомо, під час I світової війни завдяки політичній організації “Союзу Визволення України” з мільйонної маси російських солдатів, які потрапили в

німецький полон, добровільно виділилось 30 тис. вояків – українців. Вони перебували в окремих таборах під духовно-культурною опікою “Союзу Визволення України”. Для тих вояків створено тоді (1915–1918 рр.) три табори в містах: Вещляр, Зальцведель і Раштат [2].

З 15 тис. вояків-полонених за 4 роки померли в Раштаті 196, які похоронені на цвинтарі поблизу міста Нідербюгель. На спомин про померлих збудовано в 1918 р. на міському цвинтарі м. Раштат “Пам'ятник-меморіал”.

За українськими пам'ятниками в м. Раштат та на цвинтарі поблизу міста Нідербюгель, постійно доглядає громадськість міст, які збереглися в доброму стані до наших днів [3], а також представники української діаспори [4].

Василіо Вацiku вдалося розшукати у місцевім німецькім часописі “Вещлярер Анцайгер” за 1919 р. статтю “Відкриття й посвячення українського пам'ятника”. Той самий часопис від 15 липня 1919 р. помістив окреме місцецьке оформлене оголошення, в яким проф. Лепкий від імені Української Військової Місії запрошує мешканців м.Вещляр до участі у відкритті й посвяченні українського пам'ятника.

Від Українського Посольства в Берліні поклав вінок проживаючий в м.Вещлярі проф. Лепкий, який виголосив промову українською і німецькою мовами [5].

Проф. д-р Сімович у виголошеній українською мовою промові підкреслив великі заслуги колишніх полонених.

Від Українського Червоного Хреста промовляв і поклав вінок д-р Чубинський, а після цього оркестр відіграв арію духовної пісні “Небеса хвалять вічну Славу”. Виступали також представники – делегати з українських таборів полонених в містах Башен, Зальцведель, Гамельн, Согон, Сольтов, Франкфурт [3].

За дорученням Братства “Броди-Лев” у 1990 р. н. В.Вациком здійснено поїздку до м.Вещляр, де в роках 1915–1919 перебували українські військовополонені, з яких формувалися окремі частини Дивізії “Синьожупанників”.

У м.Вещляр В.Вацик відвідав низку міських цвинтарів, познайомився зі списком померлих в роках 1914–1919 полонених. Згідно тих списків, померлі належали до таких національностей: англійці – 2, бельгійці – 3, балтійці – 26, італійці – 3, німці з Росії – 7, поляки – 4, росіяни – 135, серби – 1, українці – 246, французи – 70, всіх – 479 померлих. Що стосується українців, то число їх може бути не зовсім точне, бо В.Вацик визначав їх на основі прізвищ, з огляду на недостатню урядову інформацію.

Під час відвідин В.Вациком цвинтаря в міській дільниці Вещляр-Бюблінсгаузен йому допомагав завідуючий цвинтарями н. Дорнмаєр.

Після відвідин цвинтаря В.Вацик побував в міському архіві, де мав змогу оглянути архівні матеріали й документи, які відносяться до побуту українських полонених в таборі міста Вещляр. У пошуку матеріалів допомоги В.Вацiku надала завідуюча архівом.

У міському архіві В.Вациком були опрацьовані документи, які заслуговують на увагу українців та 29 оригінальних світлин з тодішнього табірною життя.

Необхідно відзначити Статут старших у бараках і блоках, посвідчення полонених Українського табору Вещляр у формі книжечки; плакат “Постанови для старших бараків”; незаповнені формуляри про одержання пакунків від Червоного Хреста; план лекцій на курсах в школі; різні накази й розпорядження команди табору німецькою мовою; кухонні меню; журнал, присвячений Т.Г.Шевченкові в 100-річчя його народження; журнал Т.Г.Шевченкові в 102 роковини його народження від українських полонених Вещлярського табору.

Підводячи підсумки на основі побаченого в м.Вещляр під час своєї поїздки В.Вацик дійшов до висновку, що сьогодні ми повинні бути вдячні тим німцям, які, не розуміючи української мови, не знаючи нашої історії, все ж таки зберегли й зберігають наші історичної ваги документи для наступних поколінь. На жаль, українці діаспори чомусь до сьогодні забули про м.Вещляр, де організувалися окремі частини Дивізії “Синьожупанників”.

За посередництвом завідувачки архівом м.Вещляр п.Вацика вдалося встановити зв'язок з п. Вальтером Еберц, який, за її словами, цікавився табором полонених та має в себе деякі матеріали з тих часів. 5 листопада 1990 р. п. В.Еберц переслав п. В.Вацика за маленьку грошову винагороду деякі матеріали, що були в нього. Зокрема В. Еберцом були переслані В.Вацика 24 знімки і ксерокопії з німецької преси [6].

Як зазначає В.Вацик, головною метою його поїздки до м. Вещляр було оглянути український пам'ятник і воєнний цвинтар, на якому поховані колишні українські полонені та довідатись, хто ними опікується. Можна сміливо стверджувати, що його поїздка мала успіх [7].

Таким чином, віднайдені в міському архіві українські часописи та інші видання, які видавалися у таборі, різні таборові накази й розпорядження чекають тепер на українського історика-дослідника.

1. Угорчак Ю. Один з журавлиного ключа // Красзнавець Прикарпаття. – №6. – 2005. – Липень–грудень
2. Лотоцький В. Шляхом синьої дивізії. Василь Вацик – дослідник українських некрополів і військовополонених // Університет – №6 – 2006. – Лютий.
3. Тимків Е. Пам'ятник-меморіал в Раштаті // Наш голос – 1990
4. Вацик В. Пам'яті полонених 1914–1918 // Українське слово – Париж, 1991 – 21 липня.
5. Особистий архів В.Вацика, впорядкований в м. Новий Ульм, від 11 листопада 1990
6. Там само.
7. Відзначення українських воїнів в Раштаті // Шлях перемоги – 1989. – 10 грудня

## ПОСТАВКИ ПО ЛЕНД-ЛІЗУ В СРСР У РОКИ ДРУГОЇ СВІТОВОЇ ВІЙНИ

*Шаєць Олег.*

IV курс. Інститут історії і політології  
Науковий керівник – Федорчук П.С.,  
доктор історичних наук, професор.

22 червня 1941 р. танкові колони німецької армії перейшли кордон СРСР і швидкими темпами зайняли територію, де проживало 40% населення країни, вироблялося 84% цукру, 38% зерна, 60% свинини.

Із перших днів радянсько-німецької війни керівники Великої Британії та США заявили про підтримку СРСР і почали практично її здійснювати. З цією метою 6 вересня 1941 р. було укладено договір між СРСР та Великою Британією, а 7 листопада 1941 р. між СРСР та США про постачання в Радянський Союз матеріалів та зброї, які мали зміцнити боєздатність армії<sup>4</sup>. Це, у свою чергу, посприяло створенню антигітлерівської коаліції.

1 січня 1942 р. представники 26 держав підписали Декларацію Об'єднаних націй, що остаточно покляло початок існуванню антигітлерівської коаліції. Її створення полягало передусім у наданні військової допомоги державами учасницями одна одній, а також у обміні інформацією та новітніми здобутками науки та техніки. Поставки держав в СРСР передбачали постачання як продовольчих товарів, так і військової техніки. Ці поставки в історичній літературі отримали назву – Ленд-ліз.

На Московській трьохсторонній конференції (29 вересня – 1 жовтня 1941 р.) міністрами закордонних справ СРСР, США та Великої Британії, було вироблено перший з чотирьох протоколів-поставок по Ленд-лізу, у якому Радянський Союз попросив відправляти у його порти щомісячно 200 тис. т пшениці, 70 тис. т цукру і 1,5 тис. т какао, для забезпечення цими продуктами 10-ти мільйонної армії.

У другому (Вашингтонському) протоколі підписаному 6 жовтня 1941 р. було зафіксовано не тільки збереження попередніх об'ємів поставок, але і значне їх збільшення за рахунок м'яса, масла і супових консервантів.

У 1943 р. у СРСР значно загострилася продовольча криза, яка була спричинена посухою в районах Сибіру, Поволжжя і північного Кавказу.

Цим і пояснювалося те, що у заяві третього (Лондонського) протоколу постачання продуктів харчування з липня 1943 р. по липень 1944 р. потіснили метали і навіть окремі види озброєння. Перевага при цьому була надана продуктам, які мали великий вміст білків та жирів. Тоді в СРСР було направлено 25% всієї виготовленої в США свинини.

На основі четвертого (Оттавського) протоколу (з 1 липня 1944 р. по 30 червня 1945 р.) США доставили в СРСР допомоги на 1,4 млн. т продовольства, що було трохи менше, ніж у попередні періоди, але значно більше у вартісному розрахунку [6].

Протокол був підписаний, як і інші, значно пізніше його вступу у дію 17 квітня 1945 р., і в своїх положеннях він лише формально закріпив прохання Радянського Союзу.

Згідно нових архівних матеріалів, загальний об'єм поставок США в СРСР по Ленд-лізу складав близько 46 млрд. дол. Ця сума, за сучасними даними, складала 3% військових витрат США за 1941–1945 рр.

У радянській літературі постачання по ленд-лізу замовчувалося, а інколи висвітлювалося негативно. Це особливо можна простежити в період погіршення відносин між СРСР та США після Другої світової війни. Радянські автори наводили цифри, які свідчили, що об'єми поставок з США по Ленд-лізу не перевищували 3–5% від кількості виробленої продукції в СРСР. Ці дані підбиралися з розрахунком на те, щоб применшити значення допомоги зі сторони заходу СРСР. Саме цим радянські автори намагалися принизити внесок у перемогу над фашизмом у роки Другої світової війни західних держав.

1. Внешняя политика СССР на первом этапе второй мировой войны (сентябрь 1939 – июнь 1941 гг.) // СССР против фашистской агрессии 1933–1945. – М., 1986. – С.128–149.
2. Дунаев Н. Ленд-лиз: факты и вымыслы // Военно-исторический журнал. – 1977. – №3. – С.102–106.
3. Экономика СССР – арсенал победы: языком цифр и фактов // Правда. – 1985. – 25 марта.
4. Кулиш В.М. Советско-американское сотрудничество в годы второй мировой войны // Новая и новейшая история. – 1974. – №2. – С.55–76.
5. Супрун М.Н. Продовольственные поставки в СССР по ленд-лизу в годы второй мировой войны: (история) // Отечественная история. – 1996. – №3. – С.46–54.
5. Трансафриканский маршрут поставок вооружения из США в СССР в 1941–1945 гг. // США. Экономика, политика, идеология. – 1993. – №5. – С.42–51.

## АКТУАЛЬНІ ПРОБЛЕМИ ДОСЛІДЖЕННЯ ПЕРШОЇ СВІТОВОЇ ВІЙНИ В СУЧАСНІЙ УКРАЇНСЬКІЙ ІСТОРІОГРАФІЇ

*Дутчак Олена,*  
IV курс, Інститут історії та політології,  
Науковий керівник – *Савчук Б.П.*,  
доктор історичних наук, професор.

Перша світова війна – унікальне явище світової історії, яке визначило основні вектори розвитку світу протягом усього ХХ століття. Незважаючи на це, різні аспекти історії Першої світової війни залишаються недостатньо дослідженими. На сьогодні ще не проведено комплексного дослідження з цієї теми, хоч і з'явилися кілька монографій, збірників статей та матеріалів конференцій, в яких розкриваються нові її аспекти. Однак більшість із них характеризуються вузькістю у виборі предмета дослідження, фрагментарністю, а тому далеко не вичерпують усієї глибини і складності проблеми.

На сучасному етапі розвитку української історичної науки, проводяться спроби дослідження на основі якісно нових методологічних прийомів, які базуються на основі досвіду як української, так і зарубіжної історіографії. У цьому руслі проходять і дослідження Першої світової війни. Утім, значна частина українських дослідників обмежується лише відкиданням ідеологічних штамів, притаманних радянській історіографії, але не переглядають концептуальних засад.

Перед дослідниками постає складне завдання – осмислити вже відомі факти на більш високому, *теоретичному* рівні. Попередні покоління науковців переважно працювали на *емпіричному* (фактологічному) рівні, що й визначає відсталість української історіографії від західної.

Нові віяння в дослідженні Першої світової війни проявляються на термінологічному рівні. Вживання замість “Перша світова війна” терміна “Велика війна” підкреслює значущість цього явища не тільки у вітчизняній, а й у всесвітній історії [1; 2]. Запозичений із західноєвропейської історичної науки термін “Модерна історія” все частіше з'являється у працях сучасних дослідників замість традиційного – “Новітня історія” [1]. Все це свідчить про прагнення українських науковців проводити дослідження історії України періоду Першої світової війни, які базувалися б на нових методологічних підходах відповідно до основних тенденцій розвитку європейської історіографії.

Про дівість нових підходів у дослідженні історії Першої світової війни свідчить перегляд періодизації подій початку ХХ століття та логічне обґрунтування здійснених новацій. Я.Грицак у посібнику “Нарис історії України: формування модерної української нації (ХІХ–ХХ ст.)” зробив спробу змінити акценти при розгляді революційних подій з 1917 на 1914 рік, згідно з концептуальними підходами західної історіографії до цієї проблеми. Відповідний розділ у його книзі так і називається “У вогні війни і революції: 1914–1921 рр”. Дослідник відкидає традиційну періодизацію революційних подій і мотивує це тим, що “...між Першою світовою війною і революцією в Україні тяжко провести вододіл” [1, с.103]. Учений вказує на існування між Першою світовою війною і революційними подіями в Україні більш глибокого зв'язку, ніж просто неперервність воєнних дій.

Я.Грицак одним із перших в українській історіографії визначає Першу світову війну як фактор модернізації українських земель. Війна “сильно заактивувала українське національне питання і спричинилася до зростання української національної свідомості. Якщо творення новітніх націй було результатом модернізаційних процесів, то саме війна виявилася найбільшим вторгненням модерного світу в традиційне селянське життя” [1, с.105]. Саме переміщення населення в результаті мобілізацій, у ході військових дій, контакти українців різних регіонів – усе це спричинює кардинальні зміни у свідомості українських селян. До війни селяни “ототожнювали себе не з певною нацією, а з губернією або повітом, в якому проживали до мобілізації” [1, с.105]. На жаль, більшість сучасних дослідників не підтримує ці підходи.

Актуальним напрямом вивчення історії українських земель під час Першої світової війни виступає дослідження життя населення в умовах війни, його

**МОТИВ САМОГУБСТВА ТА ЙОГО ВТІЛЕННЯ В ПОЛЬСЬКІЙ І  
УКРАЇНСЬКІЙ ЛІТЕРАТУРІ КІНЦЯ ХІХ – ПОЧАТКУ ХХ СТОЛІТТЯ  
(На матеріалі поезії Т.Міциньської “Самовбивця” та вибраних поезій  
збірки П.Карманського “З теки самовбивці”)**

*Микитин Ірина.*  
У курсі Інституту філології  
Науковий керівник *Медицька М.С.*,  
асистент

настроїв, побутових умов існування [3]. Спостерігається антропологізація історичних досліджень, що пов'язано зі спробою поглянути на Велику війну крізь призму цивілізаційного підходу. На відміну від радянської історіографії, яка вивчала Першу світову війну як суто деструктивне явище, сучасні історики акцентують увагу на позитивному впливі війни на українців. “Перша світова війна створила об'єктивні передумови для Української революції та вперше за багато століть дала реальний шанс для втілення в життя віковичної мрії українців – створення власної суверенної держави” [2, с. 28].

Враховуючи те, що одним із найбільш перспективних напрямів європейської історіографії Першої світової війни стало дослідження “культури війни” (зміни внаслідок впливу війни на різні аспекти духовного життя), можна спрогнозувати основні тенденції розвитку української історичної науки: саме вивченню проблематики соціальної історії та “культури війни” будуть присвячені майбутні дослідження українських науковців.

На сьогодні українські історики, звільнившись від радянського догматизму, взявши на озброєння здобутки європейської історіографії, прагнуть на новому рівні дослідити історію Першої світової війни, у чому вже зроблено певні досягнення. Проте це лише перші кроки в цій царині.

1. Грицак Я. У вогні війни і революції: 1914–1921 роки // Нарис історії України: формування модерної української нації ХІХ–ХХ ст. — К., 2000. — С.102–111.
2. Ресит О.П., Янишин Б.М. Україна в період Першої світової війни: історіографічний аналіз // Український історичний журнал, 2004. — №4. — С. 3–37.
3. Вільшанська О.Л. Повсякденне життя населення України під час Першої світової війни // Український історичний журнал, 2004. — №4. — С.56–70.

У розвитку європейського культурного руху період модернізму є одним із найоригінальніших явищ, адже ця, повна суперечностей, епоха заповідала нові перетворення в культурному житті кожної нації. Шопенгауєрівська естетика страждання і волі до життя, ніцшеанський ідеал надлюдини та переоцінки цінностей, бодлерівські ідеал Краси і посягання непослудуваного сформували новий тип суспільної свідомості, яка так по-різному виявила себе в Польщі та Україні. Польська література мала свою “легенду” Молодої Польщі, за висловом С.Бжозовського, що стала яскравим явищем у культурному розвитку суспільства. Питання раннього українського модернізму і досі залишається суперечливим. Так, Г.Вервес просто оминає в своїй праці “Польща і українська література” модерністичні зачатки “Молодої Музи”, а С.Павличко заперечує “Молоду Музу” як модерністичне угруповання. Хоча думка інших літературознавців протилежна. Зокрема, М.Ільницький, Б.Рубчак, В.Моренець, Я.Поліщук вважають “Молоду Музу” представницею раннього українського модернізму.

Суперечливим є і поняття суїциду в польській та українській літературах, репрезентованих творчістю Тадеуша Міциньського та Петра Карманського – яскравих представників “Молодої Польщі” та “Молодої Музи”. Адже в польській літературі М.Цирановіч подає певну еволюцію самогубчих ідей, яка вказує на характерне для модернізму звернення митця до мотиву самогубства. В українській літературі збірка “З теки самовбивці”, на думку М.Ільницького та А.Шкандрія, – це поетичне наслідування “Страждань молодого Вердера” Гете та “Зів'ялого листа” І.Франка.

Аналізуючи поняття суїциду в літературознавстві, не можна відкидати того, що це, перш за все, психологічне явище і трактується як поведінка, що має на меті самогубство. Це форма агресії, скерована проти власного “я”. Попередній стан, як правило, це депресія, а безпосереднім стимулом виступає конкретна стресова ситуація.

У літературі, особливо в поезії, немає чітко визначеного ставлення до суїцидів, специфіка залежить від окремого тексту, його автора, а також мотиваційних аспектів поведінки суб'єкта.

Ліричний герой П.Карманського і Т.Міциньського – це типовий герой свого часу, слабкість і невротичність якого сформувалися під впливом обставин суспільного буття, неможливості життєвої позиції: у Карманського – це відки-

дання збоку коханої почуттів ліричного героя, але водночас присутня і національна проблема; у Міцінського – нерівність і несправедливість у суспільстві. В обох поетів відчувається стан цілковитого розчарування, розпуки, неможливості знайти вихід з положення. Переважають темні і чорні тони: туман, імла, мара – в Міцінського і міраж – в Карманського.

Кожен з поетів по-своєму інтерпретує мотив самогубства. Карманський показує ліричного героя як людину, що в деякій мірі насолоджується своїми стражданнями. У Міцінського людина справді в містифікованому просторі, намагається перемагти смерть, піднятися над життям, стати надлюдиною і отримати більше, ніж отримала на цьому світі. Виразно відчуваються ніцшеанські мотиви ідеалу надлюдини, характерні для загальноєвропейського модерністичного процесу.

В обох письменників спостерігається символічний образ громів, що б'ють у голову ліричним героям самогубцям і можуть сприйматися як думки людини на межі; а також один і той же символ орача, плуга і землі, де плуг – символ призначення людини.

У Міцінського ліричний герой у хвилину смерті прагне переглянути своє життя, перемагти смерть і водночас досягти того, щоб люди зрозуміли свої помилки. Виникають асоціації з Біблією, зокрема смерть і передсмерть Ісуса Христа, розп'ятого на хресті, та прощення всіх гріхів цілому людству. Відчутна і національна проблема як певний відхід митця від постулатів “чистого” мистецтва.

У Карманського можна помітити національну проблему, завуальовану в почуттях власного кохання ліричного героя, який живе в своєму внутрішньому світі, не дивлячись на долю інших людей.

Так, по-різному розкривається одна і та ж тема – в Карманського – через розкриття духовного світу ліричного героя в стражданнях, муках від нерозділеного кохання (це романтичний підхід, що використовувався і Гете, і Франком), і в Міцінського – через розкриття духовного світу ліричного героя за момент до смерті, спричиненої внутрішніми і зовнішніми обставинами (експресіоністичний підхід, що був новим у літературі “Молодої Польщі”).

І “молодомузівець”, і “молодополяк” звертаються до теми самогубства як такої, що мала свою основу ще в епоху романтизму і трактувалася як спричинена розчаруваннями в світі, який не відповідав ідеалізації, у житті, що не могло дотягнутись до поставлених вимог, несприйнятті такої людини взагалі.

Міцінський трохи по-іншому інтерпретує романтичну ідею самогубства, схиляється до більш пізніх еволюційних ідей суїциду, в яких життя віддавалося у жертву батьківщині, самовбивство характеризувалося егоцентризмом, духовною переменою людини. Справді, в Міцінського самовбивство сприймається як метаморфоза, духовне оновлення і воскресіння людини як найвищого божества.

У Карманського – це просто акт вбивання себе через неспроможність далі мучитись від кохання. Якщо ліричний герой епохи романтизму йде на бунт проти дійсності, то герой Карманського притримується споглядальної позиції. Він сильніший на самоті, не може протиставити себе дійсності. Це неоромантичний підхід, при якому відчуваються екзистенційні нотки. Самотність душі

спричиняє філософські роздуми, що намагаються розкрити ті потаємні сторони людського буття, які сховані в підсвідомості людини.

Доба модернізму по-різному стукала в двері нації, але не оминула вона ні української, ні польської літератури. У них також присутні теми, проблеми, мотиви, характерні для цього культурного явища, хоч по-різному висвітлені. Але символ землі, плуга і орача – специфічний, характерний, мабуть, лише для слов'ян. І функціонування його в текстах польського і українського письменників може вказувати на спільні родові зв'язки між двома слов'янськими народами, які з давніх-давен були орачами на своїй землі.

## ЕВОЛЮЦІЯ ТВОРЧОГО СВІТОГЛЯДУ ГАЛИНИ ПАГУТЯК

*Ткачик Наталія.*

У курс. Інститут філології  
Науковий керівник – *Хорош М.Б.*,  
кандидат філологічних наук, доцент.

Розглядаючи світогляд як “самовизначення людини щодо її місця у світі та взаємовідносин з ним” [6, с.569] і проєктуючи це поняття на художню творчість, можемо стверджувати, що формування світоглядних та естетичних позицій Г.Пагутяк відбувалося на тлі поч. 80-х, які знаменувалися крахом суспільних ілюзій, радянського міфу і новими віяннями в мистецтві.

Основні принципи творчого світогляду Галини Пагутяк відбилися вже в дебютній книзі “Діти”, стиль якої за формою досить традиційний. Намагання поєднати на сторінках “Повість про Марію і Магдаліну”, “Лялечка і Манько”, “Діти”, роману “Філософський камінь” реалістичну дійсність з її болючими рефлексіями в свідомості героїв, авторка властєся до ключових екзистенціалів – самотності, відчуження від суспільства, прориву у трансцендентне, яке виступає гармонійним поєднанням “надії”, “вірності”, “любові”, “благодаті” як основних форм людського існування, згідно релігійного екзистенціалізму Г.Марселя. Творчий світогляд Г.Пагутяк ґрунтується на християнських засадах, про що свідчать віддалені реценції Св. Письма, своєрідно трансформовані в образах Марії і Магдаліни (“Повість про Марію та Магдаліну”) і Адама та Єви (повість “Діти”).

Збірки Г.Пагутяк “Господар” та “Потрапити в сад” (кіп. 80-х – поч. 90-х рр.) знаменували собою перехід до якісно нового рівня творчого світосприйняття – тяжіння до фантастики, авантюрно-пригодницького, ірреального. Зміни в художньому світогляді Галини Пагутяк засвідчила і її творчість періоду 90-х, у якій письменниця все частіше поєднує різномасштабні і просторові площини, вільно експериментуючи з хронотопом, виходить у позамежжя реального світу, послуговуючись елементами вже не тільки фантастики, а й містики, які стали каталізаторами з'яви рис магічного реалізму та відлунь химерного роману у

нових творах. У таких повістях, як “Захід сонця в Урожі”, “Пан у чорному костюмі з блискучими гудзиками”, оповіданні “Дивись назад” авторка ніби бавиться художньою грою на межі реального та потойбічного вимірів, тут світоглядні уявлення авторки зміщуються у площину містичних видінь, заселену нічними примарами, “живими” небіжчиками, відьмаками, упирами... На сторінках повісті “Кіт з потонулого будинку” знаходять своє вираження есхатологічні мотиви.

Повість “Записки Білого Пташка” та романи “Смітник Господа нашого”, “Радісна пустеля”, “Писар східних воріт Притулку” відбивають екзистенційну картину світу в творчому світогляді авторки. Співіснування двох начал – світлого і темного у “Записках Білого Пташка” сприймається не як спосіб боротьби між ними, а як форма взаємодії, основним завданням якої є випробувати людину. Осягнення сенсу буття героїня “Радісної пустелі” вбачає в очищенні через страждання (своєрідний Катарсис). Істина для неї не може існувати без кореляту з Богом. Бо істина і є у Бозі.

Ще одна особливість творчого світогляду Галини Пагутяк – наявність в ньому окремих світів, які є місцем втечі для тих, хто прагне віднайти спокій і внутрішню рівновагу (“невідома земля” та “звичне оточення” (“Кіт з потонулого будинку”), “дивна країна” (“Смітник Господа нашого”), острів Проклятих і острів блаженних (“Радісна пустеля”)... У романі “Писар Східних воріт Притулку” місцем самоочищення виступає Притулок, який не варто ототожнювати з раєм. Авторка обіграє ідею існування світу як структури, що складається зі світу людей так званої реальності, світу Притулку, містечка, долини, світу книг. Така світобудова у романі Галини Пагутяк “не повторює жоден до того представлений у світовій літературі варіант” [1, с.147].

На світогляд Г.Пагутяк “як систему найзагальніших філософських, естетичних, етичних, релігійних поглядів на світ у цілому, на світобудову і своє місце в них” [2, с.627] значний вплив мали твори Хемінгуей, Кортасара, Маркеса, Кафки...

Творчий світогляд Г.Пагутяк еволюціонував також у погляді на людину – якщо у ранніх творах погляд спрямований назовні, щоб через світ пізнати себе, то тепер – навпаки, пізнавши себе (самокопання, відкриття шлюзів підсвідомого), приходиш до розуміння світу. На сучасному етапі творчий світогляд Г.Пагутяк більше пов’язаний зі сферами сакрального та містичного, аніж із емпіричною реальністю, що було притаманне першим книгам художниці слова. Світогляд у творчості Г.Пагутяк еволюціонує від ідей гуманізму, втілених у досить традиційній манері письма з елементами фантастики, до релігійного екзистенціалізму, уявлення про багатовимірність світу, який являє собою щось на кшталт лабіринту, яким у пошуках Абсолюту мандрує Homo viator. І такий лабіринт, творений творчим світоглядом Г.Пагутяк, є безкінечним, як ідеальна книга Вавилонської бібліотеки Борхеса.

1. Бовсунівська Г. Типологія української посттоталітарної художньої деструкції світобудови: На матеріалі роману “Писар Східних Воріт притулку” Г.Пагутяк // Сучасність – 2003 – №10 – С 146–151

2. Літературознавчий словник-довідник / За ред. Р.Т.Гром’яка – К., 1997
3. Марсель Г. Homo viator / Пер. В.Шовкуна – К.: Пульсари, 1999. – 320 с.
4. Пагутяк Г. Захід сонця в Урожі: Романи, повісті та оповідання – Львів: ЛА “Піраміда”, 2003. – 356 с.
5. Роменєв В.А. Психологія творчості – К.: Либідь, 2001. – 285 с.
6. Філософський енциклопедичний словник – К.: Лбрис, 2002. – 740 с.

## ДИХОТОМІЯ ХУДОЖНЬОГО МИСЛЕННЯ БОГДАНА-ГОРЯ АНТОНІЧА: ЯЗИЧНИЦТВО І ХРИСТІЯНСТВО

*Панкова Тетяна,*  
IV курс, Інститут філології  
Науковий керівник – *Хароб М.Б.*  
кандидат філологічних наук, доцент

Поява в 1931 р. в українській літературі постаті Б.-І.Антонича надзвичайно схвилювала літературне середовище. Це був поет, який вже своєю першою збіркою зміг привернути до себе загальну увагу і шокувати всіх і вся.

Розкодовуючи, в чому криється його поетична неповторність, вгадуючи, з яких джерел він черпав натхнення, різні дослідники вказують на різні чинники. Серед них і вкоріненість Антонича в Шевченківську традицію (Д.Павличко), і перегуки з поезією Г.Лорки, В.Гете, П.Гіччини (М.Ільницький), і захоплення поезією У.Уйтмена (І.Драч). Але якими б не були міркування критиків, творчість Антонича поцінували високо.

В.Махно свого часу писав: “Якраз цей поет та ще Свідзинський повернули в українську поезію ХХ ст. глибинні пласти дохристиянських вірувань, створивши власний міф про буття, космос, світобудову”.

Поетичний світ Антонича, який світиться зеленими барвами з поетичних книжок “Привітання життя”, “Три перстені”, “Зелена євангелія”, “Книга Лева”, надзвичайно живий і одухотворений. Саме в цій містичній одухотвореності, в світі, де все залежить “від зір”, “корови моляться до сонця”, “проповідь говорить окуням берега”, “вітри, мов пристрасні коханці, до купелі дівчата розлягають”, хлюпає “зелень млюсна”, “сонце ходить у крисані”, а саме Антонич, остаточно злившись з цією прадавньою красою вже не людина, а то “хрущ”, що живе на вишнях, то “звіря, сумне і кучеряве”, то “лис”, то “покірний терен”, то чоловік, який, врешті-решт, отямившись від “весняного похмілля”, робить відверте зізнання, що він “захоплений поганин завжди”, до того ж закоханий у життя.

Свого часу критика добряче попрацювала, розшифровуючи його особу. Корені релігійних вірувань Антонича шукали насамперед в біографії. Одні доводили, що він був добротним християнином, описуючи хлопця в окулях, дисциплінованого тетиного небожа, який “не здатний ні розпочати розмову, ні її підтримати” (Д.Павличко, М.Ільницький, В.Бойчук). Інші подавали



зовсім протилежні біографічні дані і стверджували, що Антоничу, цьому “п’яному дівваку з сонцем на плечах і в кишені”, більше пасує роль древнього поганина, який не знає жодних обмежень в почуттях, поривах, діях... (Інна Волосевич [2, 4, 5], Я.Курдидик, Ю.Андрухович [1]). Треті взагалі піднімали питання: “А чи не двоєвіром часом був ушавлений поет Антонич?” (Яр Славутич).

Як на мене, то наша стара добра критика і досі не відкинула той стереотип, за яким митець обов’язково має ототожнюватись зі своїм творінням. У своїй статті “Національне мистецтво” Б.-І.Антонич писав: “Мистецтво не відтворює дійсності, ані її не перетворює, а лише створює окрему дійсність” [4, с.15]. Саме звідси треба виходити, оцінюючи творчість поета, який навряд чи був практикуючим двоєвіром чи запеклим атеїстом. Усе ж таки він був віруючим!

Людина, яка не вірує в Бога, його заперечує. У віршах Антонича немає прямого заперечення. Ніде не сказано: “Бога не існує. Він – вигадка!” А якщо у збірках “Привітання життя”, “Зелена євангелія”, “Книга лева”, “Три перстені” християнський Бог і не прославляється, то це вже, звиняйте, право поета! До речі, у цих збірках маємо такі вирази: “дерев послухай. Їхню сповідь у книгу ночі запиши..”; “серце – чорне пекло”; “проповідь говорить окуням береза..”; “корови моляться до сонця”; “зелена євангелія”....

У релігії язичництва слів проповідь, церква, сповідь, молитва, євангеліє, пекло немає. Ці слова належать християнській культурі. І це також свідчить про те, що в мозку поета постійно живе християнський Бог.

До речі, в усіх поганських віруваннях кожне божество мало два обличчя: одне – світле, сонячне, чисте. Друге – темне, гріховне. Споконвіків і донині навколо нас безліч парадоксальних явищ і речей. А якщо так, то чому Антонич не може сприйматись як поет, що підсвідомо поділив своє уявлення про Бога на дві окремо протилежні субстанції: Бога шаленства, буяння, зросту природи і Бога – розсудливого, мудрого наставника людини? Чому обов’язково треба піднімати питання віри? Хіба вона не очевидна?

Виходячи з того, що поет народився на лемківській землі, землі, яка ще не до кінця втратила свою самобутню сакральну причетність до первозданності усього суцього, можна говорити про те, що язичництво (а рештки його таки збереглися до наших днів!) цікавило Антонича насамперед як дивовижна культура. Культура, що не протистоїть (на жаль!), а лише може представлятися земній цивілізації, з її урбанізацією і шаленим технічним прогресом. А “Поганська Лада з прадавніх лісів”, “що варить у глиняному дзбані черлене зілля поезії”, залишається недосяжною мрією, до якої рветься душа поета. І чи не з причин глибоко особистісних, з причини величезного болючого розриву між цією мрією і реальністю, Антонич, шукаючи “великої гармонії”, вклоняється сонцю – “прабогу всіх релігій”, “землі стобарвній” і весні, “що мов слов’янка синьоока”.

І якби зважити на уявних терезах язичництво і християнство в поезиці цього автора, то переважив би християнський Бог. Бо “через прекрасні поетичні вірування наших предків, через культ природних сил Антонич визнає вищу силу

в образі Того, хто “легкість дав сарні, а бджолам квіти золоті і кігті сталені для рися” [3, с.22]. Це і була його Велика Душевна Гармонія, до якої він усе життя прагнув, гармонія, через яку його віра в це життя стала “по-людськи видющою і вільною в руках”. Вона - самодостатня!

- 1 Андрухович Ю. 12 обручів – К. Критика, 2004 – С.334
- 2 Волосевич І. Антонич над вишніями гудуть... // Книжковий огляд. - 2003. - №9. - С.44-47.
- 3 Павличко Д. Незасаючий перстень життя / Б.-І.Антонич. Велика гармонія. - К. Веселка. 2003. - С.5-40
- 4 Славутич Я. Від землепоклонства до християнства? (Про свовісню Б.-І.Антонича) // Слово і Час. - 1993. - № 8. - С.15-16.

### СЛОВОВІРНА ХАРАКТЕРИСТИКА ПОБУТОВОЇ ЛЕКСИКИ (НАЗВИ ЖИТЛА, МЕБЛІВ, ГОСПОДАРСЬКИХ ПРЕДМЕТІВ) СТАРОКРИВОТУЛЬСЬКОЇ ГОВІРКИ

*Цілуй Оксана.*

У курс. Інститут філології

Науковий керівник *Тришук В.В.*,

доктор філологічних наук, професор

Діалектний словотвір і на сьогодні залишається однією з актуальних галузей українського мовознавства. Об’єктом даного дослідження є явища словотвірної деривації трьох лексико-семантичних груп “житло”, “меблі”, “господарські предмети” говірки села Старі Кривотули Тисменицького району Івано-Франківської області.

Дослідження словотвірних процесів окремих говірок здійснене Аркушином Г.А., Бігусяком М.В., Євтушиком О., Коваликом І.І. Словотвірні особливості старокривотульської говірки у межах побутової лексики ще не досліджувалися.

Аналізуючи словотвір назв трьох лексико-семантичних груп, слід відзначити, що для даної говірки характерні різні способи словотворення, однак основним із них є морфологічний. Велика частина назв утворилася шляхом суфіксації. “Для словотвору слов’янських мов, як зазначають дослідники, взагалі найбільш характерний суфіксальний спосіб творення слів. Найбільшу його продуктивність простежуємо і в матеріалах досліджуваних діалектів української й інших слов’янських мов. Словотвірні суфікси іменників, як правило, не відрізняються тут від відповідних суфіксів літературної мови. Відмінність вже полягає у різному ступені продуктивності чи поширеності словотворчих суфіксів та в різних можливостях їх поєднання з твірними основами” [2, с.72-73]. За допомогою властивих для них суфіксів утворюються іменники чоловічого, жіночого, середнього роду та множинні іменники.

У творенні іменників чоловічого роду поширеними є такі словотвірні форманти: суфікси **-ик-**, **-ок-**, **-ник**, **-ець**, **-чик** та інші, з допомогою яких найчастіше передається значення демінутивності: місток, куферок, таборик, кощик, окопель, (десубстантиви). Деривативи з суфіксом **-ник** є назвами предметів, місця, території, зайнятої чим-небудь, часто з відтінком здрібності: штихетник, карник, ліжник. У частині назв суфіксація поєднується з префіксацією: припічок, запічок, напірник. Малопродуктивним у говірці села Старі Кривотули є суфікс **-ак-**, який трапляється у віддіслівних назвах: вішак, драпак, дсржак.

Назви житла, меблів, господарських предметів жіночого роду є досить численними в старокривотульській говірці. Вони творяться найчастіше за такими моделями: “**іменна основа + -к-**”, “**іменна основа + -ни-**” та інші. Відсубстантивні іменники – це найбільша група дериватів із суфіксом **-к-**. Така висока продуктивність дериватів з даним суфіксом, який виражає семантику демінутивності, зумовлена, на нашу думку, екстралінгвістичними чинниками, адже житло, меблі, господарські предмети мають велике значення в житті людини. Серед них можна виділити лексеми, в яких суфікс **-к-** виражає відтінки здрібності: будка, каглснка, шувелька, і в яких він десемантизувався: кладовка, табуретка, дверка. У деяких назвах суфікс **-к-** виражає значення збірності: господарка, столерка. Віддіслівні утворення з даним суфіксом менш поширені: вішалка, підставка, защіпка. Частина лексем містить словотвірний формант **-ин-**, який передає семантику одиничності або здрібності: хатчина, острожина. За допомогою суфіксів **-иц-**, **-н-**, що у деяких випадках поєднуються з префіксами, утворюються назви: лавиниці, ліхтарні. Із дериватів, що утворилися за допомогою нульсуфіксального способу, можна назвати номени будова, постіль, приспа.

Назва розкладушка – універб, утворений з атрибутивного словосполучення “розкладне ліжко”.

Ще менше назв утворилося способом осново- та словоскладання, це, зокрема, такі, як: новобудова, мухобойка.

У номінації побутових речей у говірці як окремі номени використовуються також словосполучення, утворені за моделлю “прикметник + іменник”. Прикметник вказує на маркувальну ознаку репрезентованої реалії: перша хата, друга хата; нова хата, стара хата.

Для дериватем середнього роду назв житла, меблів, господарських предметів найхарактерніші суфікси **-л-**, **-к-**, рідше **-иц-** та інші: згребло, кресайло, (девербативи); вічко, віконце (десубстантиви).

Множинні назви зафіксовані в говірці в малій кількості: дверці, штихста.

Серед досліджуваних номенів побутують такі, які утворилися шляхом розширення лексичного значення, що дало можливість вживати певні лексеми для позначення більшого кола понять чи об'єктів: півниці “приміщення під першим поверхом для зберігання продуктів харчування, різних речей”, челюсти “позначає частину печі”, пдан “місце, де починають споруджувати будівлі”.

Таким чином, словотвірна характеристика лексико-семантичних груп “житло”, “меблі”, “господарські предмети” у говірці дає підстави стверджувати,

що система старокривотульського словотвору дуже близька до словотвору української літературної мови, хоча має свої специфічні особливості, які виявляються у неоднаковій продуктивності словотвірних моделей.

Специфіка говіркового афіксального словотвору визначається також і залученням до деривації діалектних слів, які використовуються як твірні.

1. Аркушин Г.А. Західнополіські деривативи з суфіксом **-к(-а)** // Мовознавство. – 2001. – №4. – С.40–46.
2. Гавришко (Захарків) О.Т. Деякі діалектні особливості словотвору іменника в українській мові у порівнянні з іншими слов'янськими мовами // Вісник Львівського університету. Серія: Філологія. – Вип.6. – 1969. – С.72–75.

## МАНІФЕСТАЦІЯ ЕМОТИВНИХ ЗНАЧЕНЬ В АНГЛОМОВНОМУ ХУДОЖНЬОМУ ТЕКСТІ

*Кулина Ольга,*

*У курс, Інститут філології.*

*Науковий керівник – Бистров Я.В.,*

*кандидат філологічних наук, доцент.*

Ідея антропоцентризму, що стала панівною в сучасній науці, спрямувала мовознавчі розвідки на дослідження засобів мовного представлення людини у всій повноті її існування.

Ціннісні аспекти дослідження лінгвостилістики, психології та літературознавства. Емоції людини існують як об'єктивна даність, що відбивається у мові. І саме засобами мови вони кодуються в художній літературі.

При дослідженні емотивності як категорії художнього тексту (В.І.Болотов, О.П.Воробйова, Т.А.Графова, В.І.Шаховський) необхідно враховувати особливості текстової семантики, а також природу людських емоцій, найважливішими властивостями яких є їхня предметність (спрямованість на світ) і суб'єктивність (приналежність суб'єктові). Розмежування референційного, інтенційного і рецептивного аспектів текстової семантики зумовило виділення трьох складових емотивності: предметності як присутності в художньому тексті емоціогенних знань; залученості, тобто втілення в тексті емоційних намірів автора; сугестивності як вказівки на ймовірне емоційне реагування читача на текстову дійсність [2, с.7].

Категорія емотивності у широкому розумінні охоплює всі мовні засоби відображення емоцій, об'єднує семантично близькі мовні одиниці різних рівнів. Емотивність актуалізується в художньому тексті за допомогою сукупності текстових компонентів – показників емотивності, тобто вплетених в текстову тканину емотивно навантажених слів, фраз, речень тощо, які прямо або опосередковано вказують на характер авторських емоційних інтенцій, експліцитно

виражених або імпліцитно окреслених у тексті, моделюють ймовірне емоційне реагування читача на текстову дійсність. Показники емотивності характеризуються симптоматичністю, тобто здатністю вказувати на відхилення від мовної та мовленнєвої норми й, таким чином, стимулювати емоційні реакції читача, іконічністю (картинністю) або символічністю.

Вербальна концептуалізація емоцій охоплює різні рівні мови, засоби яких використовуються в реальній комунікації комплексно, хоча дослідники відзначають превалюючу роль фразеологічного і лексичного рівнів мови, причому слову (лексемі) цілком виправдано відводиться у цій ієрархії основне місце не лише як базовій номінативній одиниці, але і як важливому способу збереження інформації у свідомості індивіда [3, с.9].

Необхідно розмежовувати лексику, емоційно навантажену у різному ступені, з метою дослідження різноманітних виражень емоційних змістів. З'явились термінологічне розмежування: лексика емоцій і, відповідно, емоційна лексика. Лексика емоцій орієнтована на інвентаризацію емоцій у мові (номінативна функція), а емоційна лексика виражає емоції мовця і емоційну оцінку об'єкта мови (експресивна і прагматична функції). Таким чином, лексика емоцій охоплює слова, предметно-логічне значення яких складає поняття про емоції (joy, sadness, happiness, frustration, repulsion, indignation). До емоційної лексики належать емоційно забарвлені слова, які мають чуттєвий тон (darling, buddy, sweetheart, bastard, stinkard). Лексика тієї чи іншої множинності бере участь у процесі відображення емоцій людини. Вона співвідноситься зі світом емоцій і відображає цей світ, отже, правильніше буде об'єднати ці два поняття в одне і назвати дану сукупність емотивною лексикою [4, с.23].

Виходячи з того, що людські емоції обов'язково супроводжуються оцінним компонентом і можуть безпосередньо виражатися в тексті ("гарячі" емоції) або описуватися в ньому в концептуалізованому вигляді ("прохолодні" емоції), доцільно виділяти мову вираження, позначення і опису емоцій.

Під вираженням емоцій ми розуміємо їх фіксування мовою, маніфестацію в мовленні, що супроводжується внутрішнім і зовнішнім переживанням. Вираження емоцій – це безпосередня комунікація самих емоцій, а не їх позначення, їх мовний прояв: "I know one goddam thing. I'm through beating my brains out. I mean it. I really mean it this time. I'm through. Five years" (J. Salinger "Franny and Zooey").

Лексика, що позначає емоції, не є емотивною, вона – індикативна, логіко-предметна. Емоція, позначена словами "злий", "соромно", "щастя" тощо на рівні реалізації являє собою не безпосереднє почуття, а лише логічну думку про нього, в той час як семантика емотива індукує емоційне відношення до позначуваного ним об'єкта світу: "How he had despised the ignorant and dirty old woman who had at last consented to house him in her miserable home!" (P. Buck "The Enemy").

Необхідно принципово розрізнити спонтанне мовне вираження емоцій (їх прорив у мовлення) і їх свідоме вираження (тобто, опис). Найбільш частий варіант опису емоцій, що зустрічається у художній літературі, це лексичний опис емоційних кінем.

При описі кінеми реалізується наступна модель: називається орган, що виражає емоцію (губи, очі), дається лексичне позначення емоції, вказується її направленість (адресат): "Daisy took her face in her hands as if feeling its lovely shape, and her eyes moved gradually out into the velvet dusk. I saw that turbulent emotions possessed her..." (F. Scott-Fitzgerald "The Great Gatsby").

Таким чином, емотивність – одна з основних категорій художнього тексту, яка проявляється в ньому через сукупність своїх показників – ієрархічно організованих текстових компонентів, в основі розмежування яких лежить їхня лінгвосеміотична, лінгвокогнітивна та формально-семантична специфіка, а також функціональна неоднорідність. Реалізація емотивності в англійських художніх текстах відбувається завдяки внутрішньорівневим і міжрівневим відношенням між показниками емотивності, в результаті чого формується емоційно значуща підструктура художнього тексту – його емотивний профіль, що виділяється на тлі нейтральних в емоційному плані ділянок текстової семантики.

1. Андрійченко Ю.В. Мовне відображення емотивних структур у складі художнього тексту / Проблеми семантики, прагматики та когнітивної лінгвістики: 36. наук. пр. / Київ. нац. ун-т ім. Тараса Шевченка; Відп. ред. Н.М. Корбозерова – К., 2005. – Вип. 6 – С.3–5.
2. Гладь С.В. Емотивність художнього тексту: семантико – когнітивний аспект (на матеріалі сучасної англійської прози): Автореф. дис. ... канд. філол. наук: 24.05.00 / Київський державний лінгвістичний університет. – К., 2004 – 26 с.
3. Левина О.А. Репрезентация эмоциональных состояний персонажей в англоязычном художественном тексте: Автореф. дис. ... канд. філол. наук: 10.02.04 / Моск. гос. лингв. ун-т им. М. Горького. – М., 1999. – 30 с.
4. Мягкова Е.Ю. Эмоциональная нагрузка слова – Воронеж: Изд-во Воронеж. ун-та, 1990 – 106 с.
5. Психолінгвістическая и лингвістическая природа текста и особенности его восприятия / Под ред. Ю.А. Жлуктенко и А.А. Фонтёвой. – К.: Вища школа, 1979. – 248 с.
6. Шаховский В.И. Категоризация эмоций в лексико-семантической системе языка. – Воронеж: Изд-во Воронежского ун-та, 1983. – 190 с.

### СПІВВІДНОШЕННЯ ЛЕКСИЧНИХ, ГРАМАТИЧНИХ ТА СЕМАНТИЧНИХ ХАРАКТЕРИСТИК ФРАЗЕОЛОГІЧНИХ ОДИНИЦЬ БІБЛІЙНОГО ПОХОДЖЕННЯ У НІМЕЦЬКІЙ, АНГЛІЙСЬКІЙ ТА УКРАЇНСЬКІЙ МОВАХ

*Музика Христина,  
V курс, Інститут філології.  
Науковий керівник – Лазарович В.В.,  
кандидат філологічних наук, доцент.*

Протягом останніх років помітно зростає інтерес до різних проблем фразеології. Широко проводяться дослідження фразеологічного матеріалу різних

мов. Фразеологічні одиниці біблійного походження також привертають увагу багатьох вчених. Свідченням цього є кандидатські дисертації Лисенко О.М. "Дериваційні процеси у німецькій фразеології" (на матеріалі фразеологічних біблеїзмів) [3] та Дубровської І.Б. "Біблійно-християнська метафора в німецькій мові: номінативний аспект" [2]. Але, незважаючи на значну кількість праць, на даному етапі детальне вивчення фразеологічних біблеїзмів (ФБ) в різних мовах ще далеко від повного завершення, а що стосується германських мов, то, як зазначає Солодухо Е.М., дослідження ФБ тут перебувають лише на початковому етапі. Поза увагою лінгвістів залишаються такі актуальні питання як особливості функціонування та розвитку біблеїзмів у сучасних мовах [5, с.76].

Метою даної статті є дослідження варіантного потенціалу ФБ, можливості подальшого становлення їх семантичної структури та співвідношення їх граматичних характеристик.

Враховуючи наявність чи відсутність варіантного потенціалу у ФБ, виділяють два види залежності компонентів: постійну та змінну. Постійна залежність не допускає варіативності компонентів ФБ, а змінна залежність встановлюється на основі існування варіантів компонентів ФБ. Як показує дослідження, фразеологічні біблеїзми характеризуються як постійною, так і змінною залежністю компонентів. Прикладами ФБ з постійною залежністю компонентів є наступні: *нім. der verlorene Sohn / англ. the prodigal son / укр. блудний син*; *нім. unser tägliches Brot / англ. daily bread / укр. хліб насущний*; *нім. die Salzsäule / англ. a pillar of salt / укр. соляний стовп*. Значна кількість ФБ мають лексичні варіанти, але ці варіанти в межах рядів, як правило, не співпадають в силу різних можливостей лексичних систем мов. Словами, що утворюють варіанти, можуть бути повнозначні та службові слова. Так в біблеїзмі *нім. das Jüngste Gericht / англ. the day of doom (judgement) / укр. страшний суд (судний день)* взаємозамінюючими є іменники. Решта членів ряду характеризується постійною залежністю компонентів. Модифікації зазнали також біблеїзми: *нім.: j-m Hosianna singen* – компонент *singen* замінено на *zuschreien*; *sein Kreuz tragen – sein Kreuz schleppen – sein Kreuz auf sich nehmen*; *Scherflein der Witwe – sein Scherflein beitragen (geben, spenden)* [1, с.56; 57] / *англ.: bear (carry) one's cross; rule with a heavy hand – rule with a rod of iron*. Лексичний склад ФБ може змінюватись також кількісно. Спостерігається тенденція до редукації (скорочення) окремих ФБ. Наприклад, *укр. дерево пізнання добра і зла / нім. Baum der Erkenntnis des Guten und Bösen / англ. the tree of knowledge of good and evil* – зустрічаються також і редуковані форми – *укр. дерево пізнання / нім. Baum der Erkenntnis / англ. the tree of knowledge*.

У процесі мовного живання змінювались і граматичні форми деяких ФБ. Біблійне запозичення *укр. заблудша вівця / англ. lost lamb(sheep)* має морфологічний варіант *укр. заблудша овечка / нім. ein verirrtes Schaf (ein verlorenes Schaf)*. Часте вживання даної ФО, її проникнення у всі прошарки суспільства сприяло утворенню у цього фразеологізму жартівливо-іронічного відтінку [5, с.116]. У різних мовах можливість утворення зменшувальних, пестливих форм поряд із вживанням повних обумовлена флективним складом цих мов. Суфіксальне утворення зменшувальних, пестливих форм іменників не характерне для

мов з аналітичним складом. Прикладом є англійська мова на противагу німецькій (-chen, -lein).

Що стосується семантичної характеристики, то порівняльний аналіз ФО біблійного походження у німецькій, англійській та українській мовах показує, що семантичні структури більшості ФБ співпадають *укр. умивати свої руки / нім. seine Hände in Unschuld waschen / англ. wash one's hands(of)* (у значенні: знімати з себе відповідальність за що-небудь). Тільки окремі ФБ характеризуються дисемією, рідше полісемією.

Таким чином, фронтальне співставлення дало можливість виявити широку аналогію щодо активності ФБ німецької, англійської та української мов. Більшість біблеїзмів мають лексичні варіанти та редуковані форми. На граматичному рівні в деяких випадках спостерігаються однакові прояви морфологічної та структурної варіантності. В семантичному відношенні більшість ФБ рівнозначні. Проведене дослідження дає можливість зробити висновок, що риси подібності ФБ даних мов переважають над відмінностями. Стабільність етимологічних асоціацій біблеїзмів підтримується також спільністю культурно-історичної спадщини, представленої біблійними писаннями, а також взаємодією культур європейських народів, що увібрали в себе елементи християнського вчення.

1. Денисенко С.Н. Варіативність і проблема фразеологічної деривації // Іноземна філологія. Вип.78 - Львів, 1985. – С.54–65.
2. Дубровська І.Б. Біблійно-християнська метафора в німецькій мові: номінативний аспект. Автореф. дис. на здобуття наук ступ канд. філолог. наук. – К.: КДЛУ, 2001 – 20 с.
3. Лисенко О.М. Дериваційні процеси у німецькій філології (на матеріалі фразеологічних біблеїзмів): Автореф. дис. на здобуття наук ступ канд. філолог. наук. – К.: КДЛУ, 2000 – 20 с.
4. Пророченко О.П. До питання про вивчення німецько-українських фразеологічних паралелей // Мовознавство – 1980. – №2. – С.59–66.
5. Солодухо Е.М. Вопросы сопоставительного изучения заимствованной фразеологии – Казань, 1976. – 158 с.

## ЛІНГВОКУЛЬТУРОЛОГІЧНИЙ АСПЕКТ СЕМАНТИКИ АНТРОПОНІМІВ В ЕПОПЕЇ Р.ЖЕЛЯЗНИ "ХРОНІКИ АМБЕРА"

Будзуляк Світлана,  
V курс, Інститут філології.  
Науковий керівник – Бистров Я.В.,  
кандидат філологічних наук, доцент

Амберська епопея являє собою серію з десяти романів, об'єднаних спільною темою – вічного протистояння Порядку та Хаосу. Автор створює власний міф, спираючись на міфи та легенди давніх греків, кельтів, єгиптян, скандинавський та ірландський фольклор. Значною мірою цей культуро-

логічний потенціал проявляється у власних назвах твору, зокрема в антропонімах. Об'єктом нашого дослідження є імена головних героїв твору (члени королівської сім'ї Амбера) та ті імена, які, на нашу думку, містять найбільш яскраво виражений культурологічний потенціал і джерелом утворення яких є історичні особи, міфологічні та біблійні персонажі, предмети та явища.

Логічним буде розпочати аналіз антропонімів “Хронік Амбера” з тих імен, які перегукуються з кельтськими повір'ями про легендарного короля Артура та його оточення, оскільки зв'язок твору саме з Артурівським циклом є найбільш помітним. Це насамперед ім'я *Merlin* (його земний відповідник *Merle Corey*), носій якого є головним героєм другої частини “Хронік”: “*Then look at it again and go look in a mirror He is your son as much as mine. His name is Merlin*” [4].

У фольклорі народів Західної Європи Мерлін – великий чаклун та провидець, довгі роки допомагав Артурові. Життя та пророцтва Мерліна змальовує Гольфрід Монмутський – середньовічний англійський письменник, відомий своєю працею *Historia regum Brianniae* (Історія королів Британії) [1]. Ще до народження Артура Мерлін переніс у Британію величезне каміння, відоме сьогодні як Стоунхендж (Stonehenge). Він заснував відомий Круглий стіл, допоміг Артуру здобути меч Ескалібур та здійснив багато інших подвигів.

Важко сказати напевне, чому автор використовує ім'я Мерлін для свого персонажа, оскільки цей герой не настільки могутній, як його легендарний прототип. Ймовірна причина вибору імені полягає в тому, що в творі Желязни образ Мерліна втілює як риси Хаосу, так і риси Порядку, оскільки його батько є принцем Амбера, а мати – королевою Хаосу. Згідно з переказами, легендарний Мерлін був народжений від смертної жінки та духа *інкуба*, завдяки чому отримав свою могутність [3].

Ще одне ім'я, безпосередньо пов'язане з циклом легенд про Артура, це *Sir Lancelot du Lac* – *Ланселот Озерний: Thus did I bear Sir Lancelot du Lac to the Keep of Ganelon, whom I trusted like a brother* [4].

Ім'я обране автором не випадково. Сер Ланселот – один із центральних персонажів легенд про лицарів Круглого столу, друг та помічник короля Артура. У другому романі “Хронік Амбера” “*Guns of Avalon*” Ланселот (скорочено Ланс) усюди супроводжує головного героя та допомагає в боротьбі за трон Амбера. У цьому ж романі згадується і ім'я короля *Uther*: “*The old king, Uther, who had long hunted me, forgot all about me and set his forces to patrolling that damned Circle*” [4].

Відомостей про короля Утера дуже мало. Згідно з Гольфрідом Монмутським, Утер Пендрагон – нащадок римських правителів Британії, батько Артура. У творі Утер згадується як король однієї з тіней Амбера, який помер, захищаючи свої землі від наступаючих сил Хаосу. Лінгвокультурна паралель тут простежується досить слабо, логічне пояснення вибору імені дати важко. Ймовірно, Желязни використовує цей антропонім з метою посилення стилістичного забарвлення твору.

На відміну від Утера, ім'я *Ганелон (Ganelon)* має конкретне фольклорно-історичне підґрунтя. В епопеї Желязни Ганелон – це людина, яка була колись наближена до головного героя Корвіна, і заслана ним в іншу тінь за зраду. Ось

як Корвін говорить про нього: *I thought then about Ganelon. ... He had been a traitorous assassin and I had exiled him from Avalon centuries before. I had actually cast him through Shadow into another time and place... [4]. И тут я стал думать о Ганелоне. ... Он был предателем и убийцей, и я выгнал его из моего Авалона много столетий назад. Иными словами, я просто увел его в другую Тень, то есть забросил в другое пространство и время... [2, с.140].*

В європейській фольклорно-історичній традиції Ганелон – один з паладинів Карла Великого, вітчим Роланда, що зрадив франків та перейшов на бік сарацин [2, с.1261]. Цей факт робить вибір імені автором особливо вдалим, оскільки надає персонажу особливого стилістичного навантаження, є додатковим засобом його характеристики.

Таким чином, проведений аналіз історичних та фольклорних паралелей дозволяють стверджувати, що Желязни не випадково обирає ці імена для своїх героїв. У “Хроніках Амбера” антропоніми виступають засобом ідентифікації персонажів, їх додаткової характеристики. Лінгвокультурний потенціал і символічний компонент, закладений автором у семантику імен людей, відбиває їх сутність, характер, психологічні риси, стає свого роду індикатором особистості. Залучення імен історичних та міфічних осіб дало можливість автору створити неповторну атмосферу, що поглиблює філософський рівень сприйняття його твору.

1. Большая энциклопедия Кирилла и Мефодия – М., 2003.
2. Желязны Р. Хроники Амбера. – М.: Эксмо; С-Пб.: Митгард, 2004.
3. Webster's World Encyclopedia – Webster Publishing, 2001
4. [http://fictionbook.ru/author/zelazny\\_roger/the\\_great\\_book\\_of\\_amber.htm](http://fictionbook.ru/author/zelazny_roger/the_great_book_of_amber.htm).

## ФРАЗЕОЛОГІЗМ В АНГЛОМОВНІЙ КАРТИНІ СВІТУ (АНТРОПОЦЕНТРИЧНИЙ АСПЕКТ)

*Билиця Уляна,*  
V курс, Інститут філології  
Науковий керівник – Михайленко В.В.,  
доктор філологічних наук.

Відомо, що мова є найважливішим засобом формування й існування знань людини про світ, а тому саме в її мовних одиницях людина в процесі своєї практичної та розумової діяльності фіксує результати свого пізнання об'єктивного світу, який у лінгвістичній термінології йменується як “концептуальна картина світу”. Сукупність знань про цей світ, відображених у мовній формі є саме тим, що відповідно називається терміном “мовна картина світу”, під яким вчені розуміють “сукупність уявлень людини про навколишнє середовище” [4, с.2]. Основною функцією цієї “мовної картини світу” є “опис побудови світу, відображення реальної структури природних явищ” [там же].

У різних мовах мовна картина світу має свої особливості, оскільки кожна мова по-своєму відображає різні фрагменти об'єктивно існуючого світу. Тому вивчення мовної картини світу – це шлях до кращого пізнання специфіки будь-якої мови, а через неї – до розуміння системи уявлень того чи іншого народу, його самобутності та ментальності, до усвідомлення його національно-специфічних особливостей.

Серед мовних засобів, що формують мовну картину світу, крім лексичних одиниць одне із центральних місць належить *фразеологічним одиницям (ФО)*, які чи не найбільш експресивно, образно й емоційно відображають різні фрагменти концептуальної картини світу, відтворюють особливості світосприймання, різні способи мислення певної мовної спільноти, зокрема й англосмовної. Як справедливо зазначає Б.М. Ажнюк, “одиниці фразеологічної системи в більшій мірі, ніж одиниці будь-якого іншого структурного рівня мови, наділені національним колоритом. Вони є носіями не тільки предметно-логічного значення, в їх формі відображені характерні риси етнокультурного обличчя певного народу” [1, с.3].

У фокусі нашого дослідження є антропоцентрично зорієнтовані ФО англійської мови, відібрані із “Англо-українського фразеологічного словника” К.Т.Баранцева [2].

За семантичним принципом виокремлені одиниці поділені нами на фразеологічні групи та підгрупи ФО, які позначають: а) *зовнішність людини та її фізичні якості*; б) *характер людини та її морально-етичні засади*; в) *інтелектуальні особливості й ерудицію*.

Аналіз ФО на позначення *зовнішності людини* дозволяє виявити фразеологічні підгрупи одиниць, що відображають *зовнішність у цілому*: to be not (nothing) much to look at, a glamour girl, a freak of nature, eye appeal; *рис обличчя*: a dead pan, aquiline nose, like a full moon; *особливості фігури*: (as) graceful as a swan, (as) lithe as a panther, зокрема, *товсту людину*: (as) fat as butter, a Norfolk dumpling, Billy Bunter broad in the beam, а також *худу людину*: a walking corpse (skeleton), a bag of bones (skin and bone), (as) dry as a mummy, (as) dry as a chip; *окремні частини тіла*: the ten commandments, red lane; *зріст людини*, зокрема, *високий*: (as) tall as a steeple, all legs (and wings), a long drink of water та *низький*: Jack Sprat. ФО зазначених підгруп характеризуються різним рівнем експресії, образності та оцінності – від позитивної до негативної.

У фразеологічній групі на позначення *характеру людини* у залежності від оцінного компонента фразеологічного значення можна виокремити три основні підгрупи – ФО на позначення *негативних, позитивних та нейтрально-оцінних рис характеру*

ФО, що відображають *негативні риси характеру людини*, складають в англійській мові найбільш чисельну групу, що збігається із загальною тенденцією у цьому плані і в інших мовах [3, с.61]. Склад даної фразеологічної підгрупи формують ФО із такими значеннями, як *підлість*: bad actor, to fiddle while Rome is burning, to sell a person; *лукавство*: to play a double game, to look one way and row another, to cry with one eye and laugh with the other; *зарозумілість*: to cock one's nose, to swell like a turkey-cock; *неробство*: to eat the

bread idleness, a man of nothing to do. Є цілий ряд ФО, які виражають *жадібність, користоловство, хвалькуватість та інші негативні риси характеру*. Семантика подібних ФО має, як правило, презирливо-викривальний, іронічно-сатиричний або жартівливо-насмішливий відтінки конотації.

Фразеологічна підгрупа ФО на позначення *позитивних рис характеру людини* є менш чисельною від попередньої. В основному це є ФО з позитивно-оцінним компонентом фразеологічного значення, які виражають *стриманість та виваженість*: to possess one's soul, to keep one's balance, to have one's brain on ice; *сміливість та мужність*: to take it on the chin, to be free of one's flesh, to grasp the nettle, a heart of oak; *щирість та відвертість*: to tell smb his own, single heart (mind), (as) open as the day; *чесність*: to play a straight bat, a man of honour, the clean thing, to come from the shoulder; *працьовитість*: to have one's heart in one's work, to be a devil to work, (as) busy as a bee тощо.

Найменш чисельною з виокремлених трьох фразеологічних підгруп є та, ФО якої виражають *нейтральну оцінку рис характеру людини*. Цю підгрупу складають одиниці з нейтрально-оцінним компонентом фразеологічного значення, тобто ті, у значенні яких відсутнє яскраво виражене схвалення чи осуд, наприклад: Dr. Jekyll and Mr. Hyde (людина, що втілює в собі одночасно дві риси – добра і зла), negative virtue (людина, що не заподіює зла, але не робить і добра), easy meat (довірлива людина), smell of the baby (особа з дитячим характером поведінки) та інші. Певні подібні ФО у певних контекстах можуть здобувати різні відтінки позитивної чи негативної оцінки.

Достатньо чисельною в англійській мові є фразеологічна група одиниць, що виражають *інтелектуальні можливості людини*, зокрема, *розумову діяльність людини взагалі*: to look before and after, to put that and that together, to think twice, to collect one's thoughts; *дуристь та обмеженість*, одиниці якої мають негативний відтінок оцінної конотації: not to have (got) a brain in one's head, a proper Charley, cousin Betty, long hair and short wit, to be in blinkers, to have a bad (no head) for smth, a one-track mind; *мудрість та кмітливість*, одиниці якої мають позитивну оцінку конотацію: to have more brains in one's little finger than one has in his whole body, a clever dog, a clever head, to have one's head screwed on right, to know enough to come in out of the rain, to have a quick (ready) wit та інші.

Як бачимо, ФО англійської мови дають достатньо обширну характеристику людини, а це означає, що вони беруть активну участь у відтворенні англосмовної картини світу.

1. Ажнюк Б.М. Англійська фразеологія у культурно-етнічному висвітленні – К.: Наукова думка, 1989. – 136 с.
2. Англо-український фразеологічний словник / Уклад К.Т.Баранцев – 2-ге вид., випр. – К.: Т-во “Знання”, КОО, 2005. – 1056 с.
3. Райхштейн А.Д. Сопоставительный анализ немецкой и русской фразеологии. – М.: Высшая школа, 1980. – 143 с.
4. Соколовская Ж.П. “Картина мира” в значениях слов. – Симферополь: Таврия, 1993 – 231 с.

## СТАТУС СТІЙКИХ ДІЄСЛІВНО-ІМЕННИКОВИХ СПОЛУЧЕНЬ ТИПУ *TO GIVE A SMILE*

Дойчик Оксана,  
V курс, Інститут філології.  
Науковий керівник – Тронь О.А.,  
кандидат філологічних наук, доцент.

Велика кількість досліджень, присвячених словосполученням, які складаються з широкозначного дієслова та іменника пояснюється різноманітністю підходів до виявлення лінгвістичного статусу даних мовних одиниць, а також визначення їх місця в системі мови.

У мовній ієрархії стійкі дієслівно-іменникові сполучення займають проміжне місце – між вільними словосполученнями та фразеологічними одиницями. Вони характеризуються цілісним значенням, яке виводиться з конкретного значення складових слів (на відміну від фразеологізмів), та сталістю, повторюваністю в однаковому складі (на відміну від вільних словосполучень) [4, с.9].

Стійкі дієслівно-іменникові сполучення у сучасній англійській мові представлені двома великими групами, що утворюються за такими моделями: VN (*make arrangements, make a mistake*) та V+vN (*take a swim*).

Предикативна модель V+vN складається з функціонального дієслова та девербативного іменника, утвореного конверсією (*take a look*).

У трактуванні стійких дієслівно-іменникових сполучень моделі V+vN вважаємо раціональним граматично-функціональний підхід О.В. Огоновської, яка стверджує, що модель V+vN реалізує такі категорії як кратність, інхоативність та доконаність, домінують з яких є кратність [1, с.11].

Отже, тільки ті девербативні іменники, семантична структура яких характеризується семою кратності (що в словникових дефініціях має позначку 'act of V<sub>ing</sub>', наприклад 'act of swimming'), утворюють стійкі дієслівно-іменникові сполучення моделі V+vN [3,4]: *We'll go up and have a look at her jewellery (E.O'Brien) – a look: 'act of looking'* [5,792].

Субстантивний компонент сполучення при його актуалізації в реченні може модифікуватися:

- прислівниками, що виражають різні ступені якості (*awfully, terribly, absolutely*): *...she gave me this terribly dirty look (J.D.Salinger);*
- присвійними займенниками: *He had given her another of his vast grins (J.B.Priestley);*
- вказівними займенниками: *...so I started taking this long walk (J.D.Salinger);*
- займенниками *some, any*: *There must be some way to make some sort of guess as to the direction (A.Asimov);*
- мати заперечну форму: *He made no move to help me (A.Asimov);*
- репрезентувати найвищий ступінь вираження ознаки дії (за допомогою прислівника *most*): *to have the most fleeting glimpse of someone* [5, с.571].

В основі ускладнення субстантивного компонента стійкого сполучення лежать синтаксичні процеси розгортання: *He took a look at the place → He took a*

*long look at the place*, та розширення [2,116]: *He took a long and wide and exultant look at the place (J.B.Priestley).*

Серед властивостей стійких дієслівно-іменникових сполучень важливими є такі синтаксичні процеси як репрезентація: *He'd made the same guesses I had (E.A.Poe)*, і заміщення: *Presently, our little boat gave a shake just as a dog does in coming out of water (E.A.Poe).*

Позицію першого компонента стійких сполучень моделі V+vN заповнюють дієслова *do, give, get, have, make, take*, відомі у лінгвістичній літературі як дієслова широкої семантики.

Дієслово *take* є одним із найчастотніших операторів сполучень моделі V+vN, де воно реалізує значення сприйняття дії суб'єктом: *to take a sip, to take a push, take a drink*.

Щодо спрямованості взаємодії суб'єкта з середовищем функціональне дієслово *give* протилежне за значенням дієслову *take* і реалізує відчуження дії від її виконавця: *to give a smile, to give a nod*.

У випадку, якщо дія має одночасно дві спрямованості, реалізується дієслово *have*: *to have a kiss = to give a kiss, to get a kiss*.

Структура змісту дієслова *make* включає інваріантне значення 'здійснювати дію': *to make a guess, to make a dash, to make a flight*.

Широкозначне дієслово *get* виражає рух до центру, тобто до суб'єкта дії. У сполученнях моделі V+vN функціонує варіант його значення 'отримання': *to get a push, to get a drink, to get a sleep*.

Частотність дієслова *do* у складі сполучень є дуже низькою. Воно виражає найбільш загальне поняття дії: *to do a dance, to do a dive*.

Характерною особливістю стійких сполучень є змінність дієслівного компонента. Тобто, один віддієслівний іменник може сполучатися з різними функціональними дієсловами [1, с.12]. Наприклад, *to give (get, take, have) a look, to give (administer, lend, provide; obtain, receive) help*.

Стійкі дієслівно-іменникові сполучення є ефективним засобом економії мовлення. Завдяки їх широкому вжитку досягається скорочення мовленнєвого потоку та лаконізм висловлювання.

У сучасній лінгвістиці залишається актуальним питання створення таких одиниць, аналіз механізму та закономірностей лексичної сполучуваності їх компонентів.

1. Огоновська О.В. Вираження граматичного напрямку дії у моделі "функціональне дієслово + віддієслівний іменник" // Іноземна філологія. – 1976. – Вип.42. – С.11–17
2. Почепцов Г.Г. Конструктивный анализ структуры предложения. – К., 1971. – 191 с.
3. Сухорольська С.М. Дериваційна і семантична характеристика іменних компонентів стійких дієслівно-субстантивних сполучень // Іноземна філологія. – 1992. – Вип.104. – С.3–9.
4. Федоренко О.І. Лексична сполучуваність компонентів сталих дієслівно-субстантивних виразів типу *to have a look, to make a suggestion*: Автореф. дис... канд. філологічних наук: 10.02.04 / Національний університет ім. І. Франка. – Львів, 2004. – 24 с.
5. Oxford Advanced Learner's Dictionary of Current English / Ed. by Sally Wehmeier. – Oxford University Press, 2000. – 1600 p.

## ВНУТРІШНІЙ МОНОЛОГ ЯК ВАЖЛИВИЙ ПРИЙОМ ПСИХОЛОГІЧНОЇ ХАРАКТЕРИСТИКИ ПЕРСОНАЖІВ У ТВОРЧОСТІ В.ВУЛФ ТА О. КОБИЛЯНСЬКОЇ

*Савицька Любов,*  
V курс, Інститут філології.  
Науковий керівник – *Девдюк І.В.*,  
кандидат філологічних наук, доцент.

Однією з характерних ознак художньої літератури ХХ ст. є психологізм у зображенні внутрішнього світу персонажів, звернення письменників до аналізу думок і настроїв героїв, мотивів їх вчинків і дій. У думках людина більше відкривається, ніж в процесі мовлення. Внутрішній монолог уже в Стендаля та Пушкіна використовувався як яскравий спосіб виявлення істотного в людині. Внутрішній монолог у Толстого невіддільний від “діалектики душі”, від пізнання людини в її розвитку, зміні, різних душевних станах [4]. Саме у Толстого внутрішня мова стала засобом дослідження “найпотаємніших порухів психічного життя”, як стверджував про нього Чернишевський [6].

Приймаючи певний плин розвитку почуттів, внутрішній монолог завжди прямує до якоїсь думки, при всій його природності та в випадку алогічності. Власне, це і відрізняє його від “потіку свідомості”, який демонструє людину, заблукавшу в лабіринті своїх відчуттів” [3, с.65]. На відміну від В.Вулф, О.Кобилянська не так часто використовує внутрішній монолог для розкриття характеру своїх персонажів. У таких випадках внутрішній монолог завжди дуже чіткий, лаконічний, логічно послідовний, дуже короткий і передбачає конкретне мислення персонажа. Так, у новелі “Природа” внутрішній монолог пов’язаний з конкретними подіями та діями героїв. Внутрішній монолог гуцула не тільки розкриває його рішучий характер, але й інстинкти, якими він вправі володіти, прагнення перебороти свою волю: “А таки я її дістану! – думав він зі зловіщою радістю. – Зійду аж у ріку і втну саме там, де ліс поріджений і куди люди ходять, найздоровішу смереку. Тоді хтось піде і замельдує мені в долині у панів, вони знов схотять мене замкнути на сорок і вісім годин; а я піду до адвоката й буду там крутитися доти, доки вона не прийде!” [2, с.26]. Завдяки такій чіткості та логічності він протиставляється внутрішньому монологу Джойса і Вулф: “It was her life, and, bending her head over the hall table, she bowed beneath the influence, felt blessed and purified, saying to herself, as she took the pad with the telephone message on it. How moments like these are buds on the tree of life, flowers of darkness they are, (she thought as if some lovely rose had blossomed for her eyes only); not for a moment she believed in God; but all the more, she thought, taking up the pad must one repay in daily life to servants, yes, to dogs and canaries, above all to Richard, her husband, who was the foundation of it – of the gay sounds, of the green light, of the cook even whistling, for Mrs. Walker was Irish and whistled all day long – one must pay back from this secret deposit of exquisite moments, she thought lifting her pad, while Lucy stood by her, trying to explain

how” [1, с.56]. Потік асоціацій при піднятті блокнота хвилею викочує емоції місіс Делуеї, водить її лабіринтами пам’яті, де вона шукає себе.

Внутрішня мова в романі – тонкий, дуже дієвий інструмент художнього дослідження життя. Відомі західні письменники школи “потіку свідомості” ретельно розробили техніку відтворення внутрішньої мови, намагалися розшарувати на частини механізм асоціативного мислення [5]. При цьому, перед ними лежала благородна мета – розширити можливості словесного мистецтва, показати людську особистість з нових сторін.

1. Woolf Virginia. Mrs.Dalloway and Essays. – Moscow: Raduga,1984. – 400 с.
2. Кобилянська О. Вибрані твори. – К.: Дніпро, 1977 – 685 с.
3. Гаврилюк А. Стиль форсайтовського цикла Джона Голсуорсі. – Львов, 1977. – 167 с.
4. Днепров В. Роман без тайни // Литературное обозрение. – 2002. – №12 –С.255–271.
5. Fusini N. Mrs. Dalloway. – Moscow, 1988 – С 9–23
6. Демченко І. Особливості поезики Ольги Кобилянської: Монографія. – К.: Твім інтер, 2001. – 208 с

## РОЛЬ ЗОБРАЖАЛЬНО-ВИРАЖАЛЬНИХ ЗАСОБІВ У ФОРМУВАННІ ХУДОЖНЬОГО ЦІЛОГО (На матеріалі прози М.Вінграновського)

*Трефяк Наталія,*  
V курс, філологічний факультет  
Коломийського інституту.  
Науковий керівник – *Луцак С.М.*,  
кандидат філологічних наук, доцент.

Образно-асоціативний світогляд Миколи Вінграновського має свої психологічні простори, свою експресію і, звичайно, свої зображально-виражальні засоби, які виникають наче самі по собі, легко, невимушено, проте дають можливість заглибитись у царину сприйняття автора і відтворення ним об’єктивного світу.

Важливу художню функцію в творах Миколи Вінграновського відіграють повтори слів, а часом словосполучень і коротких фраз. Загалом, це характерний прийом для його прози, за допомогою якого автор виділяє моменти, ситуації, персонажі, надаючи їм щоразу іншого стилістичного звучання і цим змінюючи внутрішню семантику слів. Повтор слова, повтор-рефрен, повтор-паралелізм, повтор-жест, повтор-уточнення – це те, що суттєво впливає на стильовий малюнок прозаїка, визначає його психологічну основу і мелодіку: “летів-летів і прилетів” [1, с.286], “та не будуть они мене бити, а може будуть? Та не будуть” [1, с.293] і т.д. Використовує письменник і лексичну анафору: “відчужено і вороже, вороже і темно” [1, с.288], “з перехнябленою, скобоченою шиєю викинув крила в безнадії зіпертись на них, викинув, простелив і відчув, що крила його несуть і підіймають” [1, с.290].



Повтори мають також сюжетотворче, композиційне і зокрема характерологічне значення. Словесний повтор – це прийом, за допомогою якого ведеться розвиток сюжетної лінії твору. У той же час це й “максимальна смислова робота слова, вияв його живописних і пластичних можливостей” [3, с.166].

Не залишає без уваги Микола Вінграновський і синтаксичні фігури. Для згущення думки використовує асиндетон (“Гусак пірнав, випірнав, ухилився від блешень” [1, с.291]), для надання фразі заспокійливого тембру звучання – полісиндетон (“Як-небудь перелетимо і це море, і друге, і третє” [1, с.286]). Проте це тільки незначна частина прикладів, за допомогою яких письменник увиразнює інтонаційний малюнок твору, передаючи особисте враження від оточуючого світу.

Варто зазначити, що й епітетам автор надає особливого звучання і значення, часто не оминаючи при цьому функції кольору та настроєвого змісту його словесної суті. Кольором фіксується рівень експресивності певних моментів.

Микола Вінграновський – майстер “живописання” словом. Колір у нього позначає насамперед контрастні моменти в розвитку сюжету. Наприклад, “Манюня” засвідчує, як у пейзажну оповідь-замальовку природи раптово вриваються “жовто-сіро-зелені” [1, с.12] бронетранспортери і вертоліт, мотоцикл з “голубими, чорніючими на очах, клаптями диму”. Вони наближаються від “жовтобокого небозводу” [1, с.10] і т.д. Як бачимо, кольором фіксується зміна картини дійсності, настроїв, вражень. Зіткнення кольористичних контрастів у тропях породжує нову якість, нову емоційність відповідного образу.

Природа у творчості Миколи Вінграновського не просто персоналізується, а набуває рис істоти. Вона живе за своїми законами, користується своєю вербальною системою і входить у твори не як пейзажний фон, а як повноцінний образ-персонаж, що відчуває, застерігає, живе. Для прикладу, Кодима, яку зустрічаємо у повісті “Манюня”, “принишкла по-осінньому, несмілива”, “замукана чередами корів”, вона “вже не знала й сама, хто є насправді”, і як наслідок – “зневажена й упосліджена”, але все-таки ще в змозі оговтатись від причиненої шкоди, бо “приходить до тямі” [1, с.7].

Природа у Миколи Вінграновського настільки олюднена, що ввібрала в себе всі відчуття й емоційні стани: “Пухкотіла і темінь. Вона ворушилася в гіллі і вже по краях сіріла” [1, с.25], “з відльотом табуна гусак відчув, як ніч раптом поважчала і стала тиснути своєю мокрою темінню гусака до гнізда” [1, с.288]. Це не просто метафори, а конкретне переживання, розгорнуте в пластичний образ і перенесене на темінь, ніч. Така асоціативність художнього мовлення розкриває природу як психологічний стан.

Під час творення нових художніх картин вся енергія письменника спрямовується не на розум, а на почуття, тобто основним є вміння бачити, спостерігати, створювати фрагментарну модель відображення схоплених моментів дійсності. Митець трансформує зовнішній вияв ознаки на внутрішнє враження від побаченого чи почутого. Такий письменницький принцип зображення світу допомагає активному сприйманню образу з боку читача, який відтак має змогу домислити цілу картину, відтворити з певної деталі ціле.

1. Вінграновський М. Вибрані твори: У трьох томах. – Т.3. – Тернопіль: Богдан, 2004. – 352 с.
2. Моренець В. На відстані серця: Літературно-критичні статті, нариси, есе. – К.: Радянський письменник, 1986. – С.58–81.
3. Салига Т. Микола Вінграновський: Літературно-критичний нарис. – К.: Радянський письменник, 1989. – 167 с.

## ЕКЗИСТЕНЦІЙНІСТЬ ОБРАЗІВ РОМАНУ “МІСТО” ТА ПОВІСТІ “НЕВЕЛИЧКА ДРАМА” ВАЛЕР’ЯНА ПІДМОГИЛЬНОГО

*Генік Марія,*

*У курсу, філологічний факультет*

*Коломийського інституту.*

*Науковий керівник – Луцак С.М.,*

*кандидат філологічних наук, доцент*

Українська література багата творами різноманітного ідейно-тематичного спрямування. Яскравою її сторінкою є літературна спадщина Валер’яна Підмогильного. Досліджуючи його творчість, варто зазначити, що він, як і багато інших письменників, звертався до проблеми “людина-місто”. Однак спосіб зображення навколишньої дійсності у його творах суттєво відрізняється від пануючих у тогочасній літературі. Прозаїк став передвісником екзистенційного зображення людини в українському літературному процесі.

Щоб зрозуміти специфіку екзистенційного дискурсу, потрібно з’ясувати особливості такої філософської категорії як екзистенція. Філософи трактували це поняття як “внутрішнє буття людини, те непізнаване, ірраціональне в людському “я”, внаслідок чого людина є конкретною неповторною особистістю” [4, с.163]. Стосовно позиції письменників-екзистенціалістів, то вони сприймали світ як абсурд, а життя людини називали “буттям для смерті”, намагаючись дослідити причини трагічної невлаштованості існування людини. Художній світ, на думку цих митців, знаходиться над часом і середовищем існування. Загалом же екзистенційне зображення героїв сприяє виявленню психологічної вмотивованості того чи іншого художнього образу.

Валер’ян Підмогильний у своїй творчості частково використовує ідею “надлюдини” Ф.Ніцше. Хоча жоден з героїв “Міста” чи “Невеличкої драми” не схожий на надлюдину, але він має природній потяг стати нею, вивиситися над собою [2, с.55]. Кожен персонаж у творах Валер’яна Підмогильного є індивідуальністю (незалежно від особливостей характеру): чи самовпевнений Степан Радченко, чи антираціоналістка Марта Висоцька. Письменник змальовує людину такою, якою вона може бути під впливом навколишнього середовища; воно ж іноді суперечить принципам моральності. Екзистенційна самотність героїв у творах стає причиною глибшого самоусвідомлення, у процесі якого відбувається їх самоутвердження у світі.

Образ міста є спільним для обох творів. Всі події, що відбуваються в ньому, певною мірою відбивають душевний стан Степана Радченка та Марти Висоцької. Домінуючою рисою характеру головного героя “Міста” є прагнення чогось незвичайного, нового. А досягнувши бажаного, Степан швидко втрачає до нього інтерес, витворюючи при цьому новий ідеал. Самозакоханний та егоїстичний, герой не зважає на почуття, переживання інших, виправдовуючись перед самим собою і звинувачуючи всіх, крім себе.

Набагато сильнішою письменник зобразив Марту Висоцьку (“Невеличка драма”). Її сутички з міським життям, як і у Степана Радченка, відбувається у світлі кохання. Валер’ян Підмогильний “розробляє” різноманітні сюжетні ходи для глибшого проникнення у світ людини як самодостатньої величини. Розчарування переслідують головну героїню, доводячи до зневіри та розпачу. Зневажаючи такі риси характеру людини, як прагматизм та меркантилізм, вона закохується у Юрія Славенка, якому однак притаманні саме ці риси. Боротьба почуттів та розуму характерна також і для Степана Радченка, і для Марти Висоцької, при чому вони за допомогою почуттів знаходять у собі сили для боротьби з середовищем. Головний герой “Міста” переживає душевну кризу через відсутність кохання, а молодий біохімік Юрій Славенко переживає подібний стан через його наявність. Надмірність логічного мислення, прагматизм зумовлюють “зникнення” людського чуття у цього героя.

У творах письменника чи не вперше в українській літературі вічний мотив підкорення людиною міста моделювався автором у психолого-філософській площині, зокрема через переконливі і достовірно змальовані характери головних героїв. Автор намагався простежити, художньо дослідити причини виникнення об’єктивної маргінальності українців. В авторській інтерпретації, герой – людина без сталої життєвої позиції, яка постійно стоїть перед вибором і може змінювати свої рішення. Дослідження екзистенції людини у творчості Валер’яна Підмогильного приводить нас до висновку, що письменник повному осмислює буття людини у світі, чим відкриває нову сторінку в історії української літератури.

1. Капленко О. Урбаністичні уявлення В.Підмогильного у світлі шпенглерівської концепції // Слово і час – 2002. – № 8. – С 79–83.
2. Літературознавчий словник-довідник / Р.Гром’як. Ю.Ковалів та ін. – К.: ВІД “Академія”, 1997. – 752 с.
3. Мовчан Р. Проза В.Підмогильного. Доля. Людина. Стиль // Дивослово. – 2000. – №1. – С.52–57.
4. Філософський словник / За ред. В.І.Шинкарука. – К.: Головна редакція української радянської енциклопедії. 1966. – 800 с.

**ОСОБЛИВОСТІ РОЗВИТКУ ЕКОНОМІКИ УКРАЇНСЬКИХ ЗЕМЕЛЬ В КОЛОНІАЛЬНИХ УМОВАХ РОСІЙСЬКОЇ ТА АВСТРО-УГОРСЬКОЇ ІМПЕРІЙ**

*Кохан Ірина,  
І курс, економічний факультет.  
Науковий керівник – Стефанишин Б.М.,  
викладач*

Наприкінці XVIII століття етнічні українські землі опинилися у складі Російської та Австрійської імперій. Тоталітарні імперські режими кардинально суперечили національним засадам української господарської традиції та прагнули до її нівеляції.

Самодержавна Росія підкорила собі на рубежі XIX ст. переважну більшість українських земель із населенням, що становило близько 80% загальної чисельності українців. Основою політики царату в Україні були ліквідація залишків автономії та запровадження імперської структури влади. Територія України була поділена на 9 губерній. Правобережжя, де головну роль в аграрній економіці відігравали польські землевласники, а у містах єврейські підприємці, складалося з Київської, Подільської та Волинської губерній. Лівобережжя, що донедавна складало основу Козацької держави, увійшло до складу Чернігівської, Харківської та Полтавської губерній. Південні землі, які донедавна належали запорожцям та Кримському ханству, були поділені на Катеринославську, Херсонську і Таврійську губернії. Нижчу ланку адміністративного устрою утворювали повіти.

Запровадження імперської адміністративної вертикалі влади супроводжувалося нищенням самоврядних українських інститутів.

Феодално-кріпосницька економічна система Росії кінця XVIII – початку XIX ст. була однією з найвідсталіших у Європі.

Проте, незважаючи на домінування феодално-кріпосницької системи господарювання, у першій половині XIX ст. все виразнішою стає тенденція розширення товарно-грошових відносин. Поглиблення суспільного поділу праці на початку XIX ст. стимулювало ріст населення, зайнятого у промисловому виробництві.

Товаризація аграрних відносин зумовила зростання ролі грошової ренти при одночасному скороченні її натуральних форм. Посилення ролі грошей стимулювало розширення виробництва сільськогосподарської продукції на продаж.

Зростання ролі товарного господарства прискорило галузеву спеціалізацію аграрного виробництва. Зростаюче промислове виробництво підвищувало попит на технічні культури.

Зростання товарно-грошових відносин в аграрному секторі стало першим кроком на шляху до капіталістичного господарювання. Однак в умовах кріпосницької системи такий розвиток був безперспективний.

Аграрна спеціалізація господарства українських земель стимулювала розвиток обробних галузей, зокрема шкіряних майстерень, салотопень, миловарень, свічкарень, цегельень, підприємств з виробництва скла та першоробки вовни.

Нову сторінку історії судноплавства на Дніпрі започаткував спуск на воду першого судна з паровим двигуном, що було споруджене кріпосними майстрами в мастку графа Воронцова на Черкащині в 1823 р. По Дніпру було відкрито пароплавне сполучення, яке здійснювала акціонерна компанія.

Розгортання машинобудівної промисловості зумовило зростання попиту на продукцію металургійної та вугільної галузей. На зміну кустарним рудням приходять чавуноливарні та залізобудівні заводи, які зосереджуються на Луганщині, Київщині, Чернігівщині та Одещині. На рубежі 50–60-х рр. в Україні працювали 11 чавуноливарних та 32 залізобудівних заводи. Напередодні реформи 1861 р. набуває промислового характеру вуглевидобування у Донбасі, внаслідок чого річна продукція копалень зростає з кількох десятків тисяч до 6 млн. лудів.

Колоніальна економічна політика Російської імперії в Україні була спрямована на нищення національних засад господарювання, які ґрунтувалися на індивідуалізмі й вільному підприємстві, та запровадження відсталого євразійського способу виробництва, в основі якого лежали общинні засади соціально-економічної організації та тотальний імперський централізм.

Структура ремісничо-мануфактурного виробництва містила такі традиційні галузі як: текстильну, шкіряну, соляну, залізобудівну, тютюнову та лісову. Примітивне виробництво полотна було широко розповсюджене у західноукраїнських селах та панських фільварках.

Водночас у багатьох галицьких округах засновуються суконні мануфактури, найбільші серед яких знаходилися у Жовкві та Бережанях.

Відсталість аграрної економіки західноукраїнських земель наприкінці XVIII ст. була спричинена у першу чергу найбільш свавільною в Європі формою кріпосної експлуатації селянства. Австрійські можновладці застали на новоприєднаних східних землях олігархічне шляхетське правління, що характеризувалося повним соціальним безправ'ям та крайнім зубожінням селянства. Незважаючи на суперечливий характер процесу скасування панщини, західноукраїнський селянин ставав власником землі, здобував громадянські права, що заклало підвалини розвитку приватного підприємства та економічної самостійності аграрного виробника. Процес капіталістичного реформування аграрних відносин на західноукраїнських землях розпочався майже на 13 років раніше, ніж у підросійській Україні.

Підсумовуючи аналіз економічного розвитку українських земель у складі Російської та Австрійської імперій впродовж кінця XVIII – першої половини XIX ст., можна констатувати, що попри загальну відсталість господарства, яке містило значні рудименти феодалізму та носило переважно аграрний характер, все виразнішими стають тенденції зародження та розвитку нових капіталістичних відносин, що знайшли своє віддзеркалення у розгортанні промислового перевороту та скасуванні панщини.

1. Економічна історія України: Підручник / Б.Д.Лановик, М.В.Лазарович, Р.М.Матейко, З.М.Матисякевич. Заг. ред. Б.Д.Лановика. – К.: Видавничий Дім "Юридична книга", 2004. – 456 с.
2. Лукашевич Л.М. Україна і історико-економічний огляд. Монографія. – К.: МАУП, 1997. – 208 с.
3. Балабушевич Т. Аграрна історія Галичини 2-ої половини XVIII ст. – К., 1992.
4. Україна і світ Історія господарства від первісної доби і перших цивілізацій до становлення індустріального суспільства: Навчальний посібник для вузів. За заг. ред. проф. Б.Д.Лановика. – К.: Генеза, 1994. – 368с.

## ОСОБЛИВОСТІ ЛІЗИНГОВОГО КРЕДИТУВАННЯ В УКРАЇНІ

*Рогожинська Галина,  
IV курс, економічний факультет  
Науковий керівник – Крпельницька С.О.,  
старший викладач.*

За сучасних умов господарювання лізингові операції стали невід'ємною частиною економіки не тільки більшості промислово розвинутих країн, а й країно, що розвиваються.

Діловими та науковими колами світу лізинг розглядається як вид фінансування, який дозволяє створити альтернативу кредитуванню. Лізинг (від англійського терміна "lease" брати і здавати майно в тимчасове користування) – це вид підприємницької діяльності, спрямованої на інвестування власних чи залучених фінансових коштів, коли за договором лізингу лізингодавець зобов'язується придбати у власність майно за дорученням лізингоодержувача у відповідного продавця майна і надати це майно в користування лізингоодержувачу за плату на визначений строк для підприємницьких цілей.

Лізингові операції регулюють тристоронні відносини між лізингодавцем, лізингоотримувачем та виробником (продавцем) майна, розподіляють права та обов'язки, відповідальність сторін. Ініціатором лізингової угоди є лізингоотримувач, який, як правило, обирає продавця необхідного майна. Лізингодавець є власником об'єкта угоди лише формально, навіть ризик втрати майна несе лізингоотримувач, але юридично, виступаючи власником, лізингоотримувач має право у разі невиконання іншою стороною своїх зобов'язань розірвати договір та повернути майно. При відносинах лізингу лізингоотримувач має права та несе обов'язки як одна зі сторін при угодах купівлі – продажу, тобто як користувач майном має право пред'являти претензії безпосередньому виробнику щодо якості та комплектності товару, термінів поставки, але не має права розірвати договір купівлі – продажу. Лізингоотримувач може виступати ініціатором розірвання цієї угоди, звернувшись із таким проханням до лізингодавця.

Лізингові операції здійснюються у вигляді оперативного лізингу та фінансового лізингу.

Фінансовий лізинг – це господарська операція, за якою лізингодавець купує матеріальні цінності на замовлення лізингоотримувача з подальшою передачею їх у платне користування лізингоотримувачу на строк, не менший строку їх повної амортизації. У договорі фінансового лізингу міститься така умова: об'єкт лізингу передається на строк, протягом якого амортизується не менше 75% його первісної вартості за нормами амортизації. Після закінчення терміну фінансового лізингу об'єкт лізингу, переданий лізингоотримувачу згідно з договором, повертається лізингодавцю або викуповується за залишковою вартістю лізингоодержувачем.

Операційний лізинг – це передання майна в оренду згідно з угодою, термін якої коротший амортизаційного періоду майна. Після закінчення терміну дії угоди предмет договору може бути повернений власнику або знову зданий в оренду, але вже за меншу плату. Однією з особливостей операційного лізингу є наявність ринку частково зношеного й тому дешевшого обладнання. Морально застаріле з погляду передових підприємств обладнання можуть успішно використовувати інші, менші за розміром і з меншими вимогами до технологічного рівня підприємства.

Досліджуючи природу лізингових операцій, можна зазначити, що лізинг має подвійну природу. З одного боку, основою будь-якої лізингової угоди є фінансова операція, яка передбачає вкладення ресурсів на умовах платності та повернення в основний капітал. Отже, лізинг – це одна із форм кредитування. З іншого боку, оскільки лізингодавець та лізингоотримувач оперують капіталом не у грошовій формі, а у натуральній, то за формою лізинг подібний до інвестиційного фінансування. Якщо розглядати лізинг як передачу майна в тимчасове користування на умовах строковості, повернення, платності та цільового характеру використання, то його можна класифікувати як товарний кредит в основні фонди.

Виступаючи альтернативою банківському кредитуванню, лізинг нині набуває дедалі більшої популярності в Україні. Нещодавно Міжнародна фінансова корпорація (IFC) започаткувала новий, вкрай потрібний для нашої країни проект “Розвиток лізингу в Україні”. Важко навіть збагнути важливість цієї події, адже сьогодні заміна основних фондів для багатьох підприємств України є болючим питанням, що потребує негайного вирішення. Банківські кредити сьогодні недоступні понад третині підприємств. Лізинг виступає тим фінансовим механізмом, що дає змогу підприємствам придбати необхідне устаткування на умовах поступової сплати коштів, зароблених, зокрема, й на його експлуатації. За таких умов саме лізинг дає можливість багатьом суб'єктам господарювання розв'язати проблему оновлення виробництва.

Лізинг припускає 100% кредитування, і, як правило, не потребує негайного початку платежів. При використанні звичайного кредиту підприємство повинно було б частину вартості покупки оплатити за рахунок власних коштів. Величина лізингових платежів може бути вища, ніж процентна ставка за кредитами. Якщо порівнювати лізинг із цією традиційною формою фінансування, то він має ряд важливих переваг:

- є можливість придбати устаткування лізингоодержувачем за залишковою вартістю після завершення лізингової угоди;
- більш прості схеми забезпечення, оскільки сам об'єкт лізингу є одночасно заставою у зв'язку з чим лізингодавці менш вимогливі до попередньої кредитної історії лізингоотримувача; це дозволяє молодим та малим підприємствам легше отримувати фінансування;
- лізингова компанія має змогу фінансувати більшу частку вартості обладнання з порівняно невеликою передплатою, чого не можна сказати про традиційні форми фінансування;
- порядок здійснення лізингових платежів гнучкіший, ніж за кредитними угодами; лізингоотримувач може розрахувати надходження своїх доходів разом із лізингодавцем розробити зручну схему платежів. Платежі можуть бути щомісячними і шоквартальними. Сума платежів може бути постійною чи ковзкою. При її визначенні може бути врахована сезонність використання предмета лізингу. Платежі можуть здійснюватися із виручки від реалізації продукції, що вироблена на отримуваному в лізинг обладнанні;
- законодавчо встановлені податкові пільги для лізингових операцій (при скорені амортизація дозволяє суттєво знизити оподатковуваний прибуток і термін лізингової угоди).

Виробника обладнання, що передається у лізинг, ця операція приваблює з двох причин. По-перше, орендна операція для продавця видається менш ризиковою, ніж, скажімо, прямий продаж, оскільки посередник – лізингодавець бере на себе весь ризик повернення вартості майна через лізингові платежі. По-друге, продавець предмета лізингу одержує додаткові можливості для збуту своєї продукції.

Позитивний результат лізингової діяльності для економіки проявляється на багатьох напрямках. У першу чергу, це ефект нарощування виробничих потужностей. Придбання машин і обладнання у лізинг здійснюється в рамках сукупного інвестиційного попиту, який, у свою чергу, визначається загальногосподарською ситуацією. Але з інших рівних умов він створює додаткові стимули до накопичення фінансових ресурсів, прискорює процес трансформації капіталу з позичкового у функціонуючий. Використання лізингу обумовлює можливість зміни чи поновлення матеріально-технічного забезпечення, товаровиробникам відкривається доступ до сучасної техніки і технології, як правило, особливо дорогих і з швидким моральним старінням. Вигода лізингу полягає у можливості використовувати товар зараз, а оплачувати через певний період.

Активне впровадження лізингових операцій може дати відчутний поштовх структурній перебудові економіки, оновленню основних фондів, розвитку малого та середнього бізнесу, індустріалізації виробництва, чого так потребує Україна на даному етапі її розвитку.

1. Закон України “Про лізинг”.
2. Михаліна І.Г. Актуальні проблеми розвитку лізингу в Україні // Статистика України. – 2005. – №3. – С.31–35.
3. Опишук Я.В. Розвиток лізингу в Україні // Фінанси України. – №7. – 2005. – С.106–113.
4. Семенова Ю. Лізинговий механізм у системі державного регулювання інвестиційної діяльності в Україні // Підприємство, господарство і право. – 2005. – №9. – С.125–128.

## ШЛЯХИ ЕФЕКТИВНОГО УПРАВЛІННЯ КРЕДИТНИМИ РИЗИКАМИ БАНКУ

*Бучацька Інна,*  
У курсі, економічний факультет.  
Науковий керівник – *Кришовецька З.М.*,  
кандидат економічних наук, доцент.

Кредитні операції є одними з найбільш ризикованих із усіх банківських операцій. Кредитний ризик – це можливе зменшення прибутку банку і навіть втрата частини його акціонерного капіталу в результаті неспроможності позичальника погашати борг і виплачувати проценти.

Банківські установи зобов'язані створювати резерви для відшкодування можливих втрат за основним боргом (без відсотків і комісійних) за всіма видами наданих кредитів у національній та іноземній валютах, включаючи надані депозити і кредити іншим банківським установам. Резерв, що використовується на покриття заборгованості, яка виникла від кредитної діяльності, розподіляється на резерв під стандартну і нестандартну заборгованість (кредити під контролем, субстандартні, сумнівні і безнадійні).

Крім створення резерву, зменшити кредитний ризик можна за допомогою таких заходів.

1. Лімітування і диверсифікація кредитів. Лімітуванням позик називають спосіб встановлення сум граничної заборгованості за позиками конкретного позичальника шляхом визначення лімітів кредитування. Метод диверсифікації полягає у розподілі кредитного портфеля серед широкого кола позичальників, які відрізняються один від одного як за внутрішніми характеристиками, так і за умовами діяльності. Чим більший кількість позичальників буде передано в тимчасове користування позиковий капітал конкретного банку, тим менший буде ступінь ризику неповернення боргу, оскільки ймовірність банкрутства багатьох позичальників значно нижча ймовірності банкрутства одного чи декількох позичальників.

2. Вивчення кредитної історії позичальника та оцінювання його кредитоспроможності. Оцінка кредитоспроможності позичальника є найважливішою складовою управління кредитним ризиком. Аналіз кредитної історії позичальника дає можливість дійти висновку щодо наступної тенденції розвитку на підставі вивчення характеру попередніх взаємовідносин клієнта з банком та історії погашення кредитної заборгованості позичальником у минулому і прийняти правильне рішення.

3. Вимога від клієнтів повного та якісного забезпечення кредиту (заставою майна, майнових прав, гарантій і т. ін.). При цьому важливим є не тільки наявність забезпечення, а його ліквідність. Ліквідність застави – це можливість її реалізації у прийнятний термін. Надаючи кредити під заставу, банки повинні вимагати, щоб ліквідність застави була високою.

4. Моніторинг наданих кредитів. У процесі контролю за кредитними операціями особливу увагу банк повинен приділяти таким проблемам: дотриманням

принципів кредитування; виявленню проблемних кредитів і розробці заходів з ліквідації заборгованості; аналізу якості та структури кредитного портфеля банку в цілому; контролю кредитного ризику; моніторингу кредитного ризику і розробці заходів щодо розширення участі в ньому банку тощо. Проведення моніторингу кредиту повинно здійснювати відразу після надання позики клієнту і до її повного погашення. Це дає можливість вчасно виявити на ранніх етапах кредитного процесу ознаки зародження фінансових труднощів у позичальників і вжити відповідних заходів щодо захисту економічних інтересів банку.

5. Дотримання запроваджених Національним банком України економічних нормативів кредитних ризиків.

Великою проблемою для банківських установ при наданні кредитів є зловживання з боку позичальників. Найпоширенішим способом незаконного отримання кредитів є створення фіктивних фірм без наміру займатися господарською діяльністю які “самоліквідуються” після одержання банківського кредиту. Також мають місце випадки отримання кредитів незаконним шляхом за допомогою злочинного зговору недобросовісних позичальників з представниками банку. Тому оцінювання кредитного ризику та управління ним повинні здійснювати співробітники банку, що мають досвід в аналізі кредитного ризику. Більшість банківських установ підтримують думку, що процедури кредитування і управління кредитним ризиком повинні розмежовуватися.

Значною подією в сучасній банківській практиці України стало прийняття 23 червня 2005 року Верховною Радою України Закону України “Про організацію формування та обігу кредитних історій”. Законопроект був винесений на розгляд Верховної Ради України Національним банком України і пропонував створення юридичних осіб, виключною діяльністю яких буде збір, зберігання та використання інформації, що представляє собою кредитну історію. Спеціалізованими організаціями, які можуть надавати послуги щодо формування та обігу кредитних історій є Бюро кредитних історій (кредитні бюро). Доступ до кредитної історії потенційного позичальника надається банкам, кредитним спілкам, ломбардам, лізинговим компаніям, страховим компаніям та суб'єктам підприємницької діяльності, які на постійній основі надають послуги з кредитування або продажу товарів у кредит. Прийняття цього Закону дасть новий поштовх для розширення доступу громадян України, підприємницьких структур до кредитних ресурсів, зменшення часу та витрат на оформлення кредитів, здешевлення плати за користування кредитом, зниження ризиків невиконання грошових зобов'язань учасниками ринку, а також посиленню прозорості роботи кредитного ринку.

1. Заруба О.Д. Банківський менеджмент та аудит. – К.: Лібра, 1996. – 224 с.
2. Козьменко С.М., Шпиг Ф.І. Стратегічний менеджмент банку. – Суми: Університетська книга, 2003 – 724 с.
3. Васюренко О.В. Банківський менеджмент – К., Академія, 2001 – 313 с.

## АНАЛІЗ ДИНАМІКИ ДОХОДІВ І ВИТРАТ НАСЕЛЕННЯ ІВАНО-ФРАНКІВЩИНИ

*Дітчук Наталія,*  
II курс, економічний факультет.  
Науковий керівник – *Цигонь В.С.*,  
кандидат економічних наук, доцент.

Доходи населення являють собою вихідну позицію в оцінюванні й прогнозуванні процесу відтворення національного продукту, а відтак національного доходу та національного багатства країни.

Предметом нашого дослідження є склад і структура доходів і витрат населення Івано-Франківської області в динаміці.

Об'єктом дослідження вибрано домогосподарства області, які за принципом випадкового відбору попали до вибіркового статистичного обстеження.

Аналіз даних проведеного статистичного спостереження засвідчив наступне. Доходи населення Івано-Франківщини за період з 2001 по 2004 рік зросли на 2892 млн. грн., або в 1,8 рази. При цьому заробітна плата як основна складова доходів за цей період зросла в 1,6 раза.

Водночас зі зростанням доходів суттєво зросли і витрати населення. Зокрема, їх основна складова – витрати на купівлю товарів і послуг – за період, що аналізується, зросла на 1659 млн. грн., або в 1,56 раза.

Певний інтерес викликає дослідження структури доходів і витрат населення. Зокрема, у структурі доходів за 2004 рік значну питому вагу складають соціальні допомоги (41,8%), заробітна плата (33,8%), прибутки та змішаний дохід (23,0%).

У структурі витрат та заощаджень найбільшу частку посідають витрати, пов'язані з купівлею населенням товарів та оплатою спожитих послуг (71,6%), 19,9% припадає на приріст фінансових активів.

Впродовж досліджуваного періоду суттєвих позитивних змін зазнала середньомісячна заробітна плата. Зокрема, цей показник зріс зі 188 грн. у 2000 році до 510 грн. у 2004 році, або у 2,7 раза. Проте рівень середньомісячної зарплати по області ще суттєво (в 1,2 раза) відстає від аналогічного показника в цілому по Україні, зокрема, за 2004 рік по області 510 грн., по Україні – 590 грн.

Важливим показником в оцінюванні доходів і витрат населення є вартісна величина набору продуктів харчування, що має забезпечувати нормальне функціонування організму людини. Зокрема, в розрахунку на одного жителя Івано-Франківської області за 2004 рік було спожито 303,5 кг молочних продуктів, 208 шт. яєць, 199,5 кг картоплі та 134,6 кг хлібних виробів. Власне, саме такий набір продуктів і формує щоденний раціон харчування. Натомість значно (майже на 10 кг) знизилось споживання м'яса та м'ясопродуктів з 42,4 кг на одну особу у 1990 році до 32,6 кг у 2004 році. За споживанням м'яса на душу населення область відстає від України в цілому на 7 кг.

Проведений аналіз дозволяє зробити наступні висновки. Не дивлячись на суттєве (в 1,8 раза) зростання за останні роки доходів населення, значна їх

частина (41,8%) формується із соціальних допомог, що характеризує споживачьку, дотаційну направленість економіки. Це негативне явище, оскільки в структурі доходів має зростати частка дохідноформуючих складових – заробітної плати та прибутків.

Ще недостатній порівняно з середнім по Україні рівень доходів і витрат зумовлює дещо викривлену структуру споживання продуктів харчування: відбувається зміщення в бік споживання дешевших, а відтак низькокалорійних продуктів.

1. Статистика: Підручник / С.С.Герасименко, А.М.Єріна та ін.; За наук. ред. д-ра екон. наук С.С.Герасименка. – К.: КНЕУ, 2000. – 467 с.
2. Івано-Франківщина, Україна, світ за 2004 рік. Статистичний щорічник. – Івано-Франківськ, 2005. – 590 с.
3. Статистичний щорічник України за 2004 рік. – К.: Консультант, 2005. – 590 с.

## ДЕРЖАВНЕ РЕГУЛЮВАННЯ СОЦІАЛЬНОГО ЗАХИСТУ НАСЕЛЕННЯ УКРАЇНИ В РИНКОВИХ УМОВАХ

*Дзібій Іоланта,*  
III курс, економічний факультет.  
Науковий керівник – *Брович О.С.*,  
асистент.

Соціальний захист – це система державних заходів щодо забезпечення достойного матеріального і соціального становища громадян. Соціальні гарантії – це система обов'язків держави перед своїми громадянами стосовно задоволення їхніх соціальних потреб.

Саме державне регулювання доходів громадян – один із найважливіших чинників, який впливає на економічний розвиток держави та рівень життя в країні. Із юридичного погляду, в Україні та більшості інших держав світу не існує законодавства про регулювання доходів громадян. Однак, є різноманітні елементи нормативної бази, які прямо чи опосередковано стосуються процесу формування доходів фізичних осіб.

Система соціального захисту населення у сфері зайнятості повинна охоплювати три взаємопов'язані рівні: макрорівень, регіонально-галузевий і первинний з властивими для них функціями і механізмами реалізації.

Суспільне виробництво в Україні в умовах переходу до ринкових відносин перенасичене робочою силою. За підрахунком спеціалістів, потенціальний надлишок її – надзайнятість 18–20%. Це означає, що з кожним роком процеси вивільнення робочої сили торкатимуться все більшого числа людей і цілих колективів, інтереси яких можуть і не збігатися. Головне завдання системи захисту від безробіття в цих умовах – боротьба із соціальним утриманством, стимулювання людини до пошуку роботи і перекваліфікація, а також надання їй необхідної при цьому допомоги.

Важливою складовою макроекономічної рівноваги є цінова стабільність. Остання, в свою чергу, значною мірою залежить від стійкості грошової системи. Сьогодні інфляція є ворогом суспільства №1, найбільш суворим податком. Вона тісно пов'язана із проблемою зайнятості і безробіття, матеріальним і духовним благополуччям людей, їх добробутом.

Сьогодні загальновідомо: по частці витрат сім'ї на харчування можна судити про рівень добробуту "і межу бідності" різних груп населення однієї країни і порівнювати добробут громадян різних країн (у США – 10%, Японія – 15%, Швеції – 16%, Греції – 30%). В Україні цей показник піднявся до 60%, такий же рівень витрат на харчування в Західній Європі, США спостерігався 100 років тому. Виходить, що Україна повернулася за законом Енгеля на 30–40 років назад. Отже, якщо в структурі сімейного бюджету витрати на харчування перевищують певну межу (у США – 30%), то така сім'я вважається бідною і потребує соціальної допомоги.

Соціальна політика держава цілеспрямовується на ефективне вирішення існуючих соціальних проблем і забезпечення соціальної справедливості і соціального захисту населення. Метою державного регулювання і підтримки некомерційного сектору сфери обслуговування є захист населення від такого явища, як зникнення з ринку соціально необхідних послуг (бібліотеки, театри).

Проблемою соціальної політики в Україні в останні 10 років було й залишається те, що соціальне питання фактично ніколи не було серед пріоритетних. До того ж, зниження рівня зайнятості та реальних доходів зруйнувало базис соціальної політики, оскільки рівень інвестицій у людський капітал безпосередньо залежить від політики держави в царині доходів.

Обов'язкова вимога до державного регулювання доходів в Україні – забезпечити залежність рівня оплати праці від її результатів, щоб зацікавити найманих працівників на підприємствах усіх форм власності працювати високопродуктивно, стримувати зростання невиправданих витрат на виробництво, а на цій підставі обмежити підвищення цін та інфляції.

До системи державного регулювання рівня життя входить, як правило, індексація грошових доходів населення. Головна мета індексації – збереження життєвого рівня населення або, як мінімум, захист його найменш забезпечених верств. Індексації підлягають грошові доходи громадян, що не мають одноразового характеру: державні пенсії, соціальна допомога, стипендії, оплата праці, відшкодування в разі втрати працездатності.

Для індексації грошових доходів населення використовують індекс споживчих цін на товари і послуги, що входять до складу мінімального споживчого бюджету.

Компенсація передбачає відшкодування подорожчання окремих видів товарів і послуг (дитячого шкільного одягу, хліба, комунальних послуг) і передбачає виплату різниці в цінах громадянам або окремим групам громадян.

Соціальне страхування – найважливіший елемент у системі соціального захисту населення, що складається з пенсійного, медичного, страхування від безробіття та від нещасних випадків на виробництві. У розвинутих країнах

Заходу пенсійне і медичне страхування забезпечується відрахуванням від заробітної плати і прибутків в однакових пропорціях.

Отже, кризовий стан економіки України потребує активнішої політики щодо заходів із соціальним підтриманням, насамперед пенсіонерів, малозабезпечених працездатних громадян і їхніх сімей, а ще удосконалення системи оплати праці. Без цього всі позитивні результати ринкової реформи будуть зведені нанівець постійним зростанням соціального напруження в суспільстві. Рівень податкової ставки має враховувати можливості платника податку, тобто рівень його доходів. Державне регулювання доходів у ринковій економіці має стати частиною соціального регулювання, що спрямоване на добробут у суспільстві і ґрунтується на ньому.

1. Мельник А.Ф. Держ. Регулювання. – К., 1994. – Ст.220–248.
2. Морозова Т.Г., Пиккульскін А.В. Государственное регулирование экономики и соц. комплекс – М., 2005.
3. Про результати реалізації пріоритетних напрямів соц. політики в 2005 році // Праця і з/п – 2005. – №5 (297)
4. Обналичка, как особенность нац. экономике // Бизнесс.

## РИНОК ПРАЦІ В ЕКОНОМІЧНІЙ СИСТЕМІ

*Романюк Дмитро,  
II курс, економічний факультет.  
Науковий керівник - Васильченко С. М.,  
кандидат економічних наук, доцент.*

Ринок праці – це складна система економічних відносин з обміну індивідуальної здатності до праці на фонд життєвих благ, необхідних для відтворення робочої сили та розміщення працівника в системі суспільного поділу праці за законами товарного виробництва і обігу.

Ринок праці формується як органічна ланка ринкової системи. Ринкова система – це система ринків, серед яких виділяють ринок засобів виробництва, ринок предметів споживання, ринок фінансів, ринок послуг, ринок технологій, ринок інформації, тощо. Вказані типи ринків не є однакові за своєю значимістю. Існує думка, що на чолі ринкової системи стоїть ринок капіталів, оскільки останній є грошовим еквівалентом усіх ресурсів, і визначає кон'юнктуру всіх товарних ринків.

Згідно з іншою думкою, різні типи ринків, що входять до ринкової системи, слід ранжирувати у такому порядку:

1. Ринок праці.
2. Ринок засобів виробництва.
3. Ринок предметів споживання.
4. Фінансовий ринок.

5. Ринок послуг.

6. Ринок технологій тощо.

Такий порядок обумовлений тим, що ринок починається з придбання робочої сили і засобів виробництва. Без поєднання цих елементів за допомогою капіталу не може функціонувати виробництво. Ринок праці є однією з найважливіших ланок ринкової системи. Він функціонує лише у взаємозв'язку з іншими типами ринків, забезпечує рух товарів і послуг, спрямовуючи та вилучаючи ресурси з галузей народного господарства відповідно до руху капіталів і товарів. На відміну від інших типів ринків, він має не тільки ресурсний, товарний характер, але й породжує велику кількість економічних і соціальних проблем. Тому можна зробити висновок, що ринок праці – є самостійною, комплексною системою в ринковій економіці, яка, з одного боку, залежить від інших ринків, з іншого – сама впливає на них.

Елементами ринку праці виступають: товар, попит, пропозиція та ціна робочої сили. Співвідношення попиту, пропозиції і ціни робочої сили визначають кон'юнктуру ринку праці.

Попит на робочу силу – це суспільна платоспроможна потреба в робочій силі. Він визначається обсягом і структурою суспільного виробництва, рівнем продуктивності праці, кон'юнктурою ринків капіталу, товарів та послуг, ціною робочої сили а також правовими нормами, що регламентують її використання, та іншими умовами.

Пропозиція робочої сили являє собою контингент працездатного населення, що пропонує роботодавцю свою здатність до праці в обмін на фонд життєвих благ. На неї впливають: демографічна ситуація, характер і зміст праці, інтенсивність вивільнення робочої сили, ефективність функціонування системи підготовки і перепідготовки кадрів, система оплати праці, кон'юнктура ринків капіталу, товарів та послуг тощо.

Ринок робочої сили є найскладнішим з усіх існуючих видів ринків за структурою, специфікою, ціноутворенням, зв'язками з іншими ринками. Одночасно із загальними для всіх ринків рисами він має свої особливості, характерні лише йому.

Ціноутворення на ринку праці має свої специфічні особливості. Заробітна плата найманого працівника повинна включати в себе не тільки ціну його праці, а й витрати на утримання непрацездатних членів його сім'ї. Нижньою межею коливання ціни робочої сили є вартість робочої сили. Навіть якщо вона опускається нижче цього рівня, то це тимчасове явище не стійке у часі. Верхній рівень ціни робочої сили обмежується величиною знову створеної вартості. Він не може перевищувати останню, бо це призведе до банкрутства підприємства.

У сучасних умовах господарювання, коли економічна система не спроможна вирішити ряд економічних і соціальних проблем, створюється механізм функціонування ринку праці з елементами державного та профспілкового втручання. Механізм функціонування ринку праці складається з суб'єктів, об'єктів, цілей, інструментів та засобів впливу.

Сучасний ринок праці виконує такі функції:

Суспільного поділу праці. Ринок праці розмежує найманого працівника та роботодавця, розподіляє найманих працівників за професіями та кваліфікацією, галузями виробництва та регіонами.

Інформаційну. Дає учасникам процесу купівлі-продажу товару “робоча сила” інформацію щодо умов найму, рівня зарплати, пропозиції робочих місць, якості робочої сили тощо.

Посередницьку. Ринок праці встановлює зв'язок, між роботодавцями та найманими працівниками, які виходять на ринок праці для задоволення взаємних інтересів і потреб.

Ціноутворюючу. Це основна функція ринку праці, що встановлює рівновагу між попитом і пропозицією робочої сили. Лише на ринку праці відбувається загальне визнання затрат праці на відтворення товару “робоча сила” і визначається його вартість.

Стимулюючу. Завдяки механізму конкуренції ринок праці стимулює більш ефективне використання трудових ресурсів з метою підвищення прибутковості виробництва, також стимулює найманих працівників підвищувати свій професійно-кваліфікаційний рівень.

Оздоровлюючу. Завдяки конкуренції суспільне виробництво звільняється від економічно слабких, нежиттєздатних підприємств. Ринок праці дозволяє одержувати перевагу в конкурентній боротьбі працівникам з найбільш високими якісними показниками робочої сили. Саме ринок створює таку мотивацію праці, яка, з одного боку, примушує працівників триматися за робоче місце в умовах гострої конкуренції, а з іншого – матеріально зацікавлює, стимулює їх ініціативність, компетентність, кваліфікованість.

Регулюючу. Певною мірою ринок впливає на формування пропорцій суспільного виробництва, розвиток регіонів, сприяючи переміщенню робочої сили з одних регіонів, галузей в інші більш ефективні. Ринок праці регулює надлишки трудових ресурсів, їх оптимальне розміщення, а, отже, і ефективне використання. В Україні ринок праці ще повною мірою не виконує всіх своїх функцій, оскільки знаходиться ще на стадії розвитку.

Ринок праці обмежується певним економічним простором, який має чіткі територіальні, галузеві, демографічні, соціальні, національні та інші параметри. Сегментація ринку праці – це розподіл, розбивання ринку робочої сили на окремі групи за певними критеріями, залежно від поставленої мети вивчення, аналізу чи управління. Ринок праці впливає на розвиток народного господарства, діє в певних напрямках, проявляється в різноманітних формах і виконує різні функції, є важливою складовою всієї ринкової системи та відіграє важливу роль у забезпеченні безперервності процесу відтворення робочої сили. Саме в цьому полягає економічна сутність ринкових процесів ринку праці.

1. Макар О. Сучасний стан ринку праці // Зайнятість та ринок праці – 1998. – Вип.8 – С.88–94.
2. Лебединська Л.Д. Теоретичні аспекти ринку робочої сили та проблеми його трансформації // Зайнятість та ринок праці. – 1999. – Вип.10. – С 28–36.
3. Міщенко В.С. Основи економічної теорії. – К., 1994.
4. Петрова І.Л. Сегментація ринку праці: теорія і практика регулювання. – К.: Таксон, 1997



## ПЕРСПЕКТИВИ ІНТЕГРАЦІЇ УКРАЇНИ ДО ЄВРОСОЮЗУ

*Гевкалюк Ірина,*  
IV курс, факультет економіки  
і підприємництва ІФНТУНГ.  
Науковий керівник – *Мазур І.М.*,  
асистент кафедри фінансів ІФНТУНГ.

Розташування Європейського Союзу як організаційної структури – це не лише географічне поняття, а добре визначена геополітична концепція через членство в ньому 25 країн. Європейський Союз функціонує завдяки країнам-учасникам, які вважають себе членами європейської спільноти, де добробут усіх – важливий аспект для кожної держави зокрема. Європейська ідентичність, за наявної національної різноманітності ЄС – передбачає економічну стабільність і міжнародну солідарність, що Вебер назвав “вірою в єдність”. Так, у контексті глобалізації та створення різних міжрегіональних організацій Європейський Союз відіграє важливу роль, на яку не спроможна жодна інша організація.

Очевидним є той факт, що в Європейський Союз прагне вступити більшість країн Європи. Європа змінилась докорінно, об'єднавши 25 країн, 450 млн. жителів (з Болгарією і Румунією в 2007 році навіть 27 країн і 480 млн. жителів), 21 мову, більше, ніж 500 меншин, 40 тис. км узбережжя.

Євросоюз – складна структура, членство в якій позначається на всіх сферах життя держави, і кожна людина відчуває на собі його результати. Можливість вступу до ЄС обмежена для держав із нижчим рівнем економічного розвитку, ніж у країн-учасниць. Вступ таких держав носить небезпеку і для ЄС і для них самих. Ризик для кандидатів зумовлюється такими основними факторами: неконкурентоспроможністю продукції вітчизняного виробництва на ринках ЄС; високим рівнем конкуренції товаровиробників; існуванням механізмів дотаційного кредитування окремих галузей виробництва; можливість непрогнозованої інфляції через зростання цін до середнього рівня в ЄС; низький рівень доходів громадян; невідповідність податкового законодавства; зростання витрат бюджету за рахунок виплати соціальних гарантій незахищеним верствам населення та інші.

Тому зближення України і Європейського Союзу багато в чому залежить від успіху реформи у нашій державі. ЄС та окремі держави, звісно, можуть подати нам допомогу в проведенні реформи, однак вони не можуть її здійснити. Європа щодо України завжди проводила відкриту і позитивну політику, підтримувала незалежність нашої держави і заохочувала реформи у сфері демократії та ринкової економіки.

Щодо термінів вступу до ЄС, то маємо бути реалістами – нас чекає дуже складний процес. Насамперед, вступ у світову організацію торгівлі, а далі – консультації на міжурядовому рівні щодо асоційованого членства. Після цього ми вже зможемо вийти на угоду про асоційоване партнерство. Так зване

асоційоване членство відкриє нам дорогу до входження у Європейський Союз на правах повноправного члена.

Ще більше преференцій у торгівлі на світовому і європейському ринку дасть нашим підприємствам вступ до Світової Організації торгівлі. Водночас ми матимемо відчутну технічну допомогу, гранти на адміністративну реформу, довгострокові кредитні кошти – саме те, що нині потрібно для підвищення конкурентоспроможності української економіки.

Існує ряд суттєвих переваг при вступі України в ЄС: підвищення рівня життя населення; легалізація працевлаштування українців за кордоном; спрощення пересування вантажопотоків і грошових розрахунків; залучення інвестицій в економічний розвиток підприємств; можливість впровадження екологічно безпечних та енергозберігаючих технологій; залучення кредитів європейських фінансово-кредитних організацій, спрощення умов їх отримання; розширення банківської системи за рахунок іноземних банків; зменшення вартості кредитів для приватного сектора економіки; спрощення і удосконалення нормативно-правового середовища функціонування та заснування спільних підприємств; розвиток науки і техніки і впровадження передових технологій; якісно вищий рівень медичного обслуговування.

Важко оцінити і спрогнозувати ефективність вступу до ЄС. Значні ризики і негативні впливи на соціальні і економічні процеси можна зменшити за рахунок виваженої грошово-кредитної політики, залучивши кредити європейських фінансово-кредитних інституцій. В цілому, вплив буде позитивний, про що свідчать моніторинги економічного розвитку України європейських організацій та урядової групи.

Отже, на шляху геополітичного та економічного розвитку Україна повинна зробити свій вибір щодо інтеграції до міжнародних регіональних організацій з метою реалізації національних інтересів. Тому умови вступу повинні захищати інтереси країни, стимулюючи інтеграційні процеси, не створюючи перешкоди її економічному розвитку. Загалом, з огляду на геополітичні настрої країн-сусідів, вступ України до ЄС це тільки питання часу, що ставить багато завдань перед урядом країни, пов'язаних із досягненням оптимальних умов вступу та достатнього рівня економічного та соціального розвитку.

1. План дій: Україна – Європейський Союз. – К.: ТОВ “Компанія Лік”, 2005. – 40 с.
2. Угода про Партнерство та Співробітництво. – К.: ТОВ “Легко інк”, 2004. – 72 с.
3. Geurot U. Ein Kontinent findet sich nen // Deutschland. – № 5. – 2003. – S.41–44.
4. Meuller J. Das nene Europa // Stern. – №14. –2004. – S.96–98.

### КОНСТИТУЦІЙНА РЕФОРМА І ПРОБЛЕМИ РЕАЛІЗАЦІЇ ЇЇ ПОЛОЖЕНЬ

*Яцків Ірина,*  
магістрант, Юридичний інститут.  
Науковий керівник – *Чучук С.П.,*  
кандидат економічних наук, професор.

Конституційна реформа, як складова частина політичної реформи, започаткувала процес входження України до нового етапу суспільно-політичного розвитку, який вимагає від органів державної влади реформування суспільних відносин, вдосконалення правових засад формування та застосування державних соціальних стандартів, спрямованих на реалізацію закріплених Конституцією та законами України, основних соціальних гарантій, які б відповідали вимогам часу. Вона має своєю метою вдосконалення діяльності органів державної влади, перерозподіл повноважень між ними.

Характеризуючи реформу, яка проводиться в Україні, Європейська Комісія “За демократію – через право” (Венеціанська Комісія), що існує при Раді Європи, зробила висновки щодо внесених змін. На думку Комісії конституційна реформа не може задовольняти лише тимчасові політичні інтереси. Конституційні поправки (зміни) були внесені на розгляд і проголосовані надто поспішно. Зміни мали б бути внесені лише після широкої, відкритої і вільної дискусії серед громадськості та в атмосфері, яка б сприяла проведенню таких дискусій [4, с.21].

Процес внесення змін до Конституції України супроводжувався обговоренням двох проектів законів (№4180, 3207) про внесення змін до Конституції, двома зверненнями до Конституційного Суду України для надання висновків щодо відповідності проекту закону за №4180 вимогам статей 157 і 158 Конституції України. У результаті 8 грудня 2004 року Верховна Рада України ухвалила пакет з двох законопроектів про внесення змін до Конституції (№4180 в остаточному читанні з внесеними до нього раніше поправками і з новими поправками, на які висновок Конституційний Суд України не давав, та №3207-1, що розглядався в першому читанні). Тобто при пленарному засіданні Верховної Ради України під час розгляду законопроекту №4180 з внесеними новими поправками не було дотримано процедури, встановленої Регламентом Верховної Ради України, доказом цього є стенограма засідання Верховної Ради України.

Розгляд та аналіз Закону України “Про внесення змін до Конституції України” від 8 грудня 2004 року, який є основним нормативно-правовим актом конституційної реформи, дає можливість виділити такі його положення:

1) керівним органом у державі повинна стати Верховна Рада України, для цього розширено її повноваження; перетворено державу з президентсько-парламентської у парламентсько-президентську республіку; встановлено строк

повноважень Верховної Ради – 5 років; відповідно до змін Кабінет Міністрів і центральні органи виконавчої влади формуються Верховною Радою, а місцева виконавча влада – Президентом України;

2) запроваджено імперативний мандат для депутатів Верховної Ради України, вони здійснюють повноваження на постійній основі (ст.78 Конституції України); за внесеними змінами необхідним є формування коаліції депутатських фракцій, до складу якої входить більшість народних депутатів України від конституційного складу Верховної Ради України; коаліція формується за результатами виборів і на основі узгодження політичних позицій партій;

3) введено нові підстави дострокового припинення повноважень Верховної Ради України Президентом України (ст. 90): якщо протягом одного місяця не сформовано коаліцію депутатських фракцій; коли протягом 60 днів після відставки уряду не сформовано персональний склад Кабінету Міністрів. У разі дострокового припинення повноважень Президента України виконання обов'язків Президента України покладається на Голову Верховної Ради України та ін.

Отже, на даний час залишається багато невирішених проблем відносно конституційної реформи, зокрема, щодо конкретизації окремих положень, які стосуються формування виконавчої влади, організації і діяльності коаліції депутатських фракцій, застосування системи стримування і противаг у зв'язку з перерозподілом повноважень найвищих органів державної влади. Їх можна вирішити шляхом розробки та прийняття додаткових законів, надання тлумачення Конституційного Суду з вказаних питань.

Необхідною є розробка ефективної системи застосування положень Конституції України з внесеними змінами, оскільки саме Конституція встановлює конституційний лад держави, визначає засади побудови та структури органів державної влади і управління, систему стримування і противаг, єдності державної влади, засади народного волевиявлення, соціально-економічного розвитку держави, має забезпечувати стійкість існування всієї політичної системи країни.

1. Конституція України від 28 червня 1996 року. – К.: Преса України, 1997.
2. Закон України “Про внесення змін до Конституції України” від 8 грудня 2004 року.
3. Постанова Верховної Ради України “Про рекомендації Парламентських слухав “Законодавче забезпечення сучасної економічної політики в умовах конституційної реформи” від 21 червня 2005 року №2681-IV.
4. Олександр Богаченко-Мишевський. Конституційна реформа. В новий год с новой Конституцией // Юридическая практика. 2006 – №1-2 – С 20-21.
5. Висновок Національної комісії зі зміцнення демократії та утвердження верховенства права // Юридическая практика. 2006. – №1-2. – С.27-31.

## ІСТОРИЧНИЙ АСПЕКТ ОБМЕЖЕНОЇ ОСУДНОСТІ

*Радухівська Л.,*  
IV курс, Юридичний інститут.  
Науковий керівник – *Кошинець В. В.*,  
кандидат юридичних наук, доцент.

Питання про обмежену осудність є дискусійним. Суперечки про неї в літературі почалися близько 150 років тому. По-різному розглядалося це питання в кримінальному законодавстві європейських країн у минулому столітті. Українське кримінальне законодавство не знало такого терміну.

У деяких древніх законодавствах, наприклад у Дигестах Юстиніан VI ст., містилися вказівки про звільнення божевільних від покарання за вбивство: “досить, що він покараний своїм божевіллям” [4, с.172].

Проблему обмеженої осудності досліджували такі вчені, як В.Х.Кандинський, В.П.Сербський, С.В.Познишев, а також різні представники історично сформованих шкіл кримінального права.

Уперше про обмежену осудність згадують кримінальні кодекси німецьких держав: Брауншвейгський 1840 р., §66; Саксен-Альтенбургський 1841 р., §41; Гессенський 1841 р., §114; Баденський 1845 р., §153 та ін. У цих законах мова йшла не тільки про неосудність, але і про обмежену осудність, причому в числі факторів, що нею обумовлювалися, називалися слабоумство, недостатній розвиток, стареча нездатність, сп'яніння, повна відсутність виховання, вкрай несприятлива і розбещуюча обстановка в дитинстві. В усіх випадках передбачалося зменшення покарання [5, с.457].

Усі ці законодавства знаходилися під впливом класичної школи карного права, представники якої (у Західній Європі – І.Вентам, А.Фейєрбах та ін.) нерозривно пов'язували осудність і вину, вважаючи, що, хто несе на собі менше суб'єктивної вини, той повинен нести і менше покарання [3, с.456].

В.Х.Кандинський заперечував обмежену осудність, говорячи, що кожному випадку “логічно можливо визнати тільки одне з двох – наявність або відсутність здатності до зобов'язання... Ніяке середнє рішення тут неможливе” [1, с.47–48].

Представники соціологічної школи кримінального права в Західній Європі (Лист, Гард, Принс, Ван-Гамель і ін.) у 1889 р. організували Міжнародний союз криміналістів, що проіснував до 1914 р. і провів 12 з'їздів. На багатьох засіданнях цих з'їздів обговорювалася проблема обмеженої осудності [3, с.10–26].

Всі особи, що скоїли злочини в стані обмеженої осудності, деякими представниками соціологічної школи поділялися на “небезпечних” і “менш небезпечних”. Для небезпечних злочинців пропонувався не тільки особливий тюремний режим, але і застосування заходів безпеки ще до скоєння злочину.

Критикуючи прихильників обмеженої осудності, С.В.Познишев думав, що в основі ідеї обмеженої осудності лежить змішання понять осудності і винності, осудності і відповідальності. Обмеженої осудності не може бути, вважав він, оскільки між станом осудності і неосудності немає нічого посереднього.

Ломброзо, Феррі, Гарофалло вважали злочинність патологічним явищем біологічного характеру, постійною супутницею людства, а злочин – результатом хвороби, морального божевілля, свого роду вираженням атавізму – звіриних рис первісної людини [6, с.161].

Інститут обмеженої осудності давно має місце у кримінальному законодавстві зарубіжних країн. Обмежена осудність, передбачена в Австрії, Угорщині, Данії, Італії, Польщі, Фінляндії, ФРН, Франції, Швейцарії, Югославії, Японії, є підставою для зниження суб'єкту злочину кримінальної відповідальності.

Таким чином, історія проблеми обмеженої осудності обчислюється чи не сотнею років. І, як бачимо, по-різному обмежена осудність була розглянута в минулому. Класична школа кримінального права зосередила свою увагу на вирішенні питання, чи вводити обмежену осудність у кримінальне законодавство, визнаючи у всіх випадках як обставину, що зменшує відповідальність і покарання. Класики вважали, що карається насамперед злочин і з ним злочинець, а представники соціологічної школи вважали, що об'єктом покарання є не злочин, а сам злочинець, його антисоціальні інстинкти і нахили. Антропологічна школа взагалі не визнавала поняття осудності, неосудності і обмеженої осудності. Представник цієї школи Феррі визнавав “фізичну осудність”, що виражається в самім діянні злочинця, що він вчинив і тим завдав шкоди суспільству. Отже, поняття обмеженої осудності було відоме в кримінальному законодавстві зарубіжних країн. Щодо України, то “Руська правда” навіть не знала такого поняття, як “осудність”, не говорячи вже про обмежену осудність. На даний час обмежена осудність включена в статті 20 нового КК України, де говориться, що особа, яка під час вчинення злочину перебувала в стані обмеженої осудності, тобто не могла повною мірою усвідомлювати своїх дій або керувати ними внаслідок хворобливого стану психіки, підлягає кримінальній відповідальності [2, с.136].

1. Кандинский В.Х. К вопросу о невменяемости. – С.-Пб., 1890. – С.47–48.
2. Кримінальний Кодекс України (05.04.2001р.) // Відомості Верховної Ради України. – 2001. – №25–26. – Ст.136.
3. Люблинский П.Н. Международные съезды по вопросам уголовного права. – М., 1915. – С.10–26.
4. Перетерский И.С. Всеобщая история государства и права. – Ч.1. Древний мир. – Вып.2. Древний Рим. – М., 1945. – С.172.
5. Рейтца Г.В. Патологическая преступность и уменьшенная вменяемость // Современная психиатрия. – М., 1912. – С.457.
6. Ферри Д. Уголовная социология. – М., 1908. – С.161.

## ІНТЕРАКТИВНІ МЕТОДИ В НАВЧАЛЬНОМУ ПРОЦЕСІ

Палюга Олена,  
IV курс, Юридичний інститут,  
Науковий керівник – Марич Х.М.,  
старший викладач.

Для розбудови правової держави та громадянського суспільства в Україні важливим є формування нового, вишого рівня правосвідомості та правової культури населення. Великого значення у світлі цього набувають правове виховання і правова освіта. Без глибоких знань прав, свобод, чинного законодавства еволюційний розвиток жодного суспільства не відбувається.

Особливе місце тут посідає підготовка висококваліфікованих юристів-спеціалістів та магістрів, здатних займатися, крім основної, навчально-виховною роботою.

Програма “Практичне право” має на меті засвоєння студентами знань, умінь та навичок ведення навчальних занять різних типів (лекцій, семінарів, практикумів, рольових ігор тощо), а також розробки навчально-методичних матеріалів (шкільних програм, навчально-методичних посібників тощо).

*Скажи мені, я забуду.*

*Покажи мені, я можу запам'ятати.*

*Дозволь мені зробити це, і це стане моїм назавжди.*

(Китайське прислів'я)

У “Практичному праві” використовується увесь спектр методів навчання, але особливу роль відіграють *інтерактивні методи*.

Терміни “інтерактивні методи”, “інтерактивне навчання” походять із англійської мови: “інтерактивні методи” перекладаються як “методи, що дозволяють особам, які навчаються взаємодіяти між собою”, а термін “інтерактивне навчання” – навчання, котре будується на взаємодії. Інтерактивне навчання засноване на прямій взаємодії осіб, які навчаються зі своїм досвідом та досвідом своїх друзів.

Дослідження, проведені Національним тренінговим центром (США, штат Меріленд), показали, що інтерактивні методи дозволяють різко підвищити відсоток засвоєння матеріалу. Результати дослідження Центру були відображені у таблиці, котра отримала назву “*Піраміда навчання*”.



1. Інтерактивні методи вимагають певних змін життя класу або студентської групи, а також більше часу для підготовки як від педагога, так і від особи, яка навчається. Слід починати із поступового використання цих методів, якщо педагог чи особи, які навчаються, з ними не ознайомлені. Як педагогу, так і особі, яка навчається необхідно звикнути до них і отримати певний досвід їх використання. Можна створити навіть цілий план поступового проникнення інтерактивних методів. Краще ретельно підготувати декілька інтерактивних занять у навчальному році, ніж часто проводити похапцем підготовлені “ігри”.

Необхідно провести особливе “організаційне заняття” із особами, які навчаються, та створити разом з ними “правила роботи в аудиторії”, а також налаштувати на добросовісну підготовку до інтерактивних занять. Спочатку використовуються прості інтерактивні методи – робота в парах, малих групах, мозковий штурм тощо. Коли з’явиться досвід подібної роботи, наступні заняття будуть проходити набагато легше, а підготовка не потребуватиме багато часу.

2. Використання інтерактивних методів – це не основна ціль. Це лише засіб для досягнення тієї атмосфери у класі, групі, яка найкраще сприяє розумінню духу права та громадянського суспільства як духу співробітництва, взаєморозуміння; це також засіб для засвоєння змісту правової освіти.

3. Деяким педагогам буває важко розкрити себе перед особами, які навчаються, висловлювати своє особисте ставлення до матеріалу, показувати некомпетентність в окремих питаннях. Звичайно, не всі педагоги створені для інтерактивних методів. Однак їх використання дає можливість для професійного росту, для зміни самого себе, для навчання.

4. Для ефективного застосування інтерактивних методів, у тому числі для того, щоб охопити увесь необхідний матеріал та глибоко його вивчити, педагог повинен ретельно планувати свою роботу:

- використовувати такі методи, які відповідають віку осіб, які навчаються, та їх досвіду роботи із інтерактивними методами;
- дати завдання таким особам для попередньої підготовки: прочитати, продумати, виконати самостійно підготовлені завдання;
- відібрати для заняття таку інтерактивну вправу, яка би давала “ключ” до засвоєння теми;
- в процесі інтерактивних вправ надати час особам, які навчаються, подумати над завданнями, щоб вони сприйняли його всерйоз, а не механічно або “просто так” виконали його;
- враховувати темп роботи кожного та його здібності;
- на одному занятті використовувати один-два інтерактивні методи, а не їх калейдоскоп;
- проводити експрес-опити, самостійні домашні роботи на різноманітні теми;
- тощо.

## КРИМІНАЛЬНО-ПРАВОВА ОЦІНКА ДІЯННЯ ОСОБИ, ЯКА ВЧИНИЛА УМИСНИЙ ЗЛОЧИН ВНАСЛІДОК ВИКОНАННЯ ЯВНО ЗЛОЧИННОГО НАКАЗУ

*Мороз Галина,*  
магістрант, Юридичний інститут.  
Науковий керівник – *Кучера А.В.*,  
доцент.

Вчинення умисного злочину внаслідок виконання наказу можливе лише тоді, коли такий наказ містить злочинні вимоги.

Кримінально-правова оцінка діяння особи, яка вчинила злочин, виконуючи злочинний наказ, повинна будуватись з урахуванням її психічного ставлення як до дій, вчинення яких вимагалось наказом, та їх наслідків, так і до характеру вимог самого наказу. Таке ставлення може бути умисним чи необережним [2].

Психічне ставлення до змісту вимог, які містяться в отриманому наказі, як правило, передує такому ставленню до безпосередніх дій на його виконання та до їх наслідків, лише іноді ці моменти можуть за часом збігатися. Оскільки саме по собі виконання злочинного наказу стає злочином тільки тому, що дії, вчинені на його виконання, містять передбачений законом склад конкретного злочину, тому для вирішення питання про те, який саме злочин вчинила особа, що виконала цей наказ, ми повинні визначити її психічне ставлення саме до дій і при необхідності – до їх наслідків, які зумовлені виконанням наказу і становлять об'єктивну сторону злочину, а не до характеру і змісту самого наказу [3].

Отже, діяння особи, яка виконала злочинний наказ, підлягає кваліфікації за тією чи іншою нормою з урахуванням її винного ставлення до вчинюваних внаслідок виконання цього наказу дій та, при необхідності, їх наслідків. Ступінь же усвідомлення виконавцем наказу змісту його вимог, хоч і не впливає на правовий характер останніх, проте має значення для вирішення питання про те, який наказ виконано: явно злочинний чи ні, а також, чи немає підстав вважати, що особа виконала злочинний наказ, взагалі не розуміючи злочинності змісту його вимог, що унеможлиблює її відповідальність.

Виконання явно злочинного наказу охоплює випадки, коли психічне ставлення особи, що його виконала, до дій, вчинених на його виконання, характеризується у формі умислу.

Особа, яка виконала явно злочинний наказ і вчинила при цьому умисний злочин, сама і є виконавцем цього злочину.

За результатами проведеного узагальнення судової практики вбачається, що іноді умисні дії виконавця злочинного наказу кваліфікуються як співучасть з особою, яка його віддала, у вчиненні злочину, зокрема, як пособництво.

Співвиконавство особи, яка виконала явно злочинний наказ, та особи, яка його віддала, можливе, зокрема, у випадках, коли ці особи для досягнення єдиної злочинної мети діють спільно або з розподілом ролей і такі їх сумісні дії утворюють об'єктивну сторону конкретного злочину. Крім того, особи, які

допускали можливість настання будь-яких наслідків їх спільних однорідних дій, повинні відповідати за спричинення цих наслідків як співвиконавці [2].

Встановлення вини щодо дій чи їх наслідків не охоплює з'ясування винного ставлення особи до тих чи інших кваліфікуючих ознак певних складів злочинів.

Проте, в диспозиції деяких статей КК України прямо формулюється форма вини суб'єкта щодо кваліфікуючих ознак (наприклад, ст. 133 (зараження венеричною хворобою) [1]). Отже, якщо законом передбачені певні кваліфікуючі ознаки злочину, ставлення до яких при його вчиненні особою повинно бути винним, правило щодо усвідомлення особою цих ознак при виконанні явно злочинного наказу має таке ж значення. Явно злочинний для такої особи наказ лише тоді, коли очевидним є не тільки суспільно небезпечний характер діяння, пов'язаного з виконанням наказу, та його наслідки, а й коли такими є всі інші кваліфікуючі ознаки, передбачені як такі кримінальним законом.

1. Кримінальний кодекс України від 5.04.2001 р. // Відомості Верховної Ради України. – 2001. – № 25. – Ст.131.
2. Дячук С.І. Виконання наказу чи розпорядження у кримінальному праві (основні поняття, проблеми кваліфікації, удосконалення законодавства). – К.: Атака, 2001. – 176 с.
3. Науково-практичний коментар Кримінального Кодексу України 3-є вид., переробл. та доповн. / За ред. М.І.Мельника, М.І.Хавронюка. – К.: Атака, 2005. – 1064 с.

## ЗАГАЛЬНА ХАРАКТЕРИСТИКА ДОГОВОРІВ НА РЕАЛІЗАЦІЮ СІЛЬСЬКОГОСПОДАРСЬКОЇ ПРОДУКЦІЇ

*Корольов Віктор,*  
магістрант, Юридичний інститут  
Науковий керівник – *Багай Н.О.*,  
кандидат юридичних наук, доцент.

Реалізація сільськогосподарської продукції опосередковується договорами: контракції сільськогосподарської продукції, купівлі-продажу, міни (бартеру), біржовими угодами. Нормативно-правовою базою договірних відносин аграрних суб'єктів по реалізації сільськогосподарської продукції є норми Цивільного та Господарського кодексів України, які недостатньо відображають специфіку відносин у сфері сільськогосподарського виробництва.

Контракція сільськогосподарської продукції опосередковується відповідним договором, що передбачений ст. 713 ЦК України, відповідно до якої договір контракції сільськогосподарської продукції – це договір, за яким виробник сільськогосподарської продукції зобов'язується виробити визначену договором сільськогосподарську продукцію і передати її у власність заготівельникові (контрактанту) або визначеному ним одержувачеві, а заготівельник

зобов'язується прийняти цю продукцію та оплатити її за встановленими цінами відповідно до умов договору.

До договору контрактної застосовуються загальні положення про купівлю-продаж та положення про договір поставки, якщо інше не встановлено договором або законом. Законом можуть бути передбачені особливості укладення та виконання договорів контрактної сільськогосподарської продукції.

Актуальними на сьогодні є питання правового регулювання закупівлі сільськогосподарської продукції для державних потреб. Порядок закупівлі товарів, робіт і послуг за державні кошти та укладення державних контрактів регулюється такими нормативно-правовими актами: ЦК України, ГК України, законами України “Про поставки продукції для державних потреб” та “Про закупівлю товарів, робіт і послуг за державні кошти”. Проте ці закони не узгоджуються між собою. Так, згідно з Законом України “Про поставки продукції для державних потреб” система поставок продукції для державних потреб здійснюється за державними контрактами, які укладаються згідно з державними замовленнями. Натомість в Законі України “Про закупівлю товарів, робіт і послуг за державні кошти” навіть не згадуються категорії попереднього Закону: державний контракт, державне замовлення. Таким чином, у даний час, необхідно в Законі України “Про закупівлю товарів, робіт і послуг за державні кошти” передбачити, що в результаті такої закупівлі між замовником і виконавцем укладається державний контракт [1, с. 64].

Іншим видом договорів на реалізацію сільськогосподарської продукції є бартерні правочини (договори міни), які застосовуються в основному вимушено внаслідок відсутності належного ринку, що нерідко негативно відбивається на економічному становищі аграрних товаровиробників [2, с.23].

Особливе місце в системі реалізації сільськогосподарської продукції законодавець відводить біржовим договорам (спотові, ф'ючерсні, форвардні угоди), розвиток яких покладається на спеціалізовані аграрні біржі [3, с.377].

У сучасний період необхідною є спеціалізація законодавчого регулювання договорів на реалізацію сільськогосподарської продукції у зв'язку з потребою у врахуванні особливостей сільськогосподарського виробництва (використання природних об'єктів, які залежать від кліматичних умов; суб'єктного складу договірних відносин по реалізації сільськогосподарської продукції, одним із учасників яких обов'язково є сільськогосподарський товаровиробник; правового статусу сторін, зумовленого їх статутною виробничою діяльністю; специфіки предмету договору; сфери застосування договорів – АПК та ін.) та невідповідним становищем у договірних зв'язках аграрних товаровиробників при високій соціальній значущості сільськогосподарської продукції.

Окрім того, аграрно-правове регулювання повинно поширюватися як на виробництво, так і на подальше просування сільськогосподарської продукції по ринкових каналах, що дасть змогу сільськогосподарському товаровиробнику позбутися невідповідного для нього застосування норм Цивільного та Господарського кодексів України.

Таким чином, існування істотних особливостей договорів на реалізацію сільськогосподарської продукції, що зумовлені специфікою аграрного вироб-

ництва, переконливо свідчить про необхідність розроблення та прийняття спеціального нормативного акта, яким би визначався порядок укладення і виконання договорів на реалізацію сільськогосподарської продукції.

1. Банасевич І.І. Правове регулювання закупівлі товарів, робіт і послуг за державні кошти // Актуальні проблеми вдосконалення чинного законодавства України: Збірник наукових статей. Випуск XIII – Івано-Франківськ: Плай, 2004. – С.61–66
2. Статівка А.М. Договори в системі агропромислового комплексу України в умовах ринкових відносин: Автореф. дис. докт. юрид. наук – Харків, 1998 – 32 с
3. Аграрне право України: Підручник // Багай Н.О., Бондар Л.О., Гуревський В.К., Лушняченко А.В., Пашенко О.М. та ін. / За ред. О.О. Поїрібоного. – К.: Істина, 2004 – 448 с.

## ФОТОГРАФІЧНІ ТВОРИ ЯК ОБ'ЄКТИ АВТОРСЬКОГО ПРАВА

Зварич Жанна,  
II курс, Юридичний інститут  
Науковий керівник – Величорода О.М.,  
старший викладач.

Для чіткого окреслення поняття “фотографічного твору” необхідним є визначення поняття “твору”. У національному законодавстві не визначено на офіційному рівні ці поняття, тому для розуміння цієї складної категорії потрібно звернутися до тлумачення вчених.

За проф. В.Серебровським, *твір* – сукупність ідей, думок, образів, які отримали внаслідок творчої діяльності автора свій вираз, доступний у конкретній формі, що надає можливість відтворення [1, с.81]. Відповідно до визначення Є. Гаврилова, *твір* – результат розумової діяльності людини, а людський мозок може продукувати лише матеріальні об'єкти [2, с.15]. За визначенням проф. В.С.Дроб'язка, “твором називають продукт інтелектуальної (літературної, художньої та наукової) авторської творчості для втілення у будь-якій об'єктивній, доступній до сприйняття формі” [3, с.145].

Порівнюючи ці визначення, ми вважаємо, що найбільш повним є визначення Дроб'язка, так як у ньому присутні всі ознаки твору, порівняно з визначенням Серебровського, який не зазначає такої ознаки як сприйняття твору чи Гавриловим, де є відсутність більшості з ознак.

Проте, на нашу думку, можна дати більш лаконічне визначення твору, використовуючи його ознаки. Тоді *твір* – сукупність оригінальних думок, ідей, образів, які внаслідок творчої діяльності автора отримали об'єктивну форму втілення, що дає можливість їх сприйняття та відтворення.

*Фотографічний твір* – такий твір, який становить зображення реальних об'єктів, одержаних на поверхнях чутливих до світла або іншого випромінювання. При цьому поняття “фотографічний твір” при “фотографія” є ширшим за змістом. Це тому, що фотографія – одержання фіксованого зобра-

ження на світлочутливій поверхні, незалежно від технічного методу зображення [4, с.435]. Фотографічний твір включає у себе також *твори, які виконані іншими способами*, схожими до фотографії, наприклад, голографія, слайди тощо.

Фотографічні твори як об'єкти авторсько-правової охорони з'явилися в новій редакції Бернської конвенції про охорону літературних і художніх творів лише у 1928 р. Відповідно з Основами авторського права в СРСР (1929 р.) та Цивільним кодексом СРСР вони підпали правовій охороні і на території СРСР, правонаступницею якої є Україна [2, с.15]. Одержавши правовий захист, вони набули великого поширення шляхом їх використання у газетах, журналах, книгах, Інтернеті, де несуть велике інформаційне навантаження.

Для того, щоб отримати правову охорону, фотографічний твір повинен відповідати певним критеріям, які водночас є його *ознаками*:

- *Творчий характер*. Він визначається через поняття творчості, що є інтелектуальною діяльністю, в результаті якої людина розкриває свою індивідуальність і створює якісно новий результат, не існуючий раніше.
- *Оригінальність*, говорячи про яку потрібно згадати її синонім – новизну, яка виражається у новому змісті, формі, ідеї чи науковій концепції твору.
- *Об'єктивна форма втілення* твору, яка включає відтворюваність та можливість сприйняття органами чуттів (у даному випадку – зором) [3, с.145].

Фотографічний твір може створитися однією чи кількома особами. *Автор* – фізична особа, яка створила своєю власною творчою працею твір. Роль моделей при створенні фотографічного твору викликає питання, чи визнавати за ними унікальність, тобто ознаки авторства. Проф. *Омельничук В.* твердить, що основне завдання моделей – передати наявність задуму іншої особи, тому їхня робота є суто технічна і не може бути причиною виникнення авторських прав [5, с.77].

З іншої сторони, якщо ж у договорі між фотографом і агенцією зроблене застереження, що моделі братимуть творчу участь у створенні фотографії, тоді частина майнових прав буде належати агенції як роботодавцю.

Ми вважаємо, що робота моделі не тягне за собою право на частину авторських прав на фотографічний твір, адже кожна особа являє собою унікальність та оригінальність. За цим твердженням, будь-яка людина, яку сфотографували, може претендувати на частину прав автора, що викличе чимало непорозумінь і може призвести до порушення авторських прав.

Роблячи висновок, ми визначили, по-перше, поняття твору як сукупність оригінальних ідей, думок, образів, які внаслідок творчої діяльності автора отримали об'єктивну форму втілення, що дає можливість їх сприйняття та відтворення.

По-друге, ми запропонували на законодавчому рівні закріпити визначення поняття “твір” і “фотографічний твір”, що дасть змогу уникнути непорозумінь їх неофіційного тлумачення.

По-третє, встановили необхідність чіткого врегулювання питання майнових прав на фотографічний твір осіб, що позують.

1. Бершадський О. Поняття та ознаки твору в авторському праві // Право України. – 2000. – №4. – С.81–83.
2. Тимофієнко Л. Правова охорона фотографічних творів // Інтелектуальна власність. – 2002. – №6. – С.14–18.
3. Дроб'язко В. Право інтелектуальної власності. – К., 2005. – С.313.
4. Святоцький В. Інтелектуальна власність. Словник-довідник. – Т.1. Авторське і суміжні права. – К., 2004. – С.546.
5. Омельничук К. До питання про авторське право на фотографії // Право України. – 2003. – №4. – С.75–79.

## МОНІТОРИНГ ДОВКІЛЛЯ І МОНІТОРИНГ ЛІСІВ

*Доуж Ірина*,  
магістрант, Юридичний інститут.  
Науковий керівник – *Мельник П.В.*,  
кандидат юридичних наук, доцент.

У різних видах наукової та практичної діяльності людина послуговується методом спостереження як способом пізнання, що ґрунтується на тривалому цілеспрямованому планомірному сприйнятті предметів і явищ навколишнього середовища. Інформація про стан довкілля потрібна у щоденному житті людей, в їх господарській діяльності, особливо цінна вона за надзвичайних ситуацій, під час яких динамічно змінюються події, доводиться оперативно приймати необхідні, нерідко нестандартні рішення.

Зміни у навколишньому середовищі відбуваються під впливом природних і зумовлених діяльністю людини біосферних факторів. Пізнання цих змін неможливе без виокремлення антропогенних процесів на фоні природних, для чого і організують спеціальні спостереження за різноманітними параметрами біосфери, які змінюються внаслідок людської діяльності. Саме у спостереженні за довкіллям, оцінюванні його фактичного стану, прогнозуванні його фактичного стану, прогнозуванні його розвитку полягає сутність моніторингу. Цей термін був введений у 1972 році на проведеної Стокгольмської конференції ООН з навколишнього середовища, оскільки саме поняття моніторингу охоплює весь спектр змін у навколишньому середовищі які відбуваються як під впливом природних, так і зумовлених діяльністю людини біосферних факторів.

Метою моніторингу довкілля є екологічне обґрунтування перспектив та удосконалення системи моніторингу навколишнього середовища, оцінювання фактичного і прогнозованого його стану; попередження про зниження біорізноманітності екосистем, порушення екологічної рівноваги у довкіллі, погіршення умов життєдіяльності людей.

Відповідно до Положення про систему моніторингу довкілля, затвердженого постановою Кабінету Міністрів України від 30 березня 1998 р., Державна система моніторингу довкілля – це система спостережень, збирання, оброблення, передавання, збереження та аналізу інформації про стан довкілля,

прогнозування його змін і розроблення науково обґрунтованих рекомендацій для прийняття рішень про запобігання негативним змінам стану довкілля та дотримання вимог екологічної безпеки. Це Положення визначає порядок створення та функціонування такої системи в Україні. Слід зазначити, що крім спостережень і отримання інформації, моніторинг передбачає і елементи активних дій, таких як оцінювання, прогнозування, розроблення природоохоронних рекомендацій.

Відповідно до проекту Лісового кодексу України, внесеного В. Самоплавським, М. Шершуном, моніторинг лісів – це система регулярних спостережень, оцінки і прогнозу динаміки стану лісів. Моніторинг лісів проводиться шляхом збирання, передавання, збереження та аналізу інформації про стан лісів, прогнозування змін у лісах і розроблення науково обґрунтованих рекомендацій для інформаційно-аналітичного забезпечення лісоуправління, прийняття рішень щодо запобігання негативним змінам стану лісів, дотримання вимог екологічної безпеки та принципів ведення лісового господарства на засадах сталого розвитку.

Моніторинг лісів здійснюється Державним комітетом лісового господарства. Ним здійснюється моніторинг ґрунтів земель лісового фонду (радіологічні визначення, залишкова кількість пестицидів, агрохімікатів і важких металів); лісової рослинності (пошкодження біотичними та абіотичними чинниками, біомаса, біорізноманіття, радіологічні визначення); мисливської фауни (видові, кількісні та просторові характеристики, радіологічні визначення).

Лісовий моніторинг в Україні розвивається як багаторівнева система спостережень і нині перебуває у стадії формування. Перший рівень моніторингу (екстенсивний) – гармонізований із Міжнародною Спільною Програмою оцінки та моніторингу впливу забруднення повітря на ліси в регіоні Європейської Економічної Комісії ООН (ICP POKEST5).

У 1989 році розпочато закладання мережі постійних ділянок моніторингу за методами, гармонізованими з ICP POKEST5.

Зараз спостереженнями охоплені ліси Державного комітету лісового господарства в 18 областях (закладено понад 1100 постійних ділянок моніторингу), де систематично визначаються показники стану лісів за методами, гармонізованими з міжнародною програмою ICP Forest I рівня. Цим забезпечується виконання міжнародних зобов'язань України щодо моніторингу. Закладена мережа ділянок моніторингу є базовою, її оптимізація здійснюється у процесі розвитку. У подальшому передбачається розширення мережі на всю територію країни.

Базовим показником, за яким оцінюється стан лісів у програмі ICP Forest, є дефоліація крон дерев, яка щорічно визначається на ділянках моніторингу. Дефоліація (передчасна втрата листя чи глиці) свідчить про погіршення загального фізіологічного стану дерев і сигналізує про наявність проблем зі станом дерев навіть на початкових стадіях дії шкідливих факторів. Згідно з критеріями оцінки стану крон, прийнятими в ICP Forest, дефоліація до 25% не розглядається як показник погіршення стану насаджень, оскільки допускається, що вона є в межах природних коливань фітомаси.

Другий рівень моніторингу (інтенсивний) здійснюється УкрНДІЛГА за технологією моніторингу здоров'я лісу США – US Forest Health Monitoring (FHM). Роботи за технологією FHM розпочато у 1995 році і проводяться вони на території 7 адміністративних областей. Закладено 120 постійних ділянок, де одержують детальну інформацію, яка придатна не лише для індикації впливу стрес-факторів на ліси, але й для визначення основних параметрів лісових екосистем, необхідних для оцінки біорізноманіття лісових рослин, визначення поглинання вуглецю в лісах, впровадження технологій дистанційного зондування лісів. Моніторинг лісової фауни здійснюється за спеціальними методами без жорсткої прив'язки до мережі постійних ділянок лісового моніторингу. Основна увага приділяється мисливській фауні, яка згідно з нормативними документами об'єднує 56 груп тварин.

Моніторинг є важливою складовою системи управління якістю довкілля, оскільки передбачає належне інформування про конкретні особливості й наслідки взаємодії людства з навколишнім середовищем. Інформація про його стан і тенденції змін є основою розроблення заходів з охорони природи, враховується вона і при плануванні розвитку економіки.

Таким чином можна стверджувати, що система моніторингу – це є захист життєво важливих екологічних інтересів людини і суспільства, збереження природних екосистем, відвернення кризових змін екологічного стану довкілля і запобігання надзвичайним екологічним ситуаціям.

## ПРАКТИКА ЗАСТОСУВАННЯ ПОКАРАННЯ ЗА ЗЛОЧИНИ У СФЕРІ ГОСПОДАРСЬКОЇ ДІЯЛЬНОСТІ

*Бабецька Іванна.*

III курс. Юридичний інститут.

Науковий керівник – *Вівчаренко О.А.*,  
кандидат юридичних наук, доцент.

В усі часи матеріальні блага і духовні цінності створювались працею людей, їх руками і розумом, їх енергією. Тому праця завжди мала високу суспільну оцінку, була джерелом зростання добробуту. Від того, наскільки повно і ефективно використовувалася людська праця, залежить як економічна могутність держави, так і добробут окремої сім'ї. Кожний повинен працювати там, де він найпотрібніший, де з найбільшою повнотою зможе застосувати свої сили і здібності. Саме у виборі професії, в першу чергу, після закінчення загальноосвітньої школи, пролягає кордон між дитинством і юністю. І цього вибору не обминути нікому!

В умовах ринкової економіки і рівноправності різних форм власності поступання на роботу залежить від попиту на робочу силу. Громадяни України можуть вільно обирати види діяльності, що не заборонені законом. Для полегшення працевлаштування громадян в Україні створені Державна служба



зайнятості, діяльність якої регулюється Законом України “Про зайнятість населення” від 1 березня 1991 р. із внесеними змінами та доповненнями.

У сучасний період відносини в сфері праці регулюються великою кількістю нормативно-правових актів. Не всі вони адекватно відображають ринкові процеси, які народжуються і переживають період свого становлення. Останнім часом відмічається зростання порушень трудових прав громадян.

Збільшилося число незаконних звільнень працівників, мають місце нечасна виплата заробітної плати і надання працюючим вимушених неоплачуваних відпусток. На багатьох підприємствах недержавної форми власності трудові відносини не оформлюються відповідно до законодавства. Працівники приймаються на роботу без укладення трудового договору та оформлення трудової книжки. Останнім часом ряд комерційних структур замість трудових договорів при прийнятті на роботу використовують цивільно-правові договори (договори підряду), які регламентуються гл. 61 Цивільного кодексу України. Внаслідок цього працівники позбавляються гарантій, передбачених законодавством про працю.

Крім загальних підстав, є ще додаткові підстави розірвання трудового договору з ініціативи власника або уповноваженого ним органу з окремими категоріями осіб за певних умов. Але, на відміну від попередніх підстав, що виражають загальні правила і можуть бути застосовані до будь-якого працівника, незалежно від займаної ним посади чи виконуваної роботи, п.1 ст.41 представляє собою виняток із загальних правил. Передусім тут підставою для звільнення є одноразове грубе порушення працівником своїх трудових обов'язків. Звільнити за цією статтею можна лише тих працівників, які прямо зазначені у диспозиції правової норми.

Стаття 41 КЗпП України, крім уже з'ясованої, містить ще дві підстави для розірвання трудового договору за ініціативою роботодавця. Зокрема, останній має право звільнити працівника у випадку вчинення винних дій особою, яка безпосередньо обслуговує грошові або товарні цінності, якщо ці дії дають підстави для втрати довіри до неї з боку роботодавця (п. 2 ст. 41), а також у разі вчинення працівником, який виконує виховні функції, аморального проступку, не сумісного з продовженням даної роботи (п. 3 ст. 41). Розірвання трудового договору за цими підставами не вважається дисциплінарним звільненням, а тому правила, передбачені для накладення дисциплінарних стягнень, тут не застосовуються.

Вивчення судової практики в справах про трудові спори показує, що, в основному, ці справи судами України розглядаються і вирішуються правильно. Разом із тим деякі суди допускають неповноту підготовки справ до судового розгляду і з'ясування їх обставин, що призводить до тяганини і перегляду судових рішень в касаційному порядку. У зв'язку зі змінами, внесеними до законодавства про працю, деякі положення вимагають роз'яснення.

Діяльність судів по розгляду справ цієї категорії повинна спрямовуватися на всемірну охорону конституційного права кожного на працю, яке включає можливість заробляти собі на життя працюю, яку особа вільно обирає або на яку вільно погоджується, а також на охорону прав і законних інтересів підприємств,

установ, організацій, на зміцнення трудової та виробничої дисципліни, на виховання працівників у дусі свідомого й сумлінного ставлення до праці.

1. Конституція України від 28 червня 1996 р. – К.: Преса України, 1997. – С.18
2. Кодекс Законів про Працю від 10 грудня 1971 року. – К.: Паливода А.В., 2005. – С.21.
3. Постанова Пленуму Верховного Суду “Про практику розгляду трудових спорів” № 9 від 6 листопада 1992 року // Постанови Пленуму ВСУ у кримінальних та цивільних справах. – С.373–375.
4. Прокопенко В., Вівчаренко О. Прийм на роботу та його звільнення. Коломия: ВІК – 1996. – С.56.

## ПРАВОВЕ ЗАБЕЗПЕЧЕННЯ ЗАХИСТУ ПРАВ НА ЗЕМЛЮ В УКРАЇНІ

*Андрусяк Микола,*  
магістрант, Юридичний інститут.  
Науковий керівник – *Багай Н.О.*,  
кандидат юридичних наук, доцент.

Земельні відносини в Україні відіграють важливу роль у житті держави та її громадян. Тому цілком очевидно, що вони мають бути належним чином врегульовані законодавчо. Так, відповідно до ст.13 Конституції України, земля є об'єктом права власності Українського народу, від імені якого права власника здійснюють органи державної влади та місцевого самоврядування у визначених Основним Законом межах.

Держава гарантує право власності на землю (ст. 14). Але в Конституції не визначені конкретні види цих гарантій. Вони встановлені в Земельному кодексі (ЗК) України від 25.10.2001 р. (розділ V). Захисту прав на землю цілком присвячена окрема глава ЗК України [1, с.67], що є новелою в порівнянні із ЗК України в редакції 13.03.1992 р. Відповідно, до набрання чинності новим ЗК України захист прав на землю здійснювався способами, передбаченими цивільним законодавством, зокрема, ст.6 Цивільного кодексу (ЦК) УРСР в редакції від 18.07.1963 р. [2, с.23].

Відведення окремої глави ЗК України захисту прав на землю, на думку І.І.Каракаша, дає підстави стверджувати про формування власне земельно-правового інституту захисту суб'єктивних земельних прав [3, с.191]. Так, ЗК України гарантує і забезпечує особам рівні умови і способи захисту прав власності і користування земельними ділянками.

Держава надає можливість власникові земельної ділянки або землекористувачеві вимагати усунення будь-яких порушень його прав на землю, навіть якщо ці порушення не пов'язані з позбавленням права володіння земельною ділянкою, і відшкодування завданих збитків [4, с.143].

У ЗК України законодавець визначив перелік способів захисту прав на земельні ділянки. Так, в ч.3 ст.152 вказано, що захист прав громадян та юридичних осіб на земельні ділянки здійснюється шляхом: а) визнання прав; б) від-

новлення стану земельної ділянки, який існував до порушення прав, і запобігання вчиненню дій, що порушують права або створюють небезпеку порушення прав; в) визнання угоди недійсною; г) визнання недійсними рішень органів виконавчої влади або органів місцевого самоврядування; р) відшкодування заподіяних збитків; д) застосування інших, передбачених законом, способів.

З останнього пункту ч.3 даної статті випливає, що перелік способів захисту прав на землю не є вичерпним. Відповідно, допускається використання інших правових способів захисту земельних прав, основні з яких закріплені в ст.16 ЦК України [5, с.7].

Чинний ЦК України істотно розширює способи захисту цивільних прав. Зокрема, відповідно до ч.2 ст.386 ЦК України власник, який має підстави передбачати можливість порушення свого права власності іншою особою, може звернутися до суду з вимогою про заборону вчинення нею дій, які можуть порушити його право, або з вимогою про вчинення певних дій для запобігання такому порушенню. Дане положення має важливе значення при захисті прав власників земельних ділянок, пов'язаних із забезпеченням їх цільового використання і належного екологічного стану.

Гарантії захисту прав на землю мають безпосередньо конституційну основу. Так, ст.3 Конституції України проголошує, що права і свободи людини та їх гарантії визначають зміст і спрямованість діяльності держави. В Основному Законі закріплено положення, згідно з яким держава забезпечує захист прав усіх суб'єктів права власності і господарювання (ст. 13). Важливою є ст.14 Конституції, яка передбачає, що земля є основним національним багатством, що перебуває під особливою охороною держави [4, с.141].

Конституція України, ст.153 ЗК України гарантує право власності на земельну ділянку кожному власнику. Власник не може бути позбавлений права власності на земельну ділянку, крім випадків, передбачених ЗК та іншими законами України.

Враховуючи викладене, на наш погляд, сьогодні існує необхідність спеціалізації цивільно-правових норм шляхом врахування особливостей захисту суб'єктивних прав на конкретну земельну ділянку, розширення гарантій захисту прав на землю та внесення відповідних доповнень до ЗК України.

- 1 Земельний кодекс України: Офіц. видання. – К.: Концерн “Видавничий Дім “Ін Юре”. 2004 – 168 с.
- 2 Цивільний кодекс України (науково-практичний коментар) // Саниахметова Н.О., Харитонов С.О., Червоний Ю.С., Козлова О.С., Мінченко Р.М. та ін. / За ред. Є.О.Харитонов. – Харків: Одіссей, 2000. – 800 с.
- 3 Каракаш І.І. Право собственности на землю и право землепользования в Украине: Научно-практ. пособие. – К.: Истина. 2004. – 216 с.
- 4 Земельне право України: Підручник // М.В.Шульга, Г.В.Анісімова, Н.О.Багай, А.П.Гетьман. В К Гуревський та ін. / За ред. М.В.Шульги. – К.: Юрінком Інтер, 2004. – 368 с.
- 5 Цивільний кодекс України. – К.: Парламентське видавництво, 2003. – 352 с.

## ОСНОВНІ НАПРЯМИ ФОРМУВАННЯ ПРАВОВОЇ КУЛЬТУРИ НЕПОВНОЛІТНІХ

*Таран Ольга,*  
І курс, Юридичний інститут.  
Науковий керівник – *Кобецька Н.Р.*,  
кандидат юридичних наук, доцент.

Особливе місце у системі правової культури суспільства займає правова культура неповнолітніх, яка включає: повагу до права, переконаність у його соціальній та особистій цінності, наявність певних юридичних знань, загальну культуру і широку ерудицію, освіченість, вмотивовану правову поведінку у повсякденному житті, високу громадсько-правову активність. До складу правової культури неповнолітніх належить також усвідомлення цілей державно-правового регулювання в Україні, знання Конституції та законів України, усвідомлене прагнення і практичне вміння користуватися приписами чинного законодавства.

Правовій культурі неповнолітніх притаманні певні риси, серед яких – перехідність, яка зумовлюється:

- психо-віковими особливостями, що властиві періоду досягнення юридичного повноліття, коли юність вже завершується, а соціально-психологічна “дорослість” повною мірою ще не настала;
- соціально-професійним статусом неповнолітніх, адже вони ще не є сформованими фахівцями;
- специфічними мікро- та мезосередовищами, в яких перебувають неповнолітні (навчальні заклади) [1, с.121].

Формування правової культури неповнолітніх у нашому суспільстві потребує комплексного, системного підходу, воно не може відбуватися стихійно, а повинно бути результатом ефективної і спільної роботи держави та її органів.

Домінуючу роль у формуванні та удосконаленні правової культури неповнолітніх відіграє процес правотворчості. На жаль, практика показує, що процес підготовки законопроектів, їх обговорення та прийняття на сьогодні не справляє належного виховного впливу на дану категорію населення. Тому у сфері правотворчості для формування правової культури неповнолітніх необхідно розробити радіо- та телепередачі, які б у доступній формі інформували їх у ході проведення роз'яснювальної роботи про діяльність органів законодавчої влади, актуальні питання внутрішньої і зовнішньої політики держави, перспективи і напрямки суспільно-політичного розвитку України.

Важливим елементом правової культури є законодавство як результат правотворчості [2, с.96]. Тому, у законодавчій сфері з метою її формування необхідно забезпечити:

- вільний доступ неповнолітніх до законодавства;
- розробку науково-практичних коментарів, довідково-інформаційних та аналітичних матеріалів з різних галузей права.

- організацію публічних виступів, семінарів, конференцій, експертних обговорень за участю провідних фахівців, політиків, юристів, науковців з найбільш важливих питань законодавства.

- розвиток та роботу молодіжних організацій, діяльність яких спрямована на формування та удосконалення правової культури неповнолітніх.

Велике значення для підвищення правової культури неповнолітніх має також практика застосування правових норм, яка впливає на формування правових знань, правових орієнтирів, позицій і установок особистості. У сфері правозастосування з метою формування правової культури неповнолітніх необхідно реформувати систему правоохоронних органів, запровадити в їх діяльність провідні демократичні стандарти, вимоги міжнародного права, підвищити професійний рівень працівників цих органів, вдосконалити форми і методи їх діяльності.

Серед особливих засобів формування та підвищення правової культури неповнолітніх слід виділити перш за все правове виховання [3, с.14]. На сьогодні для формування правової культури неповнолітніх у сфері правового виховання необхідно забезпечити і підтримувати подальший розвиток наукових досліджень у галузі правової культури, подолання розриву між наукою і практикою, підвищення ефективності юридичної освіти у школах, ліцеях та гімназіях.

Також велике значення має проведення олімпіад, конкурсів, вікторин та інших змагань на краще володіння правовими знаннями, створення молодіжних правових клубів, розширення мережі спеціалізованих навчальних закладів, бібліотек, збільшення кількості друкованих та аудіовізуальних засобів масової інформації правового спрямування.

Усі перераховані вище напрями сприяють формуванню та підвищенню правової культури неповнолітніх, розвиток якої безпосередньо пов'язаний з розбудовою громадянського суспільства та демократичної правової держави в Україні.

1. Головченко В. Особливості формування правової культури молоді // Право України. – 2004. – №10. – С.120–123.
2. Котюк В. Теорія права. Курс лекцій. – К.: Вентурі, 1996. – С.76–99.
3. Скакун О.Ф. Теорія держави і права: Підручник / Пер. з рос. – Харків: Консум, 2001. – 656 с.

**МЕТОДИКА ПІДГОТОВКИ І ПРОВЕДЕННЯ ГРУПОВОЇ ФОРМИ РОБОТИ З УЧНЯМИ НА УРОКАХ ГЕОГРАФІЇ**

*Радою Тетяна,*

III курс, Педагогічний інститут  
Науковий керівник - Шнак О.М.,  
кандидат педагогічних наук, професор.

На жаль, і в наш час допитлива дитина, яка цікавиться всім і задає багато запитань батькам та дорослим, прийшовши до школи, швидко втрачає інтерес до навчання. Оскільки, конкретною метою навчання для вчителя є лише передача знань, їх засвоєння і відтворення учнями на репродуктивному рівні.

Така методика проведення уроків в кінцевому результаті не розвиває особистості учня, не активізує пізнавальну діяльність і здатність мислити. І саме ця проблема є надзвичайно актуальною в наш час. Адже, сьогоднішня робить соціально замовлення школі на юну виховану особистість, яка вмیه критично мислити і здатна пристосуватись до складних життєвих ситуацій.

Нам видається, “що істинний корінь” цієї проблеми полягає в тому, що ми оцінюємо школу в основному за сумою знань, яку там дають. Безперечно, що сума знань, яка дається учневі, має велике значення. Проте, це не єдиний критерій. Поряд з цим є необхідність як мінімум у виконанні навчальним процесом ще двох функцій. Це функція здатності учня до самостійного засвоєння знань та інформації, функція вміння застосовувати отримані знання в практичній діяльності.

На сьогодні географія як один зі шкільних предметів використовує різні методи навчання. Але ми вважаємо, що вчитель, використовуючи той чи інший метод, не повинен допустити розумового ледарства на уроці, яке В.Сухо-млинський вважав “небезпекою, що морально калічить людину” [1]. Ми радимо вчителю так організувати урок, щоб навчання було цікавим та ефективним для всіх дітей, а спілкування – радісним і корисним.

При цьому слід зазначити, що вчитель, яким би він хорошим не був, не зможе пристосувати характер і темп проведення уроку до кожного учня зокрема. Тому ми пропонуємо вчителю географії використовувати на уроці групові форми роботи. Саме ця методика дає змогу відійти від класичної класно-урочної системи, яка відповідає репродуктивному викладанню предмета. Для того, щоб ефективно організувати групову роботу, необхідно правильно провести підготовчий етап, який включає актуалізацію опорних знань, поділ учнів на групи, мотивація і постановка завдань.

Якщо на звичайному уроці учень проявляє активність переважно в тих формах роботи, які йому подобаються або даються легко, то в груповій роботі він повинен виконати весь спектр завдань. При цьому вчитель здійснює керівництво навчальним процесом опосередковано, натомість учням дається можливість активно працювати на уроці географії. У результаті виконуються

всі навчальні дії, які пов'язані з розвитком особистості. Паралельно розвиваються і моральні якості учня, такі як відповідальність не тільки за свою роботу, а й за роботу всієї групи.

Таким чином, ми прийшли висновку, що учитель повинен бути не лише предметником, але і педагогом, який здатний особистісно спілкуватися з учнями засобами навчального предмета. Якщо ж це не так, тоді школяр неминує втрачає мотивацію учіння. Тому ми пропонуємо вчителю географії залучати до навчального процесу групові форми роботи з учнями, завдяки яким вони б навчилися аналізувати інформацію і перетворювати її у важливі ідеї, які можна потім використати в практичних цілях.

- 1 Сухомлинський В.О. Проблеми виховання всебічно розвинутої особистості. Вибр. твори у 5-ти т. – Т.І. – К: Рад. школа. – 1979. – С.535.
- 2 Бутузов М.І. Форми учебной работы в школе. – М., 1989.
- 3 Душина И.В., Понурова Г.А. Методика преподавания географии. – М.: Московский лицей, 1996.
- 4 Концепція змісту географічної освіти в загальноосвітній школі України. Проект. Розробники: П.Г.Тищенко, Я.Б.Олійник, О.Ю.Дмитрук, Г.Є.Уварова, Н.В.Мунін // Географія та основи економіки в школі. – 2001. – №3
- 5 Бул А.А. Як навчити учнів розв'язувати проблемні завдання з географії // Географія та основи економіки в школі. – 2001. – №6.
- 6 Цимбалюк Н. Методика проведення групової роботи на уроках географії // Географія та основи економіки в школі – 2005. – №7.

### **МИРОСЛАВ СТЕЛЬМАХОВИЧ ПРО МЕТУ, ЗАВДАННЯ І ЗМІСТ РОДИННОГО ВИХОВАННЯ**

*Петровська Ірина,*  
V курс. Педагогічний інститут  
Науковий керівник – *Нагачевська З.І.*,  
кандидат педагогічних наук, доцент.

Чим далі ми просуваємося (як нам здається) вперед у процесі розвитку цивілізації, тим далі відходимо від первозданного, природного, звичного самій суті людини, закладеного в неї Творцем. Тому розмова про сім'ю, родину, що стали основним об'єктом наукового дослідження академіка М.Стельмаховича, – як ніколи, на порі. Вчений був переконаний у тому, що “нема мудріших, ніж народ учителів”, а тому понад чверть століття присвятив науковим дослідженням української етнопедагогіки.

Саме в М.Стельмаховича чи не вперше в новітній українській історико – педагогічній думці зустрічаємо такий порядок розташування виховних пріоритетів: родинно - громадсько – шкільне виховання.

“Сім'я, – як зазначав М.Стельмахович, – це життєвий осередок, що приводить на світ Божий, плає найвищу цінність людства – дітей, цвіт нації,

майбутнє народу, завдяки яким кожний батько і мати мають реальну можливість повторити та продовжити себе у своїх нащадках. Кожна людина смертна. Але сім'я, рід, родина, народ – безсмертні” [3, с.4].

Під українським родинознавством (фамінологією) М.Стельмахович розумів набуту впродовж багатотисячолітнього родинного життя систему знань і практичного досвіду українців щодо організації шлюбу, створення та збереження міцної, здорової, щасливої сім'ї. Вона репрезентує велику родинобудівничу мудрість нашого народу і виступає як невід'ємний основоположний компонент української родинної педагогіки, належачи одночасно й до родознавства, зокрема українознавства [3, с.7].

Провідна роль у родинному вихованні належить, звичайно, батькам та рідній (материнській) мові. На формування світогляду та поведінки дітей і молоді великий вплив мають також дідусі і бабусі, брати і сестри як взаємовихователі, няні з народу, родичі, свояки, куми, ровесники, дитячі й молодіжні громадські об'єднання, церква.

Провідне завдання родинної педагогіки – підготовка дітей та молоді до дорослого життя і праці на основі здійснення фізичного, господарсько-трудового, духовно-морального й розумового виховання.

Це завдання передбачає забезпечення реалізації основних принципів: натуралізму, раціоналізму, гуманізму, евідонізму, соціалізації та етнізації, духовності.

За М.Стельмаховичем, натуралізм (природовідповідність) вимагає розглядати людину як часточку природи й неухильно дбати про гармонійний розвиток природних сил дитини, яка розвивається, наче та рослина (“Діти, як квіти: поливай – рости будуть”. “Гни дерево, поки молоде, вчи дітей, поки малі”).

Раціоналізм націлює на плекання розуму дитини у сукупності з духовним її розвитком, через засвоєння рідної (материнської) мови, фольклору, національної родинно-побутової культури, народних мистецтв (“Розум – скарб людини”, “Розуму не купують, а набувають”).

Гуманізм передбачає людяне ставлення до дитини, ширі стосунки між батьками і дітьми, братами і сестрами, членами родини, чуйне ставлення до людини взагалі, утвердження добра на Землі (“Добре роби, то й добре всім буде”).

Евідонізм вбачає мету виховання в земному благополуччі та щасті (вітання українців “Дай, Боже, щастя!”), доброзичливі побажання “Великий рости, щасливий будь”, прислів'я “Не родися вродливим, а родися щасливим”, “Всякий свого щастя коваль”).

Соціалізація – це процес перетворення людської істоти в суспільного індивіда, утвердження її як особистості, включення в суспільне життя як активної та дійової сили, репрезентація найвищого шабля розвитку, біологічної та психологічної адаптації людини до навколишнього середовища. Педагог вважає за необхідне вживати поруч з терміном “соціалізація” поняття “етнізація”, в яке вкладає соціалізацію особи на основі родинного, економічного, духовно-культурного життя й історичного досвіду свого народу, нації [2, с.94–100].

Мудрість народного родинознавства (фамілістики) і традиційної батьківської педагогіки в її новітньому піднесенні й розвитку -- надійний гарант безпомилкового визначення перспектив родинного виховання на ХХІ століття. На жаль, вона нерідко ігнорується.

Таким чином, слідуючи постулатам народної педагогіки, опираючись на творчі надбання таких учених, як М.Стельмахович, треба якнайрішучіше повернутися до етнопедагогіки, до відродження традиційного статусу української родини з її непорушним авторитетом, шлюбною вірністю, любов'ю до дітей і відданістю священному обов'язку їх виховання та піклування дорослих дітей про своїх стареньких батьків, з неухильним додержанням народних чеснот і норм християнської моралі [1, с.17].

1. Стельмахович М. Українська родина // Рідна школа. – 1993. – № 4. – С.16–21.
2. Стельмахович М. Українська родинна педагогіка. Навчально-методичний посібник. – К.: ІЗМН. 1996. – 288 с.
3. Стельмахович М. Українське родинознавство. – Івано-Франківськ, 1994. – 56 с.

## ВПЛИВ ЗМІ НА РОЗВИТОК І ВИХОВАННЯ ОСОБИСТОСТІ

*Бутчак Олексій.*

Пі курсу, Інститут історії і політології.  
Науковий керівник – *Гунда Г.В.*,  
кандидат педагогічних наук, доцент.

Вплив глобального інформаційного суспільства на духовний та моральний розвиток особистості, роль ЗМІ в процесі формування ціннісних орієнтацій людини є предметом вивчення різних наук і педагогіки зокрема.

Актуальність означеної проблеми підтверджується лідерами “великої вісімки”, які ухвалили Окінавську Хартію глобального інформаційного суспільства від 20 липня 2000 року, наголошуючи, що “інформаційно-комунікаційні технології є єдиним з найважливіших факторів, що впливають на формування суспільства ХХІ століття” [2].

Такі науковці, як Е.Тюффлер у книзі “Третя хвиля”, Ж.Бодріяр – “Система речей”, М.Кастельс “Інформаційна епоха: економіка, суспільство і культура”, намагалися розкрити проблеми змін в моральному і духовному світі людини, пов'язаних зі становленням інформаційного суспільства.

Френсіс Фукуяма зазначає, що феномен інформаційного суспільства, як і всі інші, має позитивні і негативні риси. Кожна особистість є неповторною, але, з іншого боку, відбувається так звана “духовна атомізація”, коли людина почувається дуже самотньо, і це відображається в її дезінтеграції. В усіх багатих країнах це занадто добре відомо: збільшується відсоток підліткових самогубств, приголомшує високий рівень алкоголізму, широко розповсюджені психологічні депресії, вандалізм та злочинність [1, с.16]. Річ у тім, що

комп'ютери і телекомунікаційні технології часто звужують коло особистих, “живих” контактів і роблять відносини між людьми відстороненими. Більш того, завдяки феномену “віртуальної реальності” (фіктивної реальності) виникає ситуація, коли людина не здатна відрізнити об'єктивну, оточуючу її реальність від того світу ефемерних цінностей та образів, що виникає завдяки вторгненню в її життя засобів масової інформації.

Е.Фром підкреслював, що ЗМІ позбавляють людину спроможності скласти цілісну картину світу, підмінюють її мозаїкою з маси розрізнених та не пов'язаних між собою фактів. Це призводить не тільки до придушення здатності до критичних суджень, але й діє гнітюче на емоційну сферу людини [4, с.213]. Культура “інформаційного суспільства” відзначається стрімкістю зміни та розвитку. Замість довгих “ниток” ідей, пов'язаних одна з одною, потрібно сприймати “уривки” інформації: оголошення, команди, уривки новин, які не узгоджуються зі звичними схемами. У сучасному світі постійно збільшуються інформаційні потоки (гіперінформаційність) та їх навантаження на психіку особистості, тому не спрацьовують механізми психологічного захисту і знижується поріг критичного сприйняття інформації. Відповідно, актуальним стає необхідність людини володіти навичками роботи з інформаційними потоками та поглиблення знання про новітні наукові досягнення у вивченні механізмів і закономірностей психологічного впливу та контролю свідомості людини. Це передбачає вміння критично сприймати інформацію, аналізувати її, знаходити оптимальні рішення певної ситуації. Адже людина, яка вміє керувати собою та своїми вчинками, в окремій ситуації швидше зможе керувати перебігом подій власного життя. Безперечно, найкращою профілактикою психологічної залежності, маніпулювання, контролю свідомості є розвиток у молодих людей критичності мислення і рефлексії, формування навичок асертивної поведінки [3, с.28].

Мислити критично не означає критикувати. Критичне мислення трактується як прагнення усе аналізувати, піддавати оцінці, не приймати все на віру; уміння правильно, об'єктивно оцінювати свої дії, здібності, виявляти і визначати свої помилки, піддавати критичному розгляду пропозиції та судження інших людей.

Рефлексія в нашому контексті розуміється як спрямованість пізнання людини на самого себе, на свою діяльність та поведінку, на свій внутрішній світ, психічні якості і стани; вміння уявляти себе на місці іншої людини, подумки “програвати” ситуацію за неї.

Асертивність – якість особистості, риса характеру, яка проявляється в самоствердженні особистості; свідомому прийнятті вимог інших без страху, невпевненості, напруги, іронії і т.д.

Як правило, перераховані якості не розвиваються цілеспрямовано в існуючій системі освіти, а є результатом активності й особистісного досвіду самої людини.

Підсумовуючи, можна зробити висновки, що інформаційне суспільство має неоднозначний вплив на розвиток і виховання особистості, на моральну сферу життя, його коригування потребує тісної співпраці як на державному рівні, у розробках навчальних планів, так і на міжнародному рівні, – розробки

законодавчих актів з метою забезпечення належного функціонування інформаційної інфраструктури суспільства.

1. Андрущенко В.П. (кер.) та ін. Філософія політики: Хрестоматія: У 4-х т. – Т. 4. – К.: Знання України, 2003. – С. 16.
2. Іванов В.Ф. Поняття “інформація” у різних науках // [www.journalib.univer.kiev.ua](http://www.journalib.univer.kiev.ua).
3. Потятиник Б.В. Медиа: ключі до розуміння. Серія: Медіакритика. – Львів: ПАІС, 2004. – С. 28.
4. Чмут Г.К., Чайка Г.Л. Етика ділового спілкування: Навч. посіб. – 3-тє вид., стер. – К.: Вікар, 2003. – С. 213.

## ПЕДАГОГІЧНІ УМОВИ АКТИВІЗАЦІЇ МУЗИЧНОГО СПРИЙМАННЯ У МОЛОДШОМУ ШКІЛЬНОМУ ВІЦІ

*Мартинів Ірина.*  
IV курс, Педагогічний інститут.  
Науковий керівник – *Луна І. Ю.*,  
кандидат педагогічних наук, доцент.

Розвиток сприймання музичних творів, який відбувається в процесі всіх видів музичної діяльності, є одним з головних завдань музичного виховання школярів. Як центральне питання музичної педагогіки проблема музичного сприймання була об'єктом дослідження багатьох психологів, музикознавців, музикантів-практиків (Б.М.Теплов; Б.В.Асаф'єв, В.В.Медушевський, Є.В.Назайкінський, О.М.Сохор, І.С.Тарасов, Б.Л.Яворський; О.О.Апраксина, Н.О.Ветлугіна, Н.Л.Гродзенська, Д.Б.Кабалевський, О.Я.Ростовський та інші).

Незважаючи на різнобічність підходів дослідників до вивчення процесу сприймання музичного мистецтва, всіх їх об'єднує думка про необхідність виховання активного слухача. За образним висловлюванням Б.В.Асаф'єва, музика, що сприймається пасивно, “гіпнотизує почуття і заворює волю”, а актуальне ж її осягнення, навпаки, посилює інтенсивність переживань і розкриває перед людиною багатий світ слухових образів [1, с.61]. З ним співзвучна позиція Б.Л.Яворського, який зазначав, що в основі сприймання музики лежить вміння мислити, сприймати музику як “членороздільну мову” [2, с.70]. А на переконання Д.Б.Кабалевського тільки в процесі справжнього, пережитого і продуманого сприймання “активізується внутрішній духовний світ учнів, їх почуття і думки” [3, с.195].

Однак, не дивлячись на існуючі дослідження в цій галузі, питання про методи активізації музичного сприймання, які забезпечені певними педагогічними умовами, їх вплив на музичний розвиток дітей молодшого шкільного віку ще до кінця не вивчені. Серед методів активізації музичного сприймання ми виділяємо такі, як метод добору влучних визначень, метод порівняння, метод “руйнування початкового образу”, метод музичних колекцій, метод

вокалізації, метод пластичного інтонування, ігровий метод, метод асоціативного пошуку.

Метод добору влучних визначень стимулює школярів до усвідомлення своїх вражень від прослуханого твору. Для полегшення вибору характеристик музики можна запропонувати дітям таблицю чи плакат, які б містили емоційно-образні визначення.

Розвитку пізнавальної активності сприяє метод порівняння. Порівнюючи музичні твори, учні виділяють у них спільні та відмінні риси, аналізують, визначають характерні особливості. Цей метод допомагає учням почути тонші відмінності музичних творів [4, с.10].

Метод “руйнування початкового образу” використовують для кращого усвідомлення ролі конкретних засобів музичної виразності. Його суть полягає в тому, що вчитель, виконуючи музичний твір, змінює один з елементів музичної мови. А діти слухають і визначають, що змінилося. Завдяки цьому методу учні вчаться мислити в інтонаційно-образних формах.

Накопиченню музично-слухових вражень, вмінню спостерігати, запам'ятовувати, узагальнювати, порівнювати п'єси, сприяє метод колекцій. Діти, слухаючи твори, створюють власну колекцію маршів, вальсів, п'єс, основу яких складають різні образи. Даний метод сприяє також виробленню естетичних смаків у школярів.

Музичний твір буде сприйматися краще тоді, коли сприймання відбуватиметься в активній формі. Найбільш активною формою сприймання є певна діяльність, тобто коли підключається не тільки слух, але і зір та моторика. Тому потрібно формувати у дитини певні визначені дії, за допомогою яких вона змогла б передати мелодію і характер музики, яку сприймає. Серед таких дій виділяють вокалізацію теми та пластичне інтонування.

Досить дієвим є ігровий метод. На уроці музики ігри використовуються в різних варіантах. Зокрема, для кращого розуміння музики вчитель може запропонувати учням гру “Композитор”. Наприклад, перед слуханням п'єси Р.Шумана “Веселий селянин” вчитель пропонує дітям розповісти, яку б музику вони створили відповідно до назви твору, якби були композиторами. Це, у свою чергу, сприяє розвитку уяви і творчих здібностей.

Метод асоціативного пошуку – один з дієвих методів активізації музичного сприймання. Б.Л.Яворським була розроблена система завдань для зображення на малюнках музичних вражень, що передають настрої від прослуханого твору. Зазвичай це сполучення ліній, кольорових розводів. Зазначений метод сприяє доброму запам'ятовуванню твору, його назви, звучання, а також усвідомленню розумінню музики, творчому ставленні до неї.

Отже, кожен з вищезазначених методів володіє великими можливостями для активізації процесу сприймання музики. Однак тільки за умови їх вмілого комплексного поєднання можна збудувати ефективну педагогічну модель розвитку музичного сприймання у молодшому шкільному віці.

1. Асаф'єв Б.В. Избранные статьи о музыкальном просвещении и образовании. – 2-е изд. – Л.: Музыка, 1973. – 144 с.

- 2 Дмитрисва Л.І., Черноиваненко Н.М. Методика музикального виховання в школі. – М.: Просвещение, 1989 – 207 с.
- 3 Кабалевський Д.Б. Воспитание ума и сердца. Кн. для учителя. – М.: Просвещение, 1984. – 206 с.
- 4 Печерська Е. Уроки музики у початкових класах: Навч. посібник – К.: Либідь, 2001. – 272 с.

## РОЗВИТОК ЗВ'ЯЗНОГО МОВЛЕННЯ МОЛОДШИХ ШКОЛЯРІВ ЗА УДОСКОНАЛЕНОЮ МЕТОДИКОЮ

*Марчій Тамара.*

V курс, Педагогічний інститут.

Науковий керівник – *Блазун Н. М.*,  
кандидат філологічних наук, доцент.

Провідна роль у мовному вихованні народу належить школі, одним із головних напрямків діяльності якої має стати боротьба за культуру мовлення [3, с.5].

Рідна мова як джерело і засіб здобуття знань повинна бути внутрішньою потребою учня. “Якщо ми визнаємо, – підкреслював *К.Ушинський*, – що на душу дитини та на напрям її розвитку можуть впливати навколишня природа, люди, що її оточують, і навіть картина, що висить на стіні в її дитячій кімнаті, навіть іграшки, що ними вона грається, то невже ми можемо не визнати впливу такого прожитого свосереднім характером явища, як мова того чи іншого народу, цей перший тлумач і природи, і життя, і ставлення до людей, ця тонка, що обіймає душу, атмосфера, крізь яку дитина все бачить, розуміє й почуває?” [4].

На перший клас припадає найважча, найоб'ємніша і найвідповідальніша робота вчителя з учнями над тим, щоб прищепити їм любов і увагу до звукової сторони мовлення не тільки як засобу спілкування, але й показника високого естетичного й культурного рівня людини. Від того, яка увага приділятиметься розвитку зв'язного мовлення у першому класі, залежатиме і якість читання, і розуміння усної мови, і вміння говорити та писати. Саме тому дане дослідження є *актуальним* і має практичне значення.

Розвиток зв'язного мовлення в період навчання грамоти за удосконаленою методикою ми пропонуємо проводити за такими **етапами**:

I. Робота над удосконаленням звуковимови.

II. Робота над збагаченням, уточненням і активізацією словника.

III. Робота над реченням і зв'язним висловлюванням.

**I. Робота над удосконаленням звуковимови** і культури мовлення включає в себе виправлення недоліків у вимові окремих звуків та звукосполучень, удосконалення діяльності органів мовлення, розвиток умінь вільно ними керувати при подоланні вимовних вад.

Сам процес удосконалення звуковимови має бути поетапним і керованим з боку вчителя. Виробити рухи органів артикуляційного апарату допомагає *артикуляційна гімнастика*. Для вправ ми добирали ті рухи і положення органів

артикуляційного апарату, в результаті яких утворюються звуки, що складають фонетичну основу мови.

Найбільш відповідальним у цій роботі є другий етап навчання, коли виробляються перші вимовні навички. У цей час учні вчаться вимовляти звуки спочатку ізольовано, а потім у складах, сприймати потрібні звуки на слух.

Крім згаданих вправ, навчати учнів правильно вимовляти звуки допомагають скоромовки. Цінність скоромовок полягає в таких доборі і розстановці слів, вимова яких потребує певних зусиль і сприяє виробленню дикції, правильної артикуляції. Завдяки скоромовкам прищеплюється увага й повага до кожного вимовленого звука, до якості і чистоти мовлення.

**II. Працюючи над збагаченням словника, його закріпленням, уточненням і активізацією**, ми акцентували увагу на роботі над лексичним значенням слова. Змістом такої роботи є встановлення взаємозв'язків між словом та відповідним об'єктом, вироблення вміння на основі аналізу визначати та узагальнювати найістотніші зв'язки предмета, з'ясувати смислові зв'язки між словами.

Варто зазначити, що словник молодших школярів відрізняється від дорослого не лише обсягом, а й складом. Хоча в дитячому словнику є слова всіх лексико-граматичних розрядів, у ньому все ж переважають іменники і дієслова, а прикметників мало. Це пояснюється конкретністю мислення дітей (за фактами, явищами та діями), а також тим, що потреба вживання означень не встигає за розвитком дитячої думки. Учні збагачують словниковий запас за схемою: *предмет* → *дія* → *відношення*. Мовлення першокласників бідне й безбарвне саме через обмежений вжиток прикметникових форм, невміння використовувати їх багатозначність. Отже, завдання вчителя полягає у створенні мовленнєвих ситуацій, які б вимагали добору різноманітної лексики для опису предметів та явищ.

**III. Речення** є основною синтаксичною одиницею, яка служить для формування, вираження і повідомлення думок, емоцій, почуттів. Основна мета роботи над реченням – навчити дітей висловлювати відносно закінчену думку у чіткій і правильній синтаксичній структурі.

На наш погляд, вся робота повинна відбуватися в такій послідовності: 1) уповільнено вчитель читає речення з чіткою вимовою неповнозначних (службових) слів; 2) діти графічно зображують кількість слів у реченні, при цьому повнозначні слова позначають довгою лінією, неповнозначні – короткою; 3) вчитель повторно читає речення у нормальному темпі; 4) учні порівнюють вимову і написання.

Отже, проаналізувавши стан досліджуваної проблеми в теорії і шкільній практиці, ми дійшли до висновку, що методику розвитку мовлення в період навчання грамоти можна удосконалити шляхом реалізації на кожному етапі навчання грамоти принципу зв'язку роботи з розвитку мовлення з формуванням навичок читання та письма.

2. Наумчук М. Сучасний урок української мови в початковій школі. Методика і технологія навчання – Тернопіль: Астон, 2002 – 352 с
3. Рідне слово в рідній школі. Методичний посібник – К.: КМ Академія. 1998. – 94 с
4. Ушинський К. Вибрані педагогічні твори у 2-х томах. – Т.1. – К.: Радянська школа, 1983. – С.126.

## **ДІЯЛЬНІСТЬ ДИТЯЧИХ ТА МОЛОДІЖНИХ ОБ'ЄДНАНЬ ЯК ФАКТОР ВИХОВАННЯ ОСОБИСТОСТІ**

*Сокіл Катерина,  
V курс, Педагогічний інститут.  
Науковий курівник – Рега О.С.,  
кандидат педагогічних наук, доцент.*

Сучасна освіта орієнтується на особистість, на створення умов для розвитку та самореалізації кожної дитини як громадянина України, формування покоління, здатного навчатися впродовж життя, створювати і розвивати цінності громадянського суспільства.

Відомо, що будь-яка молода людина хоче бути вагомою як особистість, і, незважаючи на те, народжена вона лідером, чи ні, пов'язує своє подальше життя з громадською чи політичною діяльністю. Побувати в цій ролі, спробувати з односторонніми разом вирішувати проблеми, впливати на прийняття рішень, брати участь у суспільному житті – не відмовився би жоден.

У школі педагоги, працюючи з класом, мають можливість спостерігати той факт, що серед учнів яскраво виділяються енергійні, комунікабельні, ініціативні особистості. Дослідження таких вчених, як І.Андрухів, Б.Ступарик, О. Сич доводять, що третина школярів народжується з такими задатками, однак переважна більшість набуває таких вмінь та навичок через участь та діяльність у громадських організаціях. Саме тому ми звертаємо особливу увагу на методи та прийомы виховання, які здійснюються в дитячих та молодіжних об'єднаннях, основною метою яких є розкриття внутрішнього потенціалу кожної особистості зокрема.

Проблему впливу дитячих організацій на виховання та розвиток молодших школярів досліджувало небагато науковців, однак кожен із них чітко окреслював всі позитиви учнівської діяльності в організаціях подібного типу.

Так, І.Андрухів яскраво висвітлює у своїй монографії “Західноукраїнські молодіжні товариства “Сокіл”, “Січ”, “Пласт”, “Луг” процеси виникнення та діяльності дитячих та молодіжних організацій на західноукраїнських землях за існуючої тоді політичної, економічної та культурної ситуації. Автор, працюючи над цим питанням, простежив тісний зв'язок у роботі організацій, які існували в 20–30-х роках та об'єднаннями, які відродилися і діють сьогодні. Адже ці товариства ставили і ставлять за мету виховати добру, сміливу, працювиту людину, сформувати в неї ті навички і вміння, які їй найбільше знадобляться у суспільному житті.

Сьогодні на Івано-Франківщині зареєстровано 30 обласних дитячих та молодіжних організацій, серед яких: “Пласт” – Національна скаутська організація, Молода Просвіта, Спілка української молоді в Україні, Асоціація гайдів України, Клуб “Нові ідеї”, Локальний комітет АІЕСЕС, “Січ” та інші [4, с.7].

Кожна із вищезгаданих організацій у більшій чи меншій мірі займається вихованням дітей та молоді, захистом їх прав та інтересів. Проте, на наш погляд, найдосвідченішим у галузі виховання є саме “Пласт”, який заснований у 1913 році і вважається спортивно-просвітницькою організацією для дітей та юнацтва. Втілюючи основні ідеї всесвітньої організації “Скаут”, відзеркалює національні особливості та історичні традиції українського народу. Ціль “Пласту” – виробити характер школяра. Адже школа в сучасних умовах не завжди належним чином виконує це завдання, хоча це і є найважливішим для життєвого успіху людини. В силу певних обставин, пластини не захоплюються механічним перенесенням змісту, форм і методів роботи, організаційної структури, а творчо підходять до вирішення певних завдань, що стоять перед діяльністю організації [1, с.5].

Головна особливість скаутової системи виховання полягає в тому, що вона звернена безпосередньо до особистості. Тобто ця система виховання у “Пласті” ставить перед собою завдання: виробити особистий характер; розвинути у школяра любов до праці; навчити допомагати іншим; розвинути відданість своїм керівникам, родичам, Батьківщині.

Чимало молодіжних організацій нашої області також працюють над проблемою виховання та всебічного розвитку особистості школярів. Так, “Спілка Української молоді” в Україні акцентує увагу на проблемах захисту навколишнього середовища, на розвиток інтересу до краєзнавчої роботи, літератури, мистецтва. Клуб “Нові ідеї” плекає індивідуальні здібності, ідеї кожного учня зокрема.

Головними напрямками діяльності товариств “Молода Просвіта”, “Січ” є: виховання національної свідомості членів організацій на засадах християнських чеснот: честі, доброти, шанування батька й матері, милосердя; глибоке вивчення історії України; прищеплення членам товариств любові до рідної мови, віри, звичаїв, до національних ідеалів предків, їх моральних, релігійних переконань [5, с.75].

Безумовно, дитячі та молодіжні об'єднання користуються неабиякою популярністю серед молоді. Прагнучи постійних змін у суспільстві, поваги та розуміння своєї позиції, діти вбачають перспективу свого росту та розвитку саме в молодіжних організаціях.

Досвід роботи у дитячих організаціях дає можливість стверджувати, що саме в цих об'єднаннях учні отримують навички роботи як волонтери, громадські діячі шкільного масштабу, активісти певної конкретної справи, напряму суспільної діяльності. Таким чином, багата спадщина, цінні доробки, прогресивні ідеї дитячих та молодіжних організацій можуть мати значний вплив на виховання молодших школярів.



1. Аидрухів І.О. Західноукраїнські молодіжні товариства “Сокіл”, “Січ”, “Пласт”, “Луг”. – Івано-Франківськ. 1992. – С.3–24
2. Дитячі об’єднання України // Шкільний світ. – 2004. – №21–23 (червень). – 127 с.
3. Жданович Ю. Методи виховання у “Пласті” // Рідна школа. – 2002. – №4. – С.21–24.
4. Жигтєвий простір дитячих об’єднань України // Шкільний світ. – 2003. – Вересень (№34). – С.7.
5. Молодіжний рух в Україні: Довідник. – К: Видавництво Столиця. 1998. – Ч.1. – 251 с.
6. Стельмахович М. “Пласт” у системі національного виховання // Поліття. – 1994. – Грудень. – С.7–8.

## ІНТЕГРОВАНІ УРОКИ ЯК НЕСТАНДАРТНА ФОРМА ПРОВЕДЕННЯ НАВЧАЛЬНИХ ЗАНЯТЬ У ПОЧАТКОВІЙ ШКОЛІ

*Гребінь Ірина,*  
У курс, Педагогічний інститут.  
Науковий керівник – *Червінська І.Б.*,  
кандидат педагогічних наук, доцент.

***Хто тримає в руках освіту,  
здатний змінити обличчя землі.***  
Готфрід Лейбніц

Однією з провідних тенденцій розвитку сучасної освіти є інтеграція її змісту. Ідеї інтегративного навчання сьогодні надзвичайно актуальні і популярні, оскільки сприяють успішній реалізації нових освітніх завдань, визначених державними документами. Їх освоєння, як показує практика зарубіжних країн, таких як Болгарія, Угорщина, Фінляндія, Німеччина та пошуки вітчизняної педагогіки створюють можливість формувати в учнів якісно нові знання, що характеризуються вищим рівнем осмислення, динамічністю застосування в нових ситуаціях, підвищення їх дієвості і системності.

Дидактичні можливості інтеграції багатокомпонентного змісту початкової освіти досліджувалися такими вченими як Н.Бібік, М.Вашуленко, В.Ільченко, В.Паламарчук, Н.Присяжнюк, О.Савченко, В.Тименко та інші.

Досвід проведення інтегрованих уроків у початковій школі ще невеликий, проте, якщо вони змістовні, цілеспрямовані, то вносять у загальний хід шкільного життя новизну, певною мірою знімають суворі кордони предметного викладання і допомагають дітям емоційно і системно сприймати деякі поняття та явища, підтримують інтерес до навчання, запобігають перевтомі, розвивають мислення і дослідницькі якості, заохочують дітей до здобуття нових знань і оволодіння новими вміннями.

Ефективність проведення інтегрованих занять залежить від умінь педагога маніпулювати матеріалом, органічно пов’язуючи уроки різних предметів, підпорядковуючи їх визначеній темі уроку. Під час інтегрованого уроку учні повинні перебувати у постійному пошуку, групувати і порівнювати

предмети, які вони вивчають, досліджуючи їх особливості і ознаки, а також творчо узагальнювати і систематизувати свої знання з метою їх подальшого використання у навчально-пізнавальній діяльності. Саме такі види діяльності є надзвичайно дієвими і ефективними у плані розвитку особистості учня.

Отже, “інтегровані уроки – це уроки, які об’єднують блоки знань з різних навчальних предметів, що за навчальним планом викладаються як окремі, навколо однієї теми з метою інформаційного та емоційного збагачення сприймання, мислення, почуттів учня, що дає змогу пізнати певне явище з різних сторін, досягти цілісності знань” [3, с.12].

Метою навчальних занять, побудованих на інтегрованому змісті, є формування в учнів цілісного світогляду про навколишній світ, активізація їх пізнавальної діяльності, підвищення якості засвоєння навчального матеріалу, створення творчої атмосфери в учнівському колективі, виявлення здібностей учнів та їх особливостей, формування навичок самостійної роботи школярів з додатковою довідковою літературою.

Уроки інтегрованого змісту проводяться здебільшого як вступні до теми або узагальнюючі. До них учитель заздалегідь ретельно готує учнів, насичує їх сприймання відповідними враженнями, активізуючи, таким чином, інтерес до визначеної теми. Інтегровані уроки проводить один вчитель або ж двох вчителів з різних навчальних дисциплін.

Щодо кількості уроків інтегрованого змісту немає однозначної відповіді. Це залежить від умінь вчителя провести інтегрований урок так, щоб пізнання об’єкта чи явища було яскравим і всебічним, але при цьому уява учнів не перевантажувалася враженнями.

На кожному уроці педагог повинен аналізувати і активізувати пізнавальну діяльність учнів. З цієї метою застосовують такі засоби: дидактичні ігри, проблемні ситуації, цікаві задачі. Доцільним є використання на уроках наочних посібників, які дають змогу урізноманітнити навчальний процес, зробити його більш плідним, цікавим, захоплюючим, ефективно організувати як колективну, так і індивідуальну роботу.

Таким чином, “підготовка інтегрованих уроків передбачає:

- аналіз річного календарного планування;
- зіставлення матеріалу різних предметів для виділення тем, близьких за змістом або метою використання;
- визначення завдань уроку.

При цьому необхідно виділити навчальну, розвивальну та виховну мету окремо для кожного з предметів, що інтегруються” [5, с.4].

Інтегровані уроки мають свої переваги і недоліки. На нашу думку, переваги полягають у наступному: на одному уроці вчитель може використати матеріал декількох різних предметів, що допомагає більш багатогранно висвітлити певне поняття; інтегровані уроки побудовані так, що на них проводиться велика кількість різноманітних видів робіт та творчих вправ; інтегровані уроки вносять різноманітність у буденний навчальний процес.

До недоліків інтегрованих уроків можна віднести наступні: не всі теми, навіть подібні, можна інтегрувати; інтегрування багатьох предметів може призвести до втоми і перевантаження дітей.

У підсумку хочеться зауважити, що розвивати особистість учня означає виховувати у нього інтерес до навчання, самостійність та індивідуальність. Інтегрований урок дає можливість кожному учню проявити себе як яскраву і творчу особистість з багатогранними інтересами. Особливості даних уроків сприяють тому, що навчання виходить за межі стандарту, а творчий підхід педагога наслідують самі діти. Хотілося б пригадати слова відомого педагога Ш.Амонашвілі: “вчитель – це скло, через яке дитина дивиться на світ”. Тому саме від нього залежить, щоб це “скло” було чистим і прозорим, а світ мирним і безпечним.

1. Іванчук М. Інтегрований підхід у навчанні і вихованні молодших школярів // Початкова школа. – 2004. – №9. – С.1–4.
2. Іванчук М. Інтегрований урок як специфічна форма організації навчання // Початкова школа. – 2004. – №5. – С.10–12.
3. Косовська М. Інтеграція багатокомпонентного змісту початкової освіти в умовах реалізації нових освітніх програм // Початкова школа. – 2003. – №11. – С.11–12.
4. Савченко О. Дидактика початкової школи. – К., 1997. – 415 с.
5. Чекіна О. Інтегровані уроки // Початкова освіта. – 2004. – №5. – С.4–5.
6. Юхимчик Н. Розвиток творчих здібностей молодших школярів // Початкова школа. – 2005. – №6. – С.15–16.

## ФОРМУВАННЯ ЧИТАЦЬКОЇ КУЛЬТУРИ МОЛОДШИХ ШКОЛЯРІВ

*Стасюк Вікторія,*  
III курс, Педагогічний інститут.  
Науковий керівник – *Білавич Г.В.*,  
кандидат педагогічних наук, доцент.

Читацька культура має низку специфічних особливостей: оперативний, мобільний, доступний чинник збереження та формування естетичного досвіду. Як стверджують науковці, колишня українська радянська культура зводилася, здебільшого, до музично-книжкової форми культури.

Для молодшого школяра книга повинна посісти особливе місце. Вона має стати і другом, і порадником, і джерелом знань. Вітчизняні педагоги вбачали в книзі могутнього вихователя, важливий засіб, пізнання та розвитку інтелектуальних здібностей дитини.

Зацікавленість книгою виникає і починає формуватися з дитячих років, тож виробляти стійкий інтерес до читання потрібно професійно. Це завдання мають виконати батьки, вчителі початкових класів, шкільні бібліотекарі. Це – й завдання уроків позакласного читання, мета яких – сформувати стійкий інтерес до книги, потребу самостійно й осмислено працювати з нею. Література сьогодні перетворюється в “психотерапевтичний культурний механізм”, що

здатний (лише на деякий період) ліквідувати дисбаланс суспільства та особистості, зняти напругу (доречно згадати механізм дій “мильних опер”). Звідси – завдання педагога акцентувати увагу дітей на високохудожніх зразках класичної літератури, що правдиво відображають дійсність [1, с. 39].

Можливо, зараз інтерес до книги дещо знизився, це пов'язано з тим, що шкільна програма не йде “в ногу із сучасністю”, не співпадає з інтересами дітей, із недоступністю до цікавої книги (часто просто нема українських видань), із браком часу тощо. Але, які б не були причини, завдання вчителя – відновити пристрасть до книги, знайти ту іскру, від якої знову запалає полум'я високої читачької культури дітей.

За результатом дослідження, проведеного серед дітей 3–5 класів школи №18 м.Івано-Франківська, було встановлено, що література за значущістю видів мистецтва (пропонувалося прорангувати 12 видів мистецтва: декоративно-ужиткове, архітектуру, дизайн, музику, кіномистецтво, живопис і графіку, телебачення, скульптуру, літературу, хореографію, театр, естрадно-циркове мистецтво) посідає третє місце (у хлопчиків – четверте, у дівчаток – друге), на другому місці – музика, перше місце належить телебаченню.

3-поміж 50 назв улюблених книг домінуюче місце займають твори зарубіжної літератури. Серед жанрово-тематичного складу більшість школярів віддають перевагу пригодницькій літературі (53%).

Водночас насторожує той факт, що українська національна література поступово витісняється з читачьких горизонтів сучасного школяра (16%). Та, попри це, серед 50 назв казок зустрічаємо як українські казки (59%), так і казки народів світу, певне місце посідають міфи, легенди.

Юне телевізійно-комп'ютерне покоління все-таки “відірвалось від електронних ідолів і встромило носи в книги”, – зокрема, у твори про Гаррі Поттера [2, с.51]. І, справді, як показало наше дослідження, ця книга посіла перше місце серед улюблених книг. Її, до речі, перекладено 62 мовами світу. В анкетах та усних висловлюваннях дітей зазначається: ця книга володіє дивовижною властивістю захоплювати не лише дітей, а й батьків; ця казка про обов'язок людини лишатися людиною навіть у чарівному світі тощо.

Серед читачьких запитів молодших школярів друге місце посідає шедевр автора Р.Дала “Чарлі і шоколадна фабрика”. Третє місце в анкетах дітей належить книгам Дж.Р.Толкієна “Володар кілець”.

Вірадрим є те, що серед названих дітьми книг є чимало творів українських авторів, які є не менш захоплюючими. Серед жанрової різноманітності надibuємо на пригодницькі оповідання й повісті, фантастичні твори, певне місце серед читачьких уподобань молодших школярів посідають “жахливчики”.

Завдання вчителя – здійснювати своєрідний педагогічний контроль над читачькими горизонтами молодших школярів, так званім розрядом “читання для себе” (консультування, бесіди, читачькі ранки, уроки позакласного читання, тижні сучасного дитячого детективу тощо).

Таким чином, в умовах сучасного інформаційного простору, незважаючи на зниження інтересу до книги як джерела знань, література в духовних запитах молодших школярів продовжує посідати почесне місце, залишаючись важли-

вим чинником виховання. Завдання вчителя початкової школи – формувати культ книги, читацькі інтереси і запити, високі естетичні смаки у дітей.

- 1 Литвин-Кіндратюк С., Білавич Г. Формування художньо-естетичної культури школярів засобами народознавства – Івано-Франківськ: Плай, 1998. – 120 с.
- 2 Ісаєва О.О. Феномен сучасної дитячої літератури // Всесвітня література в середніх навчальних закладах України – 2003. – №5. – С.51–52.

## ПІЗНАВАЛЬНИЙ МОТИВ – ЯК ЗАСІБ ФОРМУВАННЯ ІНТЕРЕСУ В УЧНІВ ДО БІОЛОГІЇ

*Заздра Олександра.*  
IV курс, Педагогічний інститут.  
Науковий керівник – Шняк О.М.,  
кандидат педагогічних наук, професор.

Метою наукового дослідження було виявлення причин, що заважають саморозвитку кожного учня, гальмують розкриття здібностей його в навчально-виховному процесі. Цього не можна зробити без розвитку його активності взагалі і навчально-пізнавальної мотивації учня, без перебудови навчального процесу, використання в ньому диференційованого та індивідуального підходів до кожного учня, врахування не тільки навчальних можливостей кожного, але й проявів того чи іншого рівня навчально-пізнавальної активності. У навчальній активності учнів як специфічному виді діяльності мотиви навчання чинять великий вплив на розвиток особистості. Незаперечний факт, що бажання вчитись, а звідси і ефективність (якість) навчання й виховання школярів залежить від їх власної активності. Ступінь навчальної активності учня — це активізуюча сила, одна з основних психологічних умов навчальної діяльності.

Настійні пошуки способів активізації та інтенсифікації процесу засвоєння знань, підвищення його продуктивності, а також з'ясування причин підвищення чи зниження зацікавленості навчальною роботою, байдужого або негативного ставлення до неї неминуче приводить до постановки питань про мотивацію навчальної діяльності. Сучасні психологи й педагоги обстоюють думку, що наукова інтерпретація процесу навчання крім змістового й операційного аспектів повинна включати й мотиваційний. Адже саме мотиваційна сфера є джерелом найрізноманітніших виявів активності учнів, їх самостійності та ініціативи в процесі навчання.

Ми виявили, що раціональне сполучення логічних прийомів і засобів навчання призведе до усвідомленого глибокого засвоєння знань і розвитку мислення учнів.

Крім того, важливе місце у формуванні пізнавальних мотивів займає позаурочна робота з учнями. Позакласна робота з біології дає учням можливість розширити і поглибити свої знання. З великим зацікавленням учні беруть участь у тематичних вечорах, вікторинах, але, безумовно, їм найбільше

подобаються туристичні походи, екскурсії на природі. Так, при проведенні екологічного вечора в школі вчитель ще раз у незвичній формі нагадує учням про важливість матінки-природи у житті людини; під час різноманітних тематичних вечорів більше встановлюються взаємозв'язки між різними розділами біології.

Отже, на основі проведеного нами дослідження можна зробити висновок, що існує значна кількість форм та методичних прийомів формування пізнавальних мотивів в учнів на уроках біології. До основних педагогічних умов, що забезпечують успішну навчально-пізнавальну діяльність учнів у процесі навчання біології слід віднести наступні.

До *першої групи умов*, що сприяють формуванню позитивної мотивації, належать такі прийоми діяльності вчителя:

а) створення загальної сприятливої атмосфери в класі; залучення учнів до колективних форм діяльності при вивченні біології; встановлення відносин співробітництва учителя і учнів (допомога вчителя у вигляді порад, консультацій); залучення учнів до оціночної діяльності;

б) емоційність учителя; реалізація принципу зацікавленості під час викладання матеріалу (використання цікавих фактів); аналіз життєвих ситуацій; пояснення значення вивчення екологічних проблем для суспільства в цілому і окремої людини; створення ситуацій суперечки і дискусій під час обговорення проблем, які ставить вчитель;

в) залучення учнів до спільної дослідницької діяльності спрямованої на вивчення біологічних проблем; забезпечення самостійності учнів у виконанні завдань; організація таких форм діяльності, що передбачають застосування знань у нових ситуаціях.

*Друга група умов* пов'язана з використанням спеціальних завдань на формування та закріплення мотивації.

Застосовуючи різноманітні прийоми формування позитивної мотивації до вивчення біології, слід враховувати, що навіть сприятливі умови впливають на мотивацію навчання не безпосередньо, а тільки через внутрішнє ставлення до них самого учня. Цьому сприяють інформаційні тексти, дослідницькі завдання, ситуації, спрямовані на формування окремих аспектів внутрішньої позиції.

- 1 Ангеловски К. Учителя и инновации – М., 1999.
- 2 Волков І.П. Вчимо творчості // Педагогічний пошук – К., 1988.
- 3 Сухомлинський В.О. Сто порад учителям. Вибрані твори в 5-ти т. – Т.2. – К.: Рад. Школа, 1976. – С.419–656.
- 4 Костюк Г.С. Навчально-виховний процес і психічний розвиток особистості – К., 1989.
- 5 Новое педагогическое мышление / Под. ред. А.В. Петровского. – М.: Педагогика, 1999.
- 6 Шукіна Г.І. Педагогічні проблеми формування пізнавальних інтересів учнів – М., 1988. – С. 31–40, 174–184.

## ПЕДАГОГІЧНІ ІДЕЇ ЧЖУАН-ЦЗИ ТА ПРОБЛЕМИ СУЧАСНОЇ ШКОЛИ

*Галань Наталія.*

II курс, філософський факультет.

Науковий керівник – *Єгорова І.В.*,  
кандидат педагогічних наук, доцент.

Питання навчання та виховання пронизують усю культуру Давнього Китаю. І шляхи вирішення споконвічних педагогічних проблем ми знаходимо сьогодні у спадщині давньокитайського філософа Чжуан-цзи, який жив і творив у IV–III століттях до н.е. (трактат “Чжуан-цзи”).

Уже з перших сторінок ми дізнаємося, яким повинен бути вчитель. Чжуан-цзи наголошує саме на духовних якостях педагога, котрий “...знанням осягає власне серце...”, тобто, робить свою волю єдиною, слухає не вухами, а серцем. Крім того, ідеальний вчитель ніколи не стоїть на місці, він постійно шукає нові шляхи удосконалення, знає, як “знанням здобувати знання” (процес викладання), але одночасно повинен уміти і “незнанням здобувати знання”, а значить, вчитись на власних помилках, постійно працювати над собою.

Не оминає Чжуан-цзи і питання професійної етики педагога. Філософ пише про те, що істинний педагог ніколи не буде зловживати власним становищем та не використовуватиме його заради слави, оскільки вважає почесним для себе, коли учні перевершують його, він оцінюватиме вихованців об’єктивно, незалежно від свого особистого ставлення до них. Такі вміння, за словами Чжуан-цзи, приходять із досвідом (історія про кухаря Дінь).

Досвідчений вчитель, схоже до Дінь, “розрізає бика”. Виховуючи учня, він покладається на внутрішній голос, на підсвідомому рівні знає, як потрібно вчинити в тій чи іншій ситуації. І символічне “заточення ножа” йому вже не потрібне, він здатен пізнати істинну природу кожної людини, навіть якщо вона і розчарує його.

Однією із домінуючих ідей трактату є робота з важковиховуваними дітьми. Філософ радить вихователю розпочинати виховання такої дитини з акцентування позитивних сторін у її поведінці та розвитку її природних здібностей. Чжуан-цзи закликає педагога бути завжди обережним, уважним та досконалим у власній поведінці, осягати норів дитини, бути їй другом та вчитись чинити так, як роблять люди, котрі приборкують тигрів. Автор наголошує на тому, що вчителі повинні намагатися зрозуміти “поганих” учнів. Адже розуміння емоцій, нахилів, думок важковиховуваного учня – першочергове завдання педагога. Та, не дивлячись на певну лояльність до цих учнів, вчителеві варто бути завжди насторожі, виховувати в досить суворій атмосфері, однак у середовищі, придатному для кожного окремого учня. Чжуан-цзи пише про те, що необхідно ламати стереотипи у сприйнятті проблемних, тобто “непотрібних” (у трактаті це “бик з білою плямою на чолі”, “свиня з перекошеним рильцем” чи “людина в болячках”) учнів, оскільки “світлі люди в світі зроблені з матеріалу, який нікому не потрібний”. Для вчителя – це “вісники великої удачі”. Адже мета педагога – це постійний розвиток, постійна можливість навчитись чогось

нового. Тому “проблемні діти”, від яких, як правило відмовляються навіть найкращі педагоги, дають можливість випробувати себе та в цьому своєрідному змаганні знайти щастя лише від того, що вдалось виховати ще одну хорошу людину.

Вельми актуально стосовного сьогодення звучать роздуми Чжуан-цзи, присвячені особі керівника навчального закладу.

Спочатку ми читаємо про те, що він спить спокійно, без тривоги, тобто, що цікаво для нас, у нього чисте сумління. Він дозволяє вважати себе то “биком”, то “коном”, судити про себе завдяки вчинкам, а не стереотипам, він не боїться відповідальності. Його стиль керівництва абсолютно не авторитарний, що сприяє варіативності думок про нього самого, оскільки знання його “істинні і виростають із довіри”, “в ньому нема людської нищості”, отже, його репутація є кришталево чистою.

У наступному діалозі мова йде про демократичність стилю управління певним закладом. У такому закладі кожен педагог має широкі можливості у реалізації свого творчого потенціалу, адже керівник “дає жити”, і діяння його “розповсюджуються на весь світ”. Проте філософ схиляється до думки про нереальність охоплення увагою всіх аспектів керівництва. Саме тому хороший керівник не вказує, можливо, так часто на помилки інших, а виправляє, насамперед, себе та доводить розпочату справу якісно до кінця.

Ми спробували тільки підняти завісу над зовсім недослідженою педагогічною спадщиною Давнього Китаю. Це всього лише маленька частинка того безцінного та неозорого скарбу, що залишила нам ця таємнича й далека країна. І нам дуже хочеться, щоб про нового, українського вчителя можна було сказати словами Чжуан-цзи: “О мій вчитель! Мій вчитель! Ти підкорюєш всі речі, а не жорстокий, даруєш милість десяткам тисяч поколінь, а не милостивий, ти старіший найбільш сивої давнини, а не старий, ти підтримуєш небо і землю, висікаєш усі форми, а не митець”.

1. Педагогіка: Навчальний посібник / В.М.Галузник, М.І.Сметанський, В.І.Шахов – 2-е вид., випр. і доп. – Вінниця: Книга-Вега, 2003. – 416 с.
2. Чжуан-цзи / Пер. В.В.Малювина. – М.: Мысль, 1985. – 325 с.
3. Щербань П.М. Прикладна педагогіка: Навч.-метод. посіб. – К.: Вища школа, 2002. – 215 с.

## СОЦІАЛЬНА РОБОТА І РЕЛІГІЯ: ПОШУК ШЛЯХІВ КОНСОЛІДАЦІЇ УКРАЇНСЬКОГО СУСПІЛЬСТВА

*Череп Мар'яна.*

IV курс, Педагогічний інститут.

Науковий керівник – *Сабат Н.В.*

кандидат педагогічних наук, доцент.

У сучасних умовах девальвації цінностей, втрати моральних норм посилюється вплив на соціальну роботу релігії, релігійних закладів, окремі з яких

соціальну допомогу тим чи іншим категоріям населення проголосили пріоритетною в своїй діяльності. Найголовнішими чинниками зростання впливу релігії як соціокультурного феномена, за Й.Сележаном, є: 1) демократизація суспільного життя, процес національного відродження, що відкрило ширші можливості для задоволення релігійних потреб людей; 2) докорінна ломка ідеологічних стереотипів, що підштовхнуло частину людей до релігії з її акцентами на загальнолюдських цінностях і духовно–моральних проблемах; 3) збереження релігійо народних традицій, звичаїв, обрядів; 4) можливість відверто висловлювати своє позитивне ставлення до релігії, не боячись утисків, репресій тощо; 5) отримання релігійними організаціями можливостей для розгортання культурної та позакультурної діяльності; 6) посилення позитивного іміджу релігії, в основному завдяки ЗМІ [3, с.250].

За І.Яблоковим, виділяють світоглядну, компенсаторну, комунікативну, регулятивну та інші функції релігії, окремі з яких співпадають з призначенням соціальної роботи як сфери практичної суспільної чи професійної діяльності, а інші необхідно враховувати в соціальній роботі. Дослідження різних релігійних учень мають важливе значення для соціальної педагогіки та соціальної роботи, оскільки витоки їхні лежать у руслі релігійної моралі. Релігії пропагували допомогу ближньому, що дало поштовх до розвитку благодійництва, яке практично реалізувалося, в основному, у храмах та монастирях. Священники при підтримці парафіян опікувалися сиротами, безпритульними, інвалідами, маргіналами. Світська суспільність і організації розвивали форми, методи, засоби соціальної роботи, проपाговані церквою, наповнювали їх новим змістом.

У сучасній практиці соціальної роботи збережено багато релігійних традицій, які доцільно пропагувати й зміцнювати. Зрештою, співставивши функції соціального працівника і священника, ми дійшли до висновку, що більшість із них ідентичні, особливо терапевтичні ролі (консультування: молоді, що втікає з дому; осіб із суїцидними нахилами; підлітків щодо вживання наркотиків; клієнтів, що мають психічні розлади, сексуальні дисфункції; алкоголіків із наміром привести їх до усвідомлення, що вони мають проблеми; різних типів сімей та ін.), частина ж за розмаїтістю формулювань приховує аналогічні впливи, спрямованість на отримання одних і тих же результатів (порівняймо, наприклад, сповідь – консультація психолога тощо).

Зарубіжна соціальна робота має великий досвід співпраці з релігійними організаціями, окремі конфесії створили власні навчальні заклади з підготовки соціальних працівників (наприклад, Селезіанський інститут християнського виховання у Варшаві готує соціальних педагогів для роботи в світських організаціях за трьома спеціалізаціями: сімейний соціальний педагог, по роботі з соціально дезадаптованими дітьми й підлітками, по роботі з дітьми-інвалідами; Фінська протестантська церква підтримує діяльність Християнської асоціації для хлопчиків і дівчаток Фінляндії, надаючи їй фінансову підтримку, виділяючи приміщення в церковних парафіях, допомагаючи організувати літні дитячі табори) [4, с.116].

На наш погляд, метою співпраці соціальних працівників і духівників є збільшення ступеня самостійності особи, її здатності контролювати своє життя,

вирішувати самостійно особисті проблеми; оптимізація процесів соціалізації, адаптації, реабілітації кожного громадянина; створення оптимальних умов для життя кожної людини, її самозростання, самовдосконалення, формування самодостатності. Взаємозв'язок соціальної й релігійної діяльності виявляється у вирішенні таких основних завдань: надання допомоги особам, що опинилися в складній життєвій ситуації; активізація внутрішнього потенціалу людини (імпаурмент); проведення профілактичної роботи з попередження негативних явищ; усунення шкідливих факторів, які негативно впливають на життєдіяльність особистості тощо.

Вважаємо, що в Україні співпраця двох галузей соціальної роботи – релігійної й світської – є необхідною для консолідації суспільства, об'єднання зусиль та випрацювання найпрогресивніших, найефективніших, найрезультативніших технологій.

## **АРТТЕРАПІЯ ЯК МЕТОД КОРЕКЦІЙНОГО ВПЛИВУ НА ОСОБИСТІТЬ ДИТИНИ, ПОЗБАВЛЕНОЇ БАТЬКІВСЬКОГО ПІКЛУВАННЯ**

*Андросюк Ольга,*

III курс, Педагогічний інститут.

Науковий керівник – *Сабан Н.В.*,

кандидат педагогічних наук, доцент

Культурно–політичні й соціально–економічні зміни в сучасній Україні, окрім позитивних, супроводжуються й негативними наслідками, одним із яких є соціальне сирітство – суспільне явище, зумовлене ухиленням або відстороненням від виконання батьківських обов'язків щодо неповнолітньої дитини, що призводить до зростання кількості безпритульних, бездоглядних дітей вулиці, “прихованих сиріт” тощо.

Соціальні сироти – це діти, батьки яких за рішенням суду позбавлені батьківських прав, перебувають на лікуванні або в установах відбуття покарання, а також діти, які при живих батьках, не позбавлених батьківських прав, страждають через відсутність батьківського виховання й піклування.

Проблемами вивчення передумов виникнення таких кризових категорій дітей, дослідження їх особливостей, створення певних психолого–педагогічних програм ресоціалізації займаються вітчизняні й зарубіжні вчені. Науковці підкреслюють розмаїтість засобів впливу на дітей, позбавлених батьківського піклування: казкотерапія, ігротерапія тощо. Зважаючи на малодослідженість окремих з них, ми в своїй статті ставимо за мету розкрити вплив методу арттерапії на особистість дитини, залишеної без батьківського піклування.

За визначенням А.Осипової, арттерапія – це метод корекційного впливу на особистість дитини за допомогою мистецтва. Цілі арттерапії: дати соціально допустимий вихід агресивності та іншим негативним почуттям – це досягається за допомогою роботи над малюнками, картинами, скульптурами; отримати матеріал про дитину; опрацювати ті думки й почуття, які дитина звикла

поглинати в собі, адже нерідко невербальні засоби є єдиними для вираження сильних переживань; налагодити відносини між соціальним педагогом і дитиною, що є дуже важливим; розвинути почуття внутрішнього контролю, художні здібності, підвищити самооцінку.

Арттерапія буває двох видів: 1) активна полягає в тому, що дитина сама малює, ліпить, танцює тощо; 2) пасивна – дитина сприймає твори мистецтва, читас книги, слухає музику та ін.

Арттерапію доцільно використовувати у вигляді малюнкової терапії при наявності труднощів емоційного розвитку; стресу, депресії, імпульсивності; конфліктів у міжособистісних відносинах; незадоволення сімейною ситуацією; ревності, підвищеної тривожності, страхів, низької й негативної самооцінки тощо. Всі вищезазначені показники часто властиві дітям – соціальним сиротам.

У випадку труднощів спілкування, низької зацікавленості в ровесниках, надмірної сором'язливості арттерапія допомагає інтегрувати дитину в групу, сприяє розвитку комунікативних навичок. Найчастіше соціальні педагоги в роботі з дітьми-сиротами реалізують такі види арттерапії: музикотерапію, при якій музика виступає засобом корекції емоційних відхилень, страхів, комунікативних проблем тощо, допомагає покращити контакти соціального педагога з дитиною. Одним із варіантів проведення музикотерапії є прослуховування музики (особливо такої, що відповідає настрою дитини на цей момент), а також гра на музичних інструментах, що дуже ефективно сприяє зниженню тривожності, скованості; бібліотерапію, при якій корекційний вплив здійснюється за допомогою читання спеціально підібраної літератури. Бібліотерапію рекомендують дітям та дорослим, у яких є проблеми особистого та емоційного характеру, а також для корекції дитячо-батьківських відносин, емоційних, стресових порушень. Читання літератури вселяє спокій, задоволення, впевненість в собі. Окрім цього, літературні твори дають можливість дитині аналізувати вчинки того чи іншого героя, порівнювати зі своїми вчинками; танцювальну терапію, яка сприяє виходу негативної енергії, емоцій, переживань, вдосконаленню навичок міжособистісної взаємодії, посиленню почуття власної гідності тощо; проєктивний малюнок, який дозволяє дитині відчувати й зрозуміти саму себе, вільно висловлювати свої думки та почуття, звільнитись від конфліктів і сильних переживань; складання історії, що допомагає дитині усвідомити свій гнів, зрозуміти позитивні і негативні сторони свого “Я”; казкотерапію, яка використовує казку для розвитку здібностей дитини, вдосконалення її взаємодії з навколишнім світом; лялькотерапію, яка сприяє вирішенню інтра- та інтерперсональних конфліктів, що покращує соціальну адаптацію, допомагає в проведенні корекційної роботи з подолання страху, корекції поведінки.

Отже, арттерапія дозволяє подолати труднощі емоційного розвитку, вивести з депресії, що особливо важливо при роботі з дітьми, позбавленими батьківського піклування.

1. Алексєнко Т. Причини соціального сирітства дітей в умовах сучасної України і проблеми його подолання // Ідеї опіки дітей і молоді в історико-педагогічній науці / Збірник наукових праць – Івано-Франківськ, 2005. – С.5–10.

2. Осипова А.А. Общая психокоррекция: Учебное пособие для студентов вузов. – М.: ТЦ Сфера, 2004. – 512 с.
3. Духорченко Я. Приходьте з відкритим серцем // Людина і світ. – 1993. – №1 – С.3.
4. Колодний А.М., Філіпович Л.О. Релігійна духовність українців: вияви, постаті, стан. – Л., 1996 – С.171
5. Релігійна духовність як основа консолідації суспільства // Сележан Й.Ю. Основи національного виховання (Українознавство: історичний, філософсько-релігійний аспекти): Хрестоматія – Чернівці: Книги–ХХІ, 2005. – С.239–259.
6. Социальная работа и религия // С.В.Тетерский. Введение в социальную работу: Учебн. пособие. – М.: Академический Проект, 2001. – С.113–118

## МУЗИЧНО-ДИДАКТИЧНІ ІГРИ ЯК ЗАСІБ РОЗВИТКУ МУЗИКАЛЬНОСТІ У ПЕРШОКЛАСНИКІВ

*Мельник Лідія,*  
IV курс, Педагогічний інститут.  
Науковий керівник – *Luna I.Ю.*,  
кандидат педагогічних наук, доцент.

Розвиток музичності у дітей є однією із найскладніших проблем в музичній педагогіці. Від її розв'язання залежить успіх всієї музично-виховної роботи в загальноосвітній школі, адже музичність є неодмінною умовою формування музичної культури школярів [1, с.24].

Серед вчених, що вивчали дане питання в різних ракурсах (Б.Асаф'єв, І.Гейнрікс, Ю.Кремльов, Л.Мазель, В.Мясищев та інші), слід виділити психолога Б.Теплова. Він найглибше, найаргументованіше розкрив суть і структуру цього феномена. Б.Теплов визначає музичність як сукупність здібностей, необхідних для успішної музичної діяльності. Основна ознака музичності – переживання музики як вираження певного змісту. Музичне переживання за своєю суттю є емоційним переживанням, оскільки позаемоційним шляхом зміст музики досягнути не можна [2, с.53].

Структуру музичності складають такі основні музичні здібності: ладове чуття, тобто здатність емоційно розрізняти ладові функції звуків мелодії, відчувати емоційну виразність музичного ритму і точно відтворювати його [2, с.230].

Розвиток основних музичних здібностей відбувається на базі музично-сенсорних здібностей. Під музично-сенсорними здібностями розуміється не тільки якість сприйняття, яка дозволяє дитині розрізняти окремі компоненти музичних звуків: висоту, тембр, тривалість, силу, але й здатність, як зазначає Н.Ветлгіна, активно вслуховуватися, музикувати, “обстежувати” музичні звуки у їхніх виражальних відношеннях, наочного-дійово ознайомлюватися з музичними еталонами [3, с.114].

Ознайомлення з цими еталонами найлегше відбувається у процесі гри, бо вони основані на наявному у дітей досвіді. Музично-дидактичні ігри мають

свою специфіку. Вони не тільки повинні створюватися на основі дидактики, але й відповідати певним естетичним вимогам. Важливим компонентом музично-дидактичної гри є розвиток ігрових дій, в яких елемент змагальності, розваги необхідно вміло поєднати із сенсорними завданнями.

У побудові музично-дидактичних ігор лежить єдність музики і руху, і розгортання ігрових дій підказується розвитком музичних образів, літературним текстом пісні, характером рухів. Музичним іграм притаманні риси хороводних побудов, рухливих ігор, однак домінантою є їх дидактичний характер, зумовлений завданням розвитку музичного сприймання.

У цікавій для дитини ігровій формі відбувається відчуття, розрізнення, порівняння деяких властивостей музики. Наприклад, у грі “Тихо-голосно співаєм” діти повинні посилювати та послаблювати звучання співу залежно від розвитку ігрових дій. У даній грі сенсорне завдання пов’язане зі сприйняттям і відтворенням динаміки звучання. Темброві характеристики музики добре засвоюють у грі “Наш оркестр”, в ході якої дітей знайомлять з тембровим звучанням різних інструментів. Стосовно освоєння звуковисотних співвідношень, то необхідно підкреслити, що воно найкраще відбувається в процесі драматизації пісень, яким притаманні яскраві інтонаційні ходи, пов’язані з ілюстрацією відповідного образу. Відчуття тривалостей звуків ефективно розвивається в різноманітних видах музичної діяльності, які супроводжуються музично-дидактичними іграми на зіставленні довгих і коротких тривалостей.

Таким чином, музично-дидактичні ігри володіють невичерпними можливостями розвитку музикальних здібностей, які є складовими частинами музикальності.

1. Ростовський О.Я. Методика викладання музики у початковій школі: Навчально-методичний посібник – 2-е вид., доп. – Тернопіль: Навчальна книга – Богдан, 2000. – 216 с.
2. Теплов Б.М. Избранные труды: В 2-х т. – М.: Педагогика, 1985. – Т.1 – 328 с.
3. Ветлугіна Н.О. Музичний розвиток дитини. – К.: Музична Україна, 1978. – 256 с.

## МИСТЕЦТВОЗНАВСТВО

### РОЛЬ ГЕНРІХА НЕЙГАУЗА У СТАНОВЛЕННІ УКРАЇНСЬКОЇ ПІАНІСТИЧНОЇ ШКОЛИ

*Щербій Юлія.*

III курс, Інститут мистецтв

Науковий керівник - *Кальмучин Т.А.*

Заслужена артистка України, професор.

Серед визначних представників фортепіанного мистецтва ХХ століття багатогранна постать блискучого виконавця та талановитого педагога, професора Московської консерваторії Генріха Густавовича Нейгауза стала символом новітніх ідей у царині піаністичної культури. Отримавши блискучу професійну освіту під керівництвом відомих піаністів Ф.Блуменфельда та Л.Годовського, Г.Нейгауз – випускник Петербурзької консерваторії, у 20-х роках ХХ ст. доклав багато зусиль і енергії для розвитку фортепіанної школи на Україні. У 1919 р. провідні професори Київської консерваторії – Ф.Блуменфельд, Б.Яворський та К.Михайлов, В.Пухальський, Г.Беклемішев, Г.Коган запрошують його до співпраці у справі організації системи професійної мистецької музичної освіти у Київській консерваторії. Молодий професор активно включається в цей процес, поряд з громадською, просвітницькою роботою інтенсивно концертує та впроваджує новітні, незвичні погляди у сферу педагогічної творчості, далекі від традиційно-узаконених стандартів. Характеризуючи особливості творчої постаті Нейгауза в музичній культурі Києва 20-х років, Б.Яворський зазначав: “Г.Г.Нейгауз – яскравий сучасний віртуоз, могутній тлумач художньої літератури... Пафос, патетичність, поза, декламаційність, як личина грецької трагедії чужі йому. У Генріха Густавовича свій голос” [6, с.157]. Концертно-лекційний репертуар артиста охоплював широке коло творів Баха, Бетовена, Шопена, Шимановського, Шумана, Вагнера, Брамса, Прокоф’єва, Скребіна, більшість з яких прозвучали з естради вперше. Справжнім відкриттям стають концерти з творів Ф.Шопена та концерти 1922 року, в яких піаніст виконує всі сонати О.Скребіна та разом з Ф.Блуменфельдом “Поєму екстазу” і “Прометей”. У відгуках на ці концерти Д.Житомирського читаємо: “Для багатьох зі слухачів це було відкриттям і Скребіна, і Нейгауза... Нейгауз наче не виконував Скребіна, а відразу на естраді творив його музику... Здатність повністю, неподільно віддавати себе світові виконуваної музики – характерна риса Нейгауза-артиста” [1]. Інтерпретування Нейгаузом творів світової класики, його універсальні знання в усіх галузях світової культури, оригінальність художнього мислення була предметом не тільки захоплення, а й багатьох суперечок і диспутів серед студентської молоді Києва. У класі Нейгауза завжди панувала атмосфера творчого пошуку, захоплення музикою та високого служіння мистецтву. Серед його кращих вихованців у Київській консерваторії – Т.Гутман, В.Розумовська, А.Логовинський, А.Альшванг, М.Грінберг. За їхніми спогадами, головною рисою методики Нейгауза було глибоке осягнення художнього образу твору на основі

високої світоглядної культури виконавця, майстерного володіння звуковиразовими особливостями фортепіано, піаністичною технікою та асоціативним мисленням у широкому розумінні. Сам професор, який вільно володів кількома іноземними мовами та читав усе в оригіналі, на своїх уроках-лекціях поряд з феноменальними музикознавчими знаннями та їхнім високохудожнім втіленням оперував багатогранними знаннями в сфері поезії, живопису, володів ораторським мистецтвом, справжнім артистизмом, що змушувало всіх учнів працювати з великим натхненням. У суто піаністичній методиці Нейгауз приділяв велике значення роботі над стилістичним туше, рекомендуючи прийоми “вагової гри” та навчаючи використовувати індивідуальні властивості кожного пальця. Він домагався від учнів уміння “співати” на ролях, видобувати інтенсивний, яскравий звук, часто говорив про багатоплановість звучання, домагався виразової незалежності голосів та створення звукової перспективи шляхом максимального “розшарування” фортепіанної фактури, вчив розрізняти найтонші стилістичні педалізаційні градації. За словами Б.Яворського “Він поєднував у своєму аналізі імпульсивне, інтуїтивне, сердечне почуття в музиці та інтелект, заснований на холодному науковому дослідженні, яке здавалося навіть сухим. формальним” [6, с.190].

Отже, яскрава і багатогранна діяльність Г.Нейгауза у Київській консерваторії відіграла значну роль у формуванні головних професійних засад української фортепіанної школи. Дослідження його діяльності в цей період підкреслюють, що Нейгауз був музикантом, який втілював новітні погляди на виконавство та педагогіку, на основі яких згодом створив власну весвітньо відому Школу фортепіанного мистецтва в Московській консерваторії, найяскравішими представниками якої стали Святослав Ріхтер, Еміль Гігельс, Станіслав Нейгауз, Володимир Крайнев, Віра Горностаєва.

1. Житомирський Д. Генрих Нейгауз / Музыкальная жизнь. – 1958. – №7. – С.15.
2. Нейгауз Г. Г. Об искусстве фортепианной игры – М.: Музыка. 1982.
3. Нейгауз Г. После конкурса // Юность. – 1958. – №6. – С.63–64.
4. Сокольский М. Генрих Нейгауз начинается // Советская музыка. – 1973. – №4 – С.60–64.
5. Хурсина Ж. Выдающиеся педагоги Киевской консерватории (1917–1938). – К.: Музична Україна, 1990.
6. Яворський Б. – М.: Советский композитор, 1972. – Т.1.

## ЕВОЛЮЦІЯ ЖАНРУ СКРИПКОВОГО КОНЦЕРТУ В ЄВРОПЕЙСЬКІЙ МУЗИЧНІЙ КУЛЬТУРІ ЕПОХИ БАРОКО

*Тимків Христина,*  
IV курс, Інститут мистецтв.  
Науковий керівник – *Волощук Ю.І.*,  
кандидат мистецтвознавства, доцент.

Становлення світської музики в XV – поч. XVI століття було тісно пов'язано з розвитком смичкових інструментів. Скрипка в найбільшій мірі відпо-

відала естетичним вимогам епохи. Саме в рамках скрипкової школи, насамперед в Італії, зародилися і отримали найбільш широке втілення такі передові музичні жанри як соната, сюїта і концерт. Попередником сольного скрипкового концерту був великий концерт (concerto grosso). Основними ознаками великого концерту стали мелодично і фактурно розвинуті, яскраві партії групи концертно (дві скрипки і віолончель). Проміжною ланкою, що з'єднала concerto grosso з сольним концертом, стала збірка “Concerti grossi con una Pastorale per il santissimo Natale” Джузеппе Тореллі (1660–1708), у якого тенденція до сольного концертування стає основною.

Вершиною скрипкового мистецтва епохи бароко стала творчість Антоніо Вівальді (1678–1741) – одного з найяскравіших представників італійського скрипкового мистецтва XVIII ст., основоположника жанру сольного скрипкового концерту.

Збереглося біля 450 концертів Вівальді; приблизно половина з них написана для солюючої скрипки з оркестром. Сольний концерт у Вівальді стає надзвичайно цілісною, викинченою музичною формою. Композитор прагне до максимальної виразності й водночас лаконічності музичної мови.

Послідовно здійснювана формотворча тенденція логічно приводить до появи таких структурних особливостей, як тричастинність експозиції в головній першій частині, тричастинність першої і третьої частин концерту і тричастинність всього циклу.

Саме Вівальді заклав основи сучасного розуміння жанру сольного концерту як великої музичної форми, призначеної для широкого слухача. Його концерти знаменували собою новий ступінь розвитку скрипкового мистецтва.

Ще один італійський скрипаль і композитор, який вніс вагомий вклад у розвиток сольного скрипкового концерту, Джузеппе Тартіні (1692–1770). У його творчій спадщині 125 концертів для скрипки. Тартіні притримується типу сольного концерту, в якому скрипка і її соло домінують над tutti. Концерти відзначаються благородною простотою, пластичністю і закінченістю мелодичних ліній. Багатшою стає гармонічна мова, різноманітніші динамічні позначення. Змістовність і образність, виразна музична мова, ритмічне багатство, виразна і проста форма, майстерне використання кантіленних і віртуозних можливостей інструменту.

Скрипкова спадщина Й.С.Баха (1685–1750), порівняно не дуже велика за обсягом, справила значний вплив на становлення європейського скрипкового мистецтва. У формуванні “бамівського” стилю помітні італійські традиції, у першу чергу, вплив творчості Вівальді, що проявилось у відношенні Баха до великої форми, формуванні в його творчості передкласичного типу скрипкового концерту.

Концерти Баха для скрипки з оркестром входять в основний фонд скрипкового репертуару. Їх вирізняє динамічність, сконцентрованість образів, волюве начало. У них композитор відкриває нові виразові можливості скрипки як масштабного, концертного інструменту.

Збереглося чотири (враховуючи і Четвертий Бранденбурзький) концерти, написані для солюючої скрипки і один для двох скрипок. Вони являють собою яскраве втілення італійського принципу концертування.



Концерти тричастинні. Перші частини динамічні, напористі, різноманітні за фактурою, контрастами. Другі частини – це сфера лірики; переважає пісенність. Фінали – моторні, без особливих динамічних злетів. Вони блискучі, повні енергії і завершують цикл в стрімкому жваво русі, створюючи образ свята, народного гуляння, танцю. Бахівська скрипкова творчість зробила великий вплив на становлення європейського скрипкового стилю.

Отже, сольний скрипковий концерт як жанр отримав значний розвиток у творчості композиторів епохи бароко. Спершу це був різновид *concerto grosso* в якому скрипковій партії відводилася більш значима роль, ніж іншим інструментам зі складу групи концертно. У подальшому, уже в творчості Вівальді сольний скрипковий концерт постає як оригінальний жанр, основними рисами якого стали: тричастинність циклу (при послідовності швидко – повільно – швидко), концертне трактування сольної партії (ускладнення техніки, фактури, використання нових динамічних і ритмічних засобів виразності), посилення змагального характеру, загострене протиставлення *tutti* і *solo*. Продовжувачем традицій Вівальді в жанрі сольного скрипкового концерту став Тартіні. У його творчості партія скрипки урізноманітнюється новими віртуозними прийомами, штрихами, високими позиціями, пасажною технікою, він вводить в кінці фіналів деяких своїх концертів каденцію (побудовану на тематичному матеріалі концерту). Підсумком музичного розвитку епохи бароко стала творчість Баха. Він створив зразок передкласичного сольного концерту. Опираючись на досягнення італійської скрипкової школи, Бах створив новий інструментальний стиль. Він відкриває нові можливості скрипки як масштабного, концертного інструменту.

- 1 Гинзбург Л., Григорьев В. История скрипичного искусства. – М., 1990. – Т.1. – 285 с.
- 2 Ланцюк В.М. Джерела української скрипкової культури // Музика – К., 1981. – №6 – С 25–26
- 3 Раабен Л. История русского и советского скрипичного искусства. – Л.: Музыка. 1978. – 199 с
- 4 Стеценко В. Джерела скрипкового концерту. – К.: Музична Україна. 1980. – 80 с.
- 5 Струве Б.А. Процесс формирования виол и скрипок. – М., 1959. – С.267.

## ДРАМАТУРГІЧНА РОЛЬ ФОЛЬКЛОРНИХ ЖАНРІВ В ОПЕРНІЙ ТВОРЧОСТІ М.В.ЛИСЕНКА

*Турянська Марина,*  
У курс. Інститут мистецтв  
Науковий керівник – Полякова І.О.,  
кандидат педагогічних наук, доцент

Вплив фольклорних джерел на українське оперне мистецтво – це одна з могутніх тенденцій, яка характеризує зв'язки професійного мистецтва з фольклором. Адже з самого початку свого існування українське професійне оперне

мистецтво було тісно пов'язане з народно-пісненими джерелами, що в подальшому зумовило специфіку музичного тематизму українських оперних спектаклів та їх яскраву національну приналежність.

Цю проблему неодноразово піднімали в музикознавчій літературі та наукових дослідженнях такі відомі науковці, як Л.Архімович, М.Гордійчук, Н.Андрієвська, Л.Корній, Е.Яворський, І.Земцовський та інші.

Особливо важливий період у формуванні стилістичних засад національної опери – це класичний період у її розвитку, який пов'язаний із творчістю М.Лисенка, який зробив величезний внесок у загальний історичний розвиток українського музичного театру, використовуючи при цьому багатий, зібраний ним фольклорний матеріал.

Він працював майже у всіх оперних жанрах (опера-сатира “Андрішіада”, лірико-фантастична опера “Утоплена”, історико-героїчна драма “Тарас Бульба”, комічні дитячі опери “Коза-дереза” і “Пан Коцький”, лірико-побутова опера “Наталка Полтавка”, оперета “Чорноморці”, ліричний “Ноктюрн” та інші) та заклав міцний фундамент для подальшого розвитку цих жанрів у творчості своїх послідовників.

Але, незважаючи на велику кількість музикознавчих досліджень, присвячених творчості Лисенка, жодне з них не ставило собі за мету проаналізувати весь фольклорний матеріал у повному його обсязі та прослідкувати його роль, яку він відіграє в оперній драматургії композитора.

Це зумовило мету нашої роботи – дослідити жанрову природу використаного фольклорного матеріалу в операх М.Лисенка та визначити його роль в оперній драматургії композитора.

М.Лисенко диференційовано використовує фольклорні жанри відповідно до тематики, розгортання оперної дії та сценічних ситуацій. У його операх зустрічаються такі види українського фольклору як обрядовий, побутовий, народно-героїчний епос тощо.

М.Лисенко в своїх операх застосовує такі прийоми використання фольклорних джерел: цитування народних мелодій; створення зразків в дусі або стилі народної творчості – стилізація, імітування; інтуїтивне створення музики національної по духу з використанням окремих фольклорних елементів.

Фольклорні жанри, що зустрічаються в операх Лисенка, відіграють різну драматургічну роль, яка визначається такими функціями: 1) як засіб характеристики дійових осіб; 2) як засіб змалювання місця подій; 3) як засіб характеристики колективних образів, які змальовані через масові сцени; 4) як вагомий засіб в розгортанні драматургії твору, рушійний фактор у розвитку дії.

У результаті проведеного аналізу можна зробити висновок, що в опері “Тарас Бульба” здебільшого переважають героїчний епос (інтонації козацьких, історичних, героїчних пісень, дум, похідних пісень та ін.) [1, 211].

Опери “Різдвяна ніч”, “Енеїда”, “Ноктюрн”, “Наталка Полтавка” мають спільну рису, а саме: використання жанрів фольклорної лірики (побутової та соціально-побутової). В опері “Наталка Полтавка” переважають жанри та інтонації пісні-романсу, жартівлива та сатирична пісні та інші. У музиці опери “Ноктюрн”, в якій яскраво проявилися особливості “лірико-

психологічної” стильової лінії, домінує авторська інтонаційність; найчастіше композитор використовує інтонації міської пісні-романсу та ліричних народних пісень [5, с.438].

У дитячих операх, зокрема в опері “*Коза-дереза*”, переважають інтонації народної пісні в основному побутових жанрів.

В операх “*Різдвяна ніч*”, “*Енеїда*” та “*Утоплена*” зустрічаються різні жанри фольклору і особливе місце належить хоровим сценам, різноманітним за своїм емоційно-образним змістом – ліричним, танцювальним, обрядовим, гумористично-сатиричним, славильним [2, с.108–110].

- 1 Архімович Л. Українська класична опера. Історичний нарис. – К.: Державне видавництво образотворчого мистецтва і музичної літератури. 1957.
- 2 Архімович Л., Гордійчук М. Микола Віталійович Лисенко. Життя і творчість. – Вид. 2. – К.: Мистецтво. 1963.
- 3 Вопросы оперной драматургии / Ред. Ю.Тюлина – М., 1975.
- 4 Земцовский И. Фольклор и композитор. Теоретические этюды – Л.–М., 1978.
- 5 Корній Л. М. В. Лисенко // Л. Корній. Історія української музики. – Ч. III. XIX ст. – Київ - Нью-Йорк. Вид-тво М. П. Коць. 2001.
- 6 Полякова І. О. Функціональні можливості фольклорних жанрів // Музика. – К.: Музична Україна, 1986.

## ЕВОЛЮЦІЯ КЛАРНЕТОВОГО ВИКОНАВСТВА У СХІДНОСЛОВ'ЯНСЬКІЙ КУЛЬТУРІ XVIII СТОЛІТТЯ

*Швагенюк Степан,*  
IV курс, Інститут мистецтв.  
Науковий керівник – *Круль П. Ф.*,  
доктор мистецтвознавства, професор.

Актуальність дослідження зумовлене зосередженням довкола центральної проблеми кларнетового виконавства історичного аспекту, що розглядається в широкому контексті як основний чинник удосконалення інструменту (кларнет) та еволюції його використання в композиторській творчості.

Перша спроба використання кларнета в оркестрі датована 1720 роком, коли капельмейстер антверпенського собору Йоганн Фабер використав його в своїй мессі. У цю епоху композитори зазвичай писали оркестрову музику без урахування специфіки того чи іншого інструменту, тому оркестрові партії з однаковим успіхом могли виконуватися на різних інструментах. Цікавість полягає в тому, що Фабер зумів довести особливості регістрів кларнета. Верхній регістр він використав для виконання мелодії, а нижній – для акомпанементу.

Цей приклад застосування кларнета в оркестрі довгий час залишався єдиним. Лише в 1751 році кларнет знову був використаний, на цей раз Ж.Ф.Рамо, в його героїчній пасторалі “Акант і Сефіз”, а потім – Й.К.Бахом в опері “Оріон”, поставленій у Лондоні (1753). У 1755 році кларнет вводять у французькі

військові оркестри. Це виявилось надзвичайно корисною ідеєю, тому що на натуральних трубах у той час можна було виконувати музику тільки фанфарного і сигнального типу, мелодична лінія проводилась гобоями, звук яких на відкритому повітрі був значно слабшим. Хоч кларнет і не міг по силі звуку рівнятися до труби, він всеодно був значно потужнішим, аніж гобой. Але до 20-х років XIX століття кларнети залишалися в військових оркестрах головними солюючими інструментами і в полкових оркестрах число кларнетів досягало двадцяти чоловік (було підраховано, що в епоху наполеонівських битв у європейських арміях налічувались більше п'ятидесяти тисяч музикантів, граючих на цьому інструменті).

Аналізуючи літературно-джерельну базу європейської історії виконавства на духових інструментах, можна легко помітити широкодіапазонну палітру версій стосовно генезису кларнета як повноцінного інструмента в європейській оркестрово-виконавській культурі. І тому метою даної наукової розвідки є жанрова еволюція кларнетового виконавства протягом XVIII століття.

Прослідковуючи оперну і симфонічну творчість досліджуваного періоду, з упевненістю можна констатувати, що кларнет стає все повноціннішим членом даного жанру, чому яскраво засвідчують партитури композиторів Мангеймської школи – Я.Стаміца, Х.Каннабіха, А.Фільца (Мангеймський оркестр вважався на той час одним із кращих в світі і який вперше ввів до свого складу кларнет як один із основних інструментів).

Реформатор опери XVIII ст. К.В.Глюк використав кларнети в операх “Орфей” і “Альцеста”. Але хоча в творах цього композитора присутні багато на той час прикладів специфічного використання оркестрових інструментів, для кларнета він все ж таки ще не знайшов характерних прийомів.

Уже Моцарт знав про кларнет з дитинства і вперше його використав у своїй відомій Третій симфонії, написаній у віці дев'яти років. Але довгий час він використовував цей інструмент тільки епізодично. І лише після ознайомлення з Мангеймським оркестром він почав користуватися ним частіше. Інколи відмова від кларнетів була вимушена через те, що ці інструменти були відсутні в оркестрі, для якого писався твір.

Йозеф Гайдн користувався кларнетом більш обережно. Він увів їх у партитури деяких “лондонських” симфоній, написаних тоді, коли композитору виповнилось уже шістьдесят років. Показово, що хоча автор при створенні цих творів мав більші можливості у виборі інструментів, він увів кларнет тільки в п'яти симфоніях з дванадцяти. Зараз важко встановити, в якій мірі кларнетисти гайднівських часів притримувались старої манери гри, що давала сильний і різкий звук, чи навпаки старалися грати більш м'яко. Виходячи з лондонських симфоній, можна переконливо стверджувати, що в оркестровій практиці використовувались обидві манери. Одна з симфоній, яка отримала назву “Військова”, спочатку була написана для оркестру без кларнетів, але в другій її частині (маршовий характер) пізніше були дописані ударні інструменти і кларнети. В симфонії “з тремоло літавр” кларнети використані в швидкій і енергійній першій частині і в фіналі, де вони разом з валторнами виконують фанфарну тему. Ще більш цікава в цьому відношенні 104 симфонія: у ній

кларнет зазвичай приєднується не до дерев'яних духових інструментів, а до мідних.

Сьогодні кларнет – це невід'ємна одиниця усіх духових, симфонічних, оперних, народних, естрадних оркестрів та багатьох театральних, концертних і джазових ансамблів. Чимало композиторів високо цінили цей світлий і незвичайний за звучанням інструмент, часто відводячи йому провідну роль серед духових інструментів оркестру, чому яскраво свідчать їх партитури.

- 1 Асафьев Б.В. Композиторы первой половины XIX века // Избранные труды / Ред. коллегия И.Э.Грбарь – М.: Наука, 1995. – Т.4.
- 2 Благодатов Г.Г. Кларнет – М.: Музыка, 1965. – 59 с.
- 3 Ветлицена И. Некоторые черты русской оркестровой культуры XVIII века. – М. Сов. композитор, 1988 – 152 с.
- 4 Левин С.Я. Духові інструменти в історії музичної культури – Л.: Музыка, 1973. – 262 с.
- 5 Молд А. Музичні інструменти. – М.: Музыка, 1959. – 266 с.

## ОСОБЛИВОСТІ ФОРТЕПІАННОЇ СТИЛІСТИКИ “МІКРОКОСМОСУ” Б.БАРТОКА

*Довганюк Мирослава,*  
IV курс, Інститут мистецтв.  
Науковий керівник – *Таран І.М.*,  
кандидат педагогічних наук, доцент.

Бела Барток (1881–1945 рр.) – видатний угорський композитор, піаніст, педагог, етнограф, великий знавець музичного фольклору. Ще в роки навчання у Будапештській консерваторії сформувалися його основні естетичні погляди, проявилися чудові виконавські і композиторські здібності [1]. Новаторська суть музичної мови Б.Бартока яскраво представлена у фортепіанній музиці. Саме фортепіано стало необхідною перевіркою нових ідей і сміливих композиторських задумів, своєрідною лабораторією творчого стилю митця [2, с.466].

Особливо цікавим у цьому плані є оригінальний цикл фортепіанних п'єс для юнацтва “Мікрокосмос”, написаний у 1926–1937 роках. Власне сама назва походить від грецького слова *mikrokosmos*, що в перекладі означає світ у мініатюрі. П'єси циклу є зразками “інтелектуального” композиторського стилю. Їх вивчення полегшується, якщо чітко визначити структуру твору, його композиційні принципи, специфічні піаністичні завдання. “Мікрокосмос” Б.Бартока складається з шести зошитів, де міститься 153 п'єси. Мета збірника полягає у показі поступового розвитку засобів виразності сучасної музики [2, с.468]. Загалом структуру “Мікрокосмосу” можна розглядати за двома принципами: розміщення п'єс за складністю; принцип спіралі – постійний рух вперед.

У великій кількості п'єс “Мікрокосмосу” чітко простежується композиторський стиль Б.Бартока, зокрема:

- в основу творів часто покладено теми народного характеру;

- якщо немає безпосереднього цитування фольклору, зберігається логіка побудови тем: підсумування, дроблення, підсумування з дробленням тощо;

- деякі теми полегшуються характером викладу: теми гранично вузького діапазону (терція), теми лентатонічної побудови (по чорних клавішах), теми діатонічної побудови (по білих клавішах);

- нескладна форма п'єс (проста дво- і тричастинна, рондо, куплетно-варіаційна форми) і їх невеликий об'єм.

У “Мікрокосмосі” Б.Барток представляє новий тип піанізму, який відрізняється трактовкою фортепіано як ударного інструменту. Звідси вимога особливої чіткості і виразності артикуляції [3, с.40–41].

Усі зошити циклу є дійсно мікрокосмосом бартоківської творчості. Інтонаційною основою I зошита є народна пісенність. П'єси від п'яти пальцевих до різних видів пентатоніки та інших звукорядів. II зошит – поступове ускладнення гармонічної фактури до одночасного посднання мажору і мінору. У наступних III–VI зошитах є багато сторінок, навіяних модерновими захопленнями композитора. Відчувається поступовий перехід від елементарних технічних проблем до більш свободного художнього синтезу елементів музичної мови і фортепіанної техніки.

Цикл “Мікрокосмос” можна з упевненістю назвати новаторською школою поліфонічного мислення Б.Бартока. Композитор поєднує традиційну поліфонічну техніку з ладово-інтонаційним матеріалом. Провідна роль у циклі належить імітаційній поліфонії. Уже друга половина I зошита цілком присвячена імітаційному двоголосю. На простих прикладах Б.Барток розкриває основи імітаційної техніки: імітація перестановкою голосів (I зошит №25), канонічна імітація (I зошит №28, №31). Також цікавими є хроматичні інтенції композитора, де використовуються тритони, збільшені квінти (II зошит №91, №92). У V і VI зошитах “Мікрокосмосу” панує токатний піанізм. Власне лінія токатних п'єс великих творів відіграє роль “головної партії” в музиці Б.Бартока зрілого періоду. Так, “Остінато” – це токато у народно-жанровому плані, де змальовано картину масового свята.

Велику увагу у своїх творах композитор приділяє ритмічній стороні. Його музика енергійна, насичена, строго ритмічна. Саме ритм є одним із основних дієвих елементів творів Б.Бартока. Кульмінацією розвитку ритмічної сфери “Мікрокосмосу” є “Шість танців у болгарських ритмах”. Синкопи, складна гра акцентів, мішані розміри – важливий елемент ритмічної техніки. У піаністичну практику композитор вводить такі мішані розміри як 10/8; 9/8; 13/8 тощо й усюди відзначає темп метрономними вказівками [4, с.229].

Основна суть новаторських рис бартоківського піанізму полягає в суміші архаїчної послідовності звуків з новомодними дисонансами та у застосуванні гармонічних бітональних дослідів.

Таким чином, слід зазначити вагоме значення збірника Б.Бартока “Мікрокосмос”, що став джерелом новітніх напрямків фортепіанного мистецтва.

- 1 Нестьев И.В. Бела Барток. 1881–1945. Жизнь и творчество – М.: Музыка, 1969. – 798 с.
- 2 Бела Барток // Самин Д.К. Сто великих композиторов – М.: Вече, 2000. – С.464–470.

- 3 Кашкадамова Н. Фортеп'яне мистецтво у Львові. – Тернопіль: Астон, 2001. – 400 с.  
4 Соколов М. Пьесы Бели Бартока в педагогическом репертуаре училищ // Вопросы фортепианной педагогики / Ред. В.Натансон. – М.: Музыка, 1971. – С.221–240.

## ОБРОБКИ УКРАЇНСЬКИХ НАРОДНИХ ПІСЕНЬ У КОМПОЗИТОРСЬКІЙ ТВОРЧОСТІ СЕРГІЯ БАШТАНА

*Козут Лариса,*  
III курс, Інститут мистецтв.  
Науковий керівник – *Дутчак В. Г.*  
кандидат мистецтвознавства, доцент.

Сергій Васильович Баштан – відомий український бандурист, народний артист України, професор національної музичної академії України ім. П.І.Чайковського, лауреат Всесоюзного та Міжнародного конкурсів. Перший виконавець на новій – удосконаленій концертній бандурі з перемикачами (київського типу) І.Скляра. С.Баштан видав понад 60 збірок, у яких систематизував бандурний репертуар для ДМШ, училищ, консерваторій. Величезним здобутком для бандурного мистецтва є підручник “Школа гри на бандурі”, у співавторстві з А.Омельченком, що посприяв розширенню числа бажаючих грати на інструменті.

Хоча С.Баштана не можна вважати професійним композитором, проте величезний виконавський досвід, широкий музичний кругозір, володіння багатьма кобзарськими прийомками гри і новітніми видами техніки дозволили йому творам зайняти важливе місце у професійному навчальному і концертному репертуарі бандуристів. Неодноразово його твори були використані в якості обов'язкової інструментальної композиції на Всеукраїнських і Міжнародних конкурсах (“Пливе човен” – ансамблевий варіант – Київ, 1993; “Йшли корови із діброви” – концертні варіації. – Івано-Франківськ, 1988).

Творчість С.Баштана для бандури багато в чому побудована на українських народних піснях. До таких творів належать авторські твори на основі українських народних пісень та обробки.

Предметом розгляду стали твори С.Баштана: інструментальні твори “Добрий вечір, дівчино”, “Народний танець”, варіації на українську народну тему “Пливе човен”; вокально – інструментальні твори, зокрема, “Чи я в лузі не калина була”, “Ой на гору козак воду носить”, “Дібровчанка”, “Чи ти, милий, пилом припав”, “Ой під горою”.

Сергій Баштан звертається до різних жанрів пісень, з-поміж них є козацькі, чумацькі, жартівливі, танцювальні, ліричні, пісні про кохання, пісні на слова Т.Шевченка та інші. Усі ці жанри представлені в його сольних вокально-інструментальних та інструментальних обробках.

Для вокально-інструментальних обробок характерним є те, що тональність переважно незмінна, а якщо зміни є, то лише в паралельну тональність, часто

використовується гармонічний мінор. У деяких обробках акомпанемент дублює мелодію пісні – верхні звуки акордів супроводу дублюють мелодію, що полегшує виконання вокальної партії (“Ой, на гору козак воду носить”, “Чи я в лузі не калина була”, “Лугом іду”). В інших обробках акомпанемент збагачує мелодію пісні, не дублюючи її. Для таких обробок властива варіантність супроводу. У піснях “Дібровчанка” та “Ой під горою”, “Ой горе тій чайці” відбувається фактурна зміна акомпанементу при сталій мелодії.

Важлива роль надається басам, що допомагає зберегти відповідний темп і характер пісень. У пісні “Ой під горою” на кожну долю є бас. Козацька пісня “Чорна рілля ізорана” починається вступом, у якому бас “Ре” викладений восьмими тривалостями на staccato. Протягом всієї пісні басова партія написана восьмими тривалостями, що додає пісні похмурості відповідно змісту слів.

Вагоме місце в творчості С.Баштана посідає жанр сольної інструментальної обробки. До шкільного репертуару належить твір “Добрий вечір, дівчино” – мелодія викладена в основному тризвучними акордами, в середині твору мелодія прикрашена фігураціями, написаними 16-ми нотами; тональність і розмір незмінні.

Набагато складнішими є концертні обробки народних пісень (“Народний танець”, варіації на українську народну тему “Пливе човен”, концертні варіації “Йшли корови із діброви”). У таких творах часто змінюється темп, тональність, розмір, зустрічаються різноманітні динамічні відтінки, відбуваються значні зміни в фактурі, гармонії, переосмислюється мелодія. Так, наприклад в “Народному танці”, подаючи мелодію теми у різних варіантах, С.Баштан протягом твору зберігає дух української народної пісні, крім того, у будь-якій частині твору можна впізнати бадьорий стиль українського танцю.

Для інструментальних творів С.Баштана характерні вступи, багаті на різноманітні пасажі, динамічні відтінки, які настроюють слухача на подальше сприймання твору.

При написанні творів С.Баштан використовує такі прийоми гри як glissando, тремоло одинарними та подвійними нотами, трелі. Його композиції багаті на різноманітні тризвуки, чотиризвучні акорди, їх обернення, регістрові стрибки, арпеджіато; висхідні і низхідні пасажі по всьому діапазону бандури віртуозного характеру; харківський спосіб гри на бандурі. Штрихи – staccato, legato, non legato. Таким чином, Сергій Баштан вдало представляє всю красу інструмента, поєднавши його багаті технічні якості з чудовим українським мелосом.

Творчість Сергія Баштана має багатьох шанувальників. Його обробки українських народних пісень (сольні вокально-інструментальні та сольні інструментальні) користуються великою популярністю, часто виконуються в навчальному і концертному репертуарі.

1. Баштан С. Твори для бандури. – К.: Музична Україна, 2005. – 84 с.
2. Панасюк І. Переплелись роки й бандури струни. – К., 2002. – 130 с.
3. Желтинський Б. Коротка історія кобзарства в Україні. – Львів: Край, 2000. – 196 с.

## ВОКАЛЬНО-ТВОРЧА ДІЯЛЬНІСТЬ СПІВАКІВ ПРИКАРПАТТЯ ДРУГОЇ ПОЛОВИНИ ХХ СТОЛІТТЯ

*Винор Андрій.*  
IV курс, Інститут мистецтв.  
Науковий керівник – Шуляр О.Д.,  
кандидат педагогічних наук, доцент.

Питання вокального виконавства, без сумніву, викликає глибокий інтерес як любителів, так і професійних музикантів. У засобах масової інформації про вокально-виконавську діяльність сучасних співаків Західного регіону наприкінці ХХ – поч. ХХІ століття, які своєю невтомною працею на концертній естраді та театральній сцені пропагують українське мистецтво публікації, у більшості, відсутні. Актуальність дослідження вимагає вивчення сучасного стану вокального виконавства другої половини ХХ століття. Саме тому, настала нагальна потреба висвітлити вокально-творчу діяльність відомих на Прикарпатті співаків – М.Сливоцького, Х.Фіцалович, В.Піруса.

Одним із визначних співаків є Михайло Сливоцький. Його по праву називають “прикарпатським соловейком”, і ці слова повністю відображають душу співака, світ його пісень.

М.Сливоцький уродженець с.Загір'я на Калушині. Саме з цього мальовничого куточка почався творчий шлях великого співака. Народна пісня полонила митця своєю різнобарвністю, мелодійністю та багатством гармонії. Концертну діяльність розпочав на сцені Коломийського музично-педагогічного училища. Згодом, в армії виступав у складі Приволзького ансамблю пісні і танцю. У 1969 році навчався в Івано-Франківському педагогічному інституті, а нині працює професором вокалу Інституту мистецтв.

Тематика репертуару М.Сливоцького розмаїта: це в більшості пісні про матір, зокрема: “Чорнобривці”, “На калині мене мати колихала” В.Верменича, “Матусенька” Б.Юрківа, “Пісня про матір” В.Їжака та інші. Ці пісні, і, в цілому, національне пісенне мистецтво, М.Сливоцький з гідністю представляє за кордоном. Йому аплодували у США, Японії, Конго, Австралії, Канаді, Німеччині, Франції та у багатьох інших країнах світу. Далеко на чужині співак презентує твори українських композиторів О.Білаша, А.Кос-Анатольського, В.Івасюка, Б.Юрківа, Б.Шиптура, В.Їжака та інших. Нині М.Сливоцький готує висококваліфікованих спеціалістів, які вже сьогодні готові продовжити добрі починання свого наставника [1, с.3].

Не менш знаною на Прикарпатті є Христина Фіцалович – драматична актриса, співачка (сопрано), професор Інституту мистецтв Прикарпатського національного університету ім. В.Стефаніка, Народна артистка України.

Народилась Х.Фіцалович у Калуші Івано-Франківської області. Змалку любила співати, виступала на шкільній сцені, згодом – на обласних, республіканських оглядах художньої самодіяльності. Після закінчення музичного училища ім. Д.Січинського отримала призначення до обласної філармонії, де працювала два роки. Згодом, Х.Фіцалович пропонують роботу в обласному

драматичному театрі ім. І.Франка на посаду солістки. Помітивши проявлені здібності до акторства, доручають ролі у виставах. Відчуваючи потребу у вдосконаленні своєї професійної майстерності, Х.Фіцалович вступає на музичний факультет Івано-Франківського педагогічного інституту. Першою вчителькою з вокалу була Божена Антоневиц, учениця славнозвісної Соломії Крушельницької.

Після закінчення музичного факультету Х.Фіцалович розпочинає активну педагогічну роботу: очолює кафедру співу і диригування, а в 2002 році – кафедру театрального мистецтва. Крім педагогічної, Х.Фіцалович поєднує театральну та громадську діяльність [3, с.4].

Усе своє життя Христина Павлівна віддала мистецтву як актор, режисер і співачка. Для неї кредо – зуміти передати найтонші почуття, емоції, переживання і заставити замислитись слухача над змістом почутого і побаченого, торкнувшись струн серця глядача, вдихнути в її душу квітучу весну.

Відомим співаком Прикарпаття є також і Володимир Пірус. Народився він в с. Сапогів, біля Галича. Мальовничі краєвиди рідного села, чарівні народні пісні запали в душу хлопця. Маючи талант і нахил до музики, В.Пірус свій творчий шлях розпочинає в державному Гуцульському ансамблі пісні і танцю – спочатку артистом хору, а згодом і його солістом. Отримавши вокальну практику в Гуцульському ансамблі, В.Пірус переходить в обласну філармонію на посаду соліста, а в 2000 році розпочинає педагогічну роботу в Інституті мистецтв Прикарпатського університету. На цьому його концертна діяльність не закінчується. Він бере активну участь у різноманітних концертних заходах міста Івано-Франківська та області.

Володимир Пірус – Лауреат Всеукраїнських та Міжнародних конкурсів, Лауреат обласної премії ім. В.Стефаніка за концертно-виконавську діяльність. У 1988 році за вагомий внесок у розвиток української культури і мистецтва, високий професіоналізм В.Пірусу присвоєно почесне звання “Народний артист України” [6, с.3].

Шанувальники музичного мистецтва високо цінують професійні якості прикарпатських співаків, які своєю наполегливою творчо-педагогічною діяльністю вносять вагомий внесок у розвиток національної культури, освіти й мистецтва.

1. Газета “Прикарпатська правда”. – Івано-Франківськ. 1981
2. Газета “Прикарпатська правда”. – Івано-Франківськ, 1983
3. Газета “Рідна земля”. – Івано-Франківськ, 2001.
4. Газета “Тижневик”. – Івано-Франківськ. 1978
5. Квацук В. На калині мене мати колихала. – Тернопіль, 1994.
6. Пірус В. Пісні, ромansi та арії з репертуару Народного артиста України Володимира Піруса. – Івано-Франківськ. 2005.

## МУЗИЧНО-ПЕДАГОГІЧНА ДІЯЛЬНІСТЬ ВАСИЛЯ ІЖАКА У КОНТЕКСТІ РОЗВИТКУ УКРАЇНСЬКОЇ МУЗИЧНОЇ КУЛЬТУРИ ДРУГОЇ ПОЛОВИНИ ХХ СТОЛІТТЯ

*Рижик Юлія,*  
магістрантка, Інститут мистецтв  
Науковий керівник – *Дудик Р. В.,*  
кандидат мистецтвознавства, доцент.

Сьогодні в Україні відбуваються докорінні соціально-культурні та економічні зміни, які вимагають відповідних перетворень у системі професійної освіти, зокрема такої її галузі, як музична та музично-педагогічна підготовка спеціалістів. Сучасний розвиток української держави, що прагне увійти в європейське та світове співтовариство, визначає актуальність пошуків нових шляхів розвитку мистецького життя.

Важлива роль у цій шляхетній справі належить культурно-просвітницьким закладам, які безпосередньо займаються проблемами художньо-естетичного виховання культурного руху в загальнодержавному та регіональному масштабах.

Василь Омелянович Іжак (1931–1994) – один із найвідоміших диригентів-педагогів Івано-Франківщини, доцент, заслужений працівник культури України, який понад 25 років працював у Прикарпатському педагогічному інституті, на музичному факультеті та став першим завідуючим кафедри методики музичного виховання, співів та диригування.

Незабутній майстер – автор блискучих хорових партитур, вокальних та інструментальних творів, закарбувався у свідомості як вдумливий, урівноважений педагог, котрий виховав для нашої української музики плеяду талановитих учнів (В.Ткачук, М.Демидюк, Л.Серганюк, М.Петрик, М.Демчишин та інші). Проявив себе В.Іжак прекрасним диригентом, виступаючи самобутнім інтерпретатором власних полотен.

З ініціативи В.Іжака на музичному факультеті були організовані курсові хори, якими керували досвідчені педагоги, талановиті диригенти: І.Легкий, Г.Величко, О.Маланюк, Ю.Серганюк, В.Доронюк, Р.Долчук та ін. Сам він очолював загальноінститутський факультетський мішаний хор, що вагомо підняло професійний рівень хорового співу. Праця В.Іжака була спрямована на популяризацію кращих надбань українських композиторів класиків. Незмінним хормейстером у роботі з факультетським хором залишалась О.Ничай, яка після смерті В.Іжака продовжила його роботу.

У протоколах засідань диригентсько-хорової кафедри збережені дані про різноманітні культурно-мистецькі заходи, відгуки, пропозиції, звіти викладачів кафедри. В.Іжак на засіданнях кафедри розглядав важливі питання, зокрема: обговорення академконцертів, взаємовідвідування відкритих уроків викладачами, зв'язок викладачів факультету зі школою, науково-методична робота викладачів.

Поряд з організаторською роботою В.Іжак активно залучався і до громадських справ, був головою “Університету музичної культури”. почесним членом

музично-хорового товариства УРСР. За час його керівництва кафедрою збагатились навчально-виховна база факультету технічними засобами навчання, насамперед, фонетичним кабінетом, бібліотекою, фахово обладнаними аудиторіями.

В.Іжак, як педагог, навчав не лише своїх студентів у класі з диригування, він виховав у хоровому класі цілу плеяду музичних педагогів, диригентів, науковців. Хор був тією творчою лабораторією митця, якій він повністю віддавався і не уявляв свого життя без нього.

В Івано-Франківську В.Іжак організував і керував наступними хоровими колективами:

1. “Верховинка” – народний вокально-хореографічний ансамбль Прикарпатського педагогічного інституту ім.В.Стефаніка (з 1967).
2. Факультетський мішаний хор – музичного факультету Прикарпатського педагогічного інституту ім.В.Стефаніка (з 1967).
3. “Явір” – чоловіча хорова капела Прикарпатського педагогічного інституту ім.В.Стефаніка.
4. Хор учителів міста.
5. Архієрейський хор – духовного греко-католицького інституту (1991–1994).

У 1981–1991 роки В.Іжак був головою спілки композиторів Івано-Франківщини. Знані й любимі такі його твори: “Уперед, хто не хоче конати” (для мішаного хору, на сл. П.Грабовського), “Вечір” (для мішаного хору, на сл. М.Шалати), “Виростала верба” (сл. В.Тіпухова) та “Червоні маки” (обробка, сл. і муз. Я.Барнича) за репертуару народного вокального ансамблю “Росинка”, романси “Пісня про матір” та “Тополі, тополі” (на сл. С.Пушика), першим виконавцем яких став нині професор, заслужений діяч мистецтв України М.Сливоцький та багато інших творів.

В.Іжаком зібрані “Хрестоматія шкільних пісень” (1972) для учнів середніх шкіл і студентів педінститутів, підручник співів “Музика” – для учнів першого класу, а також складені у співавторстві з Ю.Серганюком, Л.Серганюк, Я.Крушельницьким, В.Лужним та В.Доронюком підручники та методичні посібники.

Серед друзів, які завжди були поруч, це О.Устенко, С.Пушик, В.Лужний і, насамперед, М.Фіголь, відомий художник, митець, дружба з яким тривала довгі роки.

Як визначний майстер хорового мистецтва В.Іжак віддав рідній землі свої найвищі поривання і широку світлу душу митця-реформатора, котрий усе життя бажав висловлюватися самобутньою мовою, правдиво і справді по-новому.

1. Гринишин М. Музики світ прекрасний // Прикарпатська правда. – 1970. – 20 січня. – С.4.
2. Івано-Франківський державний педагогічний інститут ім.В.Стефаніка (документальний нарис) – Ужгород: Карпати. 1990. – 118 с.
3. Наставник і митець [фото репортаж про В.Іжака] // Прикарпатська правда. – 1990. – 10 серпня. – С.4.
4. Державний архів Івано-Франківської області (ДАІФО), ф.Р-1345, оп.1, спр.531 – 28 арк. [Протоколи засідань диригентсько-хорової кафедри 1968–1969 н.р.].
5. ДАІФО, ф.Р-11, оп.3, спр.752 – 130 арк. [Довідки та інформації про підготовку художньої самодіяльності до 50-річчя Радянської влади].

## ХУДОЖНЬО-СТИЛІСТИЧНІ ОСОБЛИВОСТІ ЦАРСЬКИХ ВОРІТ ТА ДИЯКОНСЬКИХ ДВЕРЕЙ В ІКОНОСТАСАХ ХРАМІВ ГАЛИЧИНИ ПЕРШОЇ ПОЛ. XVII – ДРУГОЇ ПОЛ. XVIII СТОЛІТТЯ

*Золотарчук Наталія,*  
магістрант, Інститут мистецтв  
Науковий керівник – *Лукань В. Г.*  
кандидат мистецтвознавства, доцент.

Однією з найважливіших складових храму є іконостас. Але він не завжди був таким, яким ми бачимо його в сучасних храмах. Формування іконостасу відбувалося поступово, протягом століть. У храмах перших сторіч християнства вівтар відділявся (завісою) – перегородкою з шовковими вишитими заслінками. Відділявся ще перепонами дерев'яними, металевими або кам'яними. Форми і висота перших перепонов були різноманітні: інколи суцільні низькі стінки (по груди людини), інколи високі решітки. Такими вони існували в всьому християнському світі, як на Сході, так і на Заході. Закривали здійснення таїнства Свхаристії та перегороджували доступ у вівтар мирянам.

Згодом на решітках стали встановлювати хрест і святі ікони. Цей звичай набув загального розповсюдження з часу Сьомого Вселенського Собору (787 р.), що затвердив після епохи іконоборства догмат іконопочитання.

У Візантії перепонови мали 2–3 ряди ікон. На Русь вони перейшли в такому ж вигляді і такому ж символічному значенні. Але відбулися деякі істотні зміни, сформувався так званий “високий” іконостас з 4-х ярусів або чинів: намісного, святкового (чи празникового) деісусного і пророчого. Пізніше додали 5-й ряд – праотцівський.

У центрі намісного ряду розмішені царські ворота. На них в осібних іконах зображені Пречиста Діва Марія і Архангел Михаїл у сцені Благовіщення. На чотирьох кутах дверей є ікони євангелістів з їхніми емблемами: в горішніх іконах на правій стороні св. євангеліст Йоан із орлом, зліва – св. євангеліст Матей з ангелом; на нижніх іконах – св. євангеліст Марко із левом з правої сторони, з лівої сторони – св. євангеліст Лука з волон.

Таку зображальну сцену можна побачити на царських воротах церкви св. Параскеви П'ятниці м. Львова.

Рідше зустрічаються зображення на царських воротах авторів Літургії – Василя Великого та Іоанна Златоустого й на воротах с.Домажир (Львівська обл.) вміщена сцена “Причастя апостолів”.

В орнаментіці царських врат досить часто використовували мотив виноградної лози в різноманітних варіантах.

Декоративною новацією у царських воротах стала поява “Ісусевого дерева”. Це зображення лежачої постаті бородатого старця Ісуса, з тіла якого виростає виноградне дерево (Жовківський іконостас, перенесений у с.Сварява Нова).

У намісному ярусі іконостасу, обабіч царських воріт, розташовані ікони Богородиці з дитям та Христос-учитель. Права і ліва сторони намісного ярусу мають ікони на дияконських дверях. На них у XVII - XVIII ст. найчастіше

зображали Архангелів Михаїла і Гаврила (в Богородчанському іконостасі скиту Манявського), дияконів Стефана та Романа-Сладкоєпівця (в іконостасі церкви св.Параскеви П'ятниці м.Львів). Ще використовували зображення праотця Мелхиседека, сучасника легендарного Авраама (Святодухівський іконостас м.Рогатина).

Українські майстри орієнтувались на місцевий люд при зображенні ликів святих, поєднуючи високу духовність із вродливою зовнішністю. Усе це яскраво подається у зображенні Арх. Михаїла на північних дияконських дверях Богородчанського та Святодухівського іконостасів.

За дияконськими дверима можуть бути розмішені ще по одній, двох, трьох або більше ікон, якщо дозволяє ширина іконостасу. Досить часто праворуч дверей розмішують ікону святого, чийм ім'ям названо храм, ліворуч – теж святого, який особливо вшановується в даній місцевості.

У центрі святкового (праздничного) ряду завжди є ікона Тайної Вечері Господньої. Надалі розміщуються послідовно ікони – ілюстровані євангельські історії. Йдеться про 12 найважливіших свят року.

Деісусний (деісус-моління) – центральна тема ікони “Моління”, яка зображає Богородицю та Івана Хрестителя (Предтечу) в молінні біля Христа-архисрея. По обидва боки від ікони розмішені зображення апостолів. Ряд пророчий представляє Старозавітну Церкву від Мойсея до Христа. Тут зображені пророки з текстами своїх пророцтв.

Повний іконостас обрамовується знизу і зверху старозавітними сюжетами, а між ними знаходяться яруси з новозавітними сюжетами.

Цікаво, що в іконостасах церков св.Параскеви П'ятниці м.Львова та Святого Духа м.Рогатина на цоколі немає ікон, самі лише орнаментальні вставки.

Завершення іконостасу. У центрі ікона “Знамення”-Богоматір з медальйоном на грудях, у якому зображений Ісус Христос і написані слова пророка Ісайї, що провіщають народження Месії. Завершенням являється Розп'яття Господа на хресті, обабіч якого знаходяться Богородиця і апостол Йоан. Сакральне мистецтво в українських храмах є частиною мистецької спадщини народу. Присвячення вивченню своїх національно-релігійних витоків є сьогодні необхідною у справі розвитку української духовності.

1. Драган М. Українська декоративна різьба XVI–XVIII ст. – К., 1970
2. Жолтовський Український живопис XVIII ст. – К., 1978.
3. Степовик Д. Історія української ікони – К.: Либідь, 1996
4. Степовик Д. Іконологія й іконографія. – Івано-Франківськ: Нова Зоря, 2003
5. Мельник В. Церква Святого Духа в Рогатині. – К., 1991.

## СТИЛЬОВІ ОСОБЛИВОСТІ СПОРУДИ ЧЕРНІВЕЦЬКОГО ТЕАТРУ ІМЕНІ ОЛЬГИ КОБИЛЯНСЬКОЇ

*Шкунда Маріана.*  
III курс, Інститут мистецтв.  
Науковий керівник – *Хом'як Л.В.*,  
кандидат мистецтвознавства, доцент.

Споруда музично-драматичного театру в Чернівцях – унікальна архітектурна пам'ятка громадсько-мистецького призначення, окраса міста, центральний об'єкт Театральної площі. Вона збудована у 1904–1905 рр. за проектом відомих австрійських архітекторів Ф.Фелькнера та Г.Гельмера.

Театральні споруди, які функціонували у Чернівцях у першій полов. XIX ст., за технічними особливостями не відповідали вимогам часу, а тому вистави часто відбувалися у приміщеннях готелів “Молдавія” та “Чорний Орел”.

У 1884 р. під керівництвом радника уряду графа Е.Кільмансєга було засновано театральну спілку з питань будівництва нового театру. В якості авторів запросили архітекторів Ф.Фелькнера та Г.Гельмера, котрі до того проектували театри у європейських країнах. Місцем для будівництва було обрано тодішню площу Єлизавети. Будівництво театру розпочалося 3 липня 1904 р. за кошторисом, який становив 600 тисяч крон. Остаточо збудоване театральне приміщення передано директору театру Адольфу Ранценгоферу у жовтні 1905 р.

Театр має форму видовженого прямокутника площею 1460 м<sup>2</sup> і складається з трьох основних частин: вестибюля зі сходами, глядацького залу та сценічного комплексу. Фасад будівлі вирішено у стилі віденського модерну. Його головний вхід прикрашають горельєфні та скульптурні композиції за мотивами античної міфології, виконані віденським майстром Е.Геденбартом. У нішах бічних фасадів встановлено погруддя видатних композиторів. Центральний вхід акцентовано ризалітом з двома парами коринфських колон. Різні за формою й розмірами вікна оформлені профільованими обрамленнями, Сандриками та ліпниною. Тристулкові парадні двері ведуть в овальний вестибюль з ліпним плафоном, у який гармонійно вписані біломармурові сходи, що здіймаються на верхні поверхи.

Облаштування залу для глядачів поєднує риси сецесії та необароко. Тут – щедра орнаментация, позолочений ліпний і скульптурний декор у вигляді крилатих путті, алегоричних богинь та античних муз. Розкішна люстра залу виготовлена у м.Брно (Словаччина) у 1905 р.

Простір театру, його планувальні характеристики дотепер задовільняють театральну трупу, оскільки споруда за проектом відзначається бездоганною функціональною організованістю у сценографічному, технологічному і постановочному аспектах. Найбільш вдалим слід визнати сценічний комплекс – при загальних невеликих габаритах інтер'єру авторам вдалося запроєктувати доволі простору сцену із розташованими навколо допоміжними приміщеннями і оркестровою ямою, яка може перекиватися планшетом і утворювати, при потребі, широку авансцену.

Незважаючи на те, що майстерня Ф.Фелькнера та Г.Гельмера упродовж тривалого часу працювала як одне із найуспішніших бюро, на сьогодні немає жодної ґрунтовної праці чи нарису про її діяльність. Свого часу архітектурний доробок згаданих майстрів характеризувався австрійськими дослідниками як такий, що втілював ідею “монархічного театру”. У той час, коли передові архітектори експериментували у пошуках театру майбутнього (Андреас та Оскар Штрандти, Альфред Бернау), згадана фірма застосовувала традиційний підхід, користуючись обмеженим арсеналом виражальних засобів.

Дещо пізніше, у конкурсному проєкті театру у Львові його автори запропонували ті ж принципи вирішення міського театру, що і в Чернівцях, тоді як чернівецька театральна споруда, своєю чергою, є носієм архітектурних концепцій, використаних у будівлях міських театрів у Фюрті, Зальцбурзі, Народного театру у Відні.

Важливо те, що зі спорудженням чернівецького театру архітектори віденського бюро долучилися до справи будівництва інфраструктури театральних закладів для міських громад Галичини і Буковини із значною вмістимістю глядацьких залів, стилістично витриманим оформленням інтер'єру та екстер'єру, доцільною архітектурно-планувальною схемою.

1. Архітектурна спадщина Чернівців австрійської доби. Матеріали наукової конференції 1–4 жовтня 2001 р. – Чернівці: Золоті литаври, 2003
2. Грималюк Р. Архітектура періоду сецесії (історико-теоретичний аспект питання) // Мистецтвознавство'02. Львів: ІН НАН України, 2003. – С.51–60.
3. Памятники градостроительства и архитектуры Украинской ССР. Справочник-каталог: У 4-х т. – К.: Будівельник. 1986. – Т.4.
4. Чепелик В. Український архітектурний модерн. – К.: Мистецтво, 2000.
5. Ясевич В. Архитектура Украины на рубеже XIX–XX веков. – К.: Будівельник, 1988.

## ДОМІВКА В СИСТЕМІ ЗВИЧАЇВ ТА УЯВЛЕНЬ

*Терешкун Анна.*  
V курс, Інститут мистецтв.  
Науковий керівник – *Шумєга С.С.*,  
завідуючий кафедрою дизайну, професор.

Будівництво нової хати здавна було важливою подією в житті українського селянства. З переселенням до нового житла пов'язувалися мрії про нове – щасливіше, заможніше життя.

У минулому побут селян був тісно пов'язаний з природою. Боротьба зі стихією, бажання різноманітними засобами її задобрити, забезпечивши надійність та міцність нового житла, а також благополуччя господарів, знайшли відображення в різних віруваннях, звичаях та обрядах. Ще наприкінці XIX ст. вони являли собою усталену і чітко регламентовану систему.



У звичаях, обрядах та віруваннях, пов'язаних із житлом, втілювалися народні уявлення про зовнішній світ, зв'язок людини з природою та суспільством. У цьому складному синтезі знайшли відображення нашарування різних епох, вплив багатьох історичних явищ, перемішалися елементи життєвого досвіду і фантастики, раціонального й ілюзорного.

Житло посідає особливе місце в духовному житті кожного народу, воно є одним із показників культури. Житло відіграє особливу роль у просторовій поведінці людини. Селянська хата – це не лише складова частина побуту, а й етнічний знак регіональних і соціальних виявів, що виконує естетичні й магичні функції. Наприклад, зовнішній вигляд садиби, хати і господарських споруд дозволяє визначити ступінь заможності господаря, а зручність вибраного місця та підходів до нього свідчили про повагу людей до віками набутих знань, які утвердилися в народній пам'яті у вигляді обрядів, звичаїв та вірувань. Чистота житла та кольорове співвідношення призьби, стін, вікон і даху свідчили про охайність та художньо-естетичні смаки господині; наявність певних кольорових знаків-символів, зображення птахів або червоних квітів на хвіртці, воротах чи над вікнами вказували на те, що в цій садибі є хлопець чи дівчина на виданні.

Зображення птахів завжди символізувало хлопців, а зображення червоних квітів на хвіртці, воротах та над вікнами вказувало на те, що в цій хаті є на виданні дівчина. Про те ж саме свідчив також тильний бік житла, якщо саме цю стіну було видно з вулиці. Уся стіна ділилася на три частини, дві з яких із країв хати білилися, а середня покривалася червоною глиною. Ця середня частина стіни підкреслювалася двома вертикальними білими та червоними смугами шириною з долоню [1, с.149].

Часто-густо (не без таємного наміру) біля воріт таких садиб була вкопана лава для відпочинку, тут же, неподалік, найчастіше на межі двору й вулиці, копали криницю, де можна було попити води самому, напоїти коней, відпочити, почути новини і, головне, побачити чи хоча б побільше почути про потенційну наречену (нареченого).

Те ж саме можна сказати і про досить поширений звичай вирізняти віконні та дверні отвори інтенсивним червоним кольором, що означає яскраво виражену магичну функцію символічного очищення вогнем усього вхідного. Роль оберегу виконували також наведені крейдою хрестики навколо вікон і дверей. Іноді їх наносили прямо на віконні рами та двері. Подібну роль виконували також рушники, які обрамлювали вікна й двері. Щоправда, вишивка на них обов'язково відрізнялася від вишивки на рушниках, призначених для обрамлення картин чи ікон. Усі ці рушники мали одну мету – оберегти, попередити чи регламентувати і упорядкувати зв'язок внутрішнього простору житла і зовнішнього світу. Адже і картина, що висіла на стіні, також вважалася входом в інший світ [2, с.66].

Чародійною силою наділяли українці часник, різні трави, знайдену підкову, яку прибивали до порога або біля нього. Часник і трави також розкладали навколо дверей та вікон, але, на відміну від підкови і трав, часник, за віруваннями, слід було розмістити в непомітному для сторонніх очей місці, щоб він не втратив чарів [3, с.129].

Ще в минулому столітті серед сільського населення України були поширені настінні розписи, які несли в собі не лише декоративно-художнє навантаження; вони були знаком або пори року, або певних свят, а в поєднанні з прикрасами з квітів і трав несли в собі інформацію про склад сім'ї, рід тощо.

Умовність форм і кольоровою гамою розписів свідчила про те, що вони, окрім естетично-художніх проявів, мислились і як сакральний акт, витоки якого нерідко відходили в далеке минуле. Починаючи з другої половини ХІХ ст., декоративні мотиви в традиційному житлі все більше втрачали свій сакральний-символічний зміст, поступаючись перед чисто естетичною та знаковою функціями.

Традиційно в Україні розписи на стінах розташовували переважно трьома горизонтальними смугами: середня смуга визначалася висотою вікон, а дві інші – відстанню від вікон до даху та призьби. Триподільна система – явище не випадкове. Так, саме житло також ділиться по вертикалі на три частини: призьба, стіни, дах. Узагалі триподільність лежить в основі багатьох планувальних та архітектурно-конструктивних рішень традиційного житла України. Наприклад, у житловій кімнаті найчастіше були три вікна, на фасадній стіні – три отвори (двері та вікна), більшість традиційних хат мали планування кімната + сіни + комора, кімната + сіни + кімната та сіни + кімната + кімната. Як тільки появилася віконне скло великих розмірів, з'явилися й швидко набули широкого побутування вікна на три шибки. Розшифрування потаємного змісту триподільної системи ще чекає своїх дослідників [4, с.126].

Звичайно ж, значна частина народних уявлень уже віджила себе, проте деякі з них не позбавлені здорового глузду, заснованого на багатовіковій народній традиції.

Таким чином, ми можемо бачити величезну різноманітність народних звичаїв, обрядів, ритуалів та уявлень, котрі були тісно пов'язаними із будівництвом нового житла, вибором для нього місця та підготовкою землі до забудови. Це і є той багатовіковий досвід наших предків, що накопичувався протягом багатьох століть, котрий збагачує нашу духовну та естетичну культуру, котрий вартий нашої уваги та пошани.

1. Косміна Г.В. Сільське житло Поділля Кінець ХІХ–ХХ ст. – К.: Наукова думка, 1980. – С.149.
2. Байбурич А.К. Жилище в обрядах и представлениях восточных славян. – Л.: Наука, 1983 – С.66.
3. Фонди ІМФЕ. – Ф.14–15. – Од. зб.498. – Арк.129.
4. Там само. – Ф.1–3. – Од. зб. 344. – Арк.126

## РОЗВИТОК ІНТЕР'ЄРІВ ГРОМАДСЬКИХ СПОРУД В ІВАНО-ФРАНКІВСЬКУ У 80-90 рр. ХХ ст.

*Семенюк Ксенія,*  
У курс, Інститут мистецтв,  
Науковий керівник – *Шпільчак В.А.*,  
кандидат педагогічних наук, доцент

Нові сторінки історії архітектури відкриваються перед нами на рубежі ХХ–ХХІ ст. Розвиток інтер'єрів громадських споруд у цей період відбувається під впливом всеохоплюючого напрямку постмодернізму. Сьогодні, мабуть, немає людини, яка б не чула це новомодне поняття, але навряд чи багатьом відомо, що ж насправді воно означає. Із цього приводу хотілося б процитувати відомого французького мислителя кінця ХХ ст. Жака Деріда, який, порівнюючи поняття модернізму і постмодернізму, дав обидвом певні визначення: “Модернізм – форма, постмодернізм – відсутність форми. Модернізм – ієрархія цінностей, постмодернізм – відсутність будь-якої шкали цінностей. Модернізм – присутність, постмодернізм – відсутність”.

У періодах людської культури є періоди, які можна назвати “епохами згасання”, коли настає “розчарування культури в самій культурі”. Руйнуються картини світу, що здавались непорушними, поринають у небуття образи минулого, тим часом нові ще не народились [4, с.10]. Це період занепаду духовної культури, коли всі надбання попередніх епох змішуються у незбагненний колаж стереотипів і суперечностей. Постмодернізм – це та ланка в культурі, яка дає “відпочинок” самій культурі, щоб з новою силою увірватися у дивовижний світ мистецтва [4, с.11].

Зародившись в Європі на рубежі 70-х рр. ХХ ст. постмодернізм, безумовно, не оминув і Україну, хоча прийшов до нас на десятиліття пізніше, щоправда у більш “м'якій” формі, поступово, крок за кроком охоплюючи нашу культуру [1, с.12]. Подібно до зародження вихру, він, набираючи обертів, поступово руйнував критерії і стереотипи. Звикнувши до стабільності і спокою, важко скинути кайдани минулого. Але хіба ж є речі, непідвладні часу?..

Сьогодні хотілося б говорити про більш конкретні явища. Прикладів постмодернізму можна навести безліч, але, мабуть, варто було б згадати один із найяскравіших, коли ця новітня течія тільки-но прийшла в Україну. Таким прикладом є унікальна для свого часу будівля драмтеатру ім. Івана Франка. У цій незвичайній споруді відчувається напружена концентрація думок архітекторів [3, с.34].

Чіткі пропорції, пластична гра білого і чорного, суворість прямих кутів в екстер'єрі створюють відчуття контрастності і суперечності [2, с.3].

В основі творення архітектурного простору інтер'єру – не стіни і об'єми, а “поля” та “лінії”, що з'єднують точки однакових умов поля [4, с.14]. Ці поля підтримані геометрією чорно-білих смуг орнаменту підлоги і білосніжних площин стін.

Центральне місце в інтер'єрі споруди драмтеатру займають сходи, суворо прямолінійність яких веде нас у нескінченний світ простору. Невеликий фонтан під сходами, здавалося б, покликаний нести струмінь життя, але й він у цьому вирі “холоду і льоду” втрачає свою життєдайну силу, перетворюючись на звичайну декорацію з мармуру і кераміки. Все зупинилось у вічних роздумах над сенсом буття... Та незбагненна творча сила митця вдихнула життя в холод крижаних стін маленькими острівцями різьбленого дерева, даруючи якимсь несвідоме відчуття тепла й затишку в цій суворій атмосфері.

Мабуть, не варто вдаватися до більш детального опису споруди. Архітектуру постмодернізму необхідно не споглядати, а відчувати, відчувати душею, серцем і свідомістю, і тільки тоді прийде справжнє її розуміння. І через пізнання самої її сутності ми відкриваємо нові шляхи і можливості пізнання самого себе.

1. Курлшук Б. Проектування інтер'єрів житлових і громадських споруд – К.: Либідь, 1995. – 262 с
2. Рочегов А. Перспектива деятельности союза зодчих // Архитектура. – 1981. – №11
3. Сарапин М. Апофеоз фантазии і гармонії // Архитектурный вестник – 2003. – №2 (18).
4. Стародубцева Л.В. Архитектура постмодернизму: История. Теория. Практика: Посіб для студентів архіт. спец вищ навч закл. – К.: Спалах, 1998 – С 208 іл

## ТРАДИЦІЇ НАРОДНОГО ОДЯГУ с.ТАТАРІВ РЕГІОНУ ГУЦУЛЬЩИНИ (КІНЕЦЬ ХІХ – ХХ ст.)

*Бабій Марія,*  
ІV курс, Інститут мистецтв,  
Науковий керівник – *Козакевич Л.І.*,  
старший викладач.

Велике історичне та художнє значення має український костюм. Від глибокої давнини і протягом усього існування він задовільняв не лише матеріальні, але й духовні потреби людини, виконуючи необхідні побутові, соціальні та обрядові функції. Його високий мистецький рівень, емоційна насиченість яскраво відображають світогляд, естетичні уподобання, тобто саму психологію українського народу.

Своєрідними художніми особливостями, мальовничістю і різноманітністю прикрас відзначається одяг гуцулів. Багатство прикрас яскраво виражається у вишивці, плетінні, аплікаціях із сукна, шкіри і сап'яну, виробих з металу і бісеру. Ансамбль гуцульського одягу доповнюють найрізноманітніші декоративні предмети (топірці, тайстра, пістолі тощо). Для одягу цього регіону характерний яскравий колорит, в основному різні відтінки теплих кольорів.

Автор книги “Історія українського костюма” Тамара Ніколаєва зазначає, що “форми гуцульського чоловічого і жіночого вбрання дуже давні і це підтверджується наявністю незшитих предметів (запасок, опинок, поясів),

простотою ліній пошиття кептарів і сердаків з доморобного сукна. Аналогії цих форм знаходимо в одязі слов'ян і скіфів.

Досліджуючи традиції костюма регіону Гуцульщини, свою увагу я зупинила на одязі села Татарова Надвірнянського району. На основі зібраного етнографічного матеріалу спробувала зробити короткий аналіз локальних та художніх особливостей одягу цього гуцульського села.

Розглядаючи комплекс одягу села Татарова, що складається: чоловічий – з білої полотняної сорочки (тунікоподібної), штанів (прямого покрою), кептаря, сердака, капелюха; жіночий – з сорочки додільної, запаски, теж кептаря, сердака, хустки чи перемітки, можна зауважити, що він не відрізняється від загальної характеристики гуцульського ансамблю вбрання. Різновиди одягових елементів татарівського комплексу мають такий самий крій, відрізняються лише незначними відмінностями в поєднанні холодних і теплих кольорів. Якщо порівнювати з одягом села Космача, можна виявити багато спільного в орнаментіці уставок сорочок, в декоруванні капчурів, у використанні подібних мотивів та їхньому трактуванні, технічному виконанні тих чи інших елементів. Така подібність може пояснюватись близьким географічним розташуванням сіл, тісною співпрацею майстрів, родинними зв'язками.

Традиційно-побутовий костюм зосереджує в собі мистецтво узорного ткацтва, крою, різних видів оздоблення, але в комплексі костюма села Татарова вишивка займає провідне місце. Нею прикрашали одяг з доморобного лляного і конопляного полотна, сукна. Це були сорочки, а в 20-х роках ХХ ст. – керсетки, спідниці. Особливо яскраво декорувався верхній одяг – сердаки, гуглі – вишивкою кольоровими нитками, бісером, аплікацією зі шкіри та сукна, металевими прикрасами, китицями тощо.

Вишивка села Татарова розвивалась у загальному руслі вишивального мистецтва Гуцульщини, але фотоілюстрації, зібрані фрагменти вишивок, замальовані схеми узорів та традиційного крою сорочок свідчать про своєрідність і самобутність цього села.

Композиція вишивки на сорочках у загальній своїй системі будується на чергуванні горизонтальних і вертикальних ліній, що надає їй ритмічної різноманітності. Вишивка має переважно вдало змішану колірну гаму холодних і теплих тонів, тло переважно заповнене (чорного кольору). Наприкінці ХІХ – початку ХХ ст. переважав геометричний орнамент і найпоширенішими мотивами були: ромб простий та ромб розділений на чотири малі ружі, ромб з гачками, ламані лінії, різної величини трикутники. Майстрині називали узор: "зорі", "ружі", "очка". Починаючи з ХХ ст. у вишивці все частіше зустрічаються геометризовані рослинні мотиви – різні листочки, квіти (так звані "ружки"); популярності починають набувати завезені буковинцями рослинні мотиви, виконані бісером на оксамитових спідницях, через що витісняється традиційна запаска. Проте майстрині села Татарова не просто копіюють рослинні мотиви, вони намагаються їх інтерпретувати та поєднати з колоритом сорочок, виконаних бісером, які здавна були традиційними в селі.

Найпоширенішими техніками вишивання є низинка, косий хрестик, кольоровий ретязь, гладь пряма рахункова.

З 50-60-х років ХХ ст. почала втрачатися художня особливість вишивки села Татарова. Причиною цього стало те, що за останні роки традиційна вишивка витіснилась популяризованими орнаментами, завезеними сім'ями – переселенцями з Покуття, Бойківщини, Буковини, зі східних областей України. Традиційна колірна гама цього села на даний час майже втрачена.

Татарівські майстрині: Дзем'юк Марія, Коренюк Ганна, Павук Василина, Кіндратчук Ганна, ті, що ще живуть, намагаються по можливості продовжити традиції своїх прашчурів, але розвивати і вдосконалювати їхню майстерність у сучасному селі немає кому. Молодь, на жаль, байдужа до багатой культурної спадщини, тому виникає проблема втрати традицій вишивального мистецтва цього села.

1. Енциклопедія українознавства / Загальна частина. – К, 1994.
2. Історія української культури. – Т.1. – К.: Наукова думка, 2001.
3. Матейко К.І. Український народний одяг. – К., 1977.
4. Ніколаєва Т. Історія українського костюма. – К.: Либідь, 1996.
5. Український народний одяг / Світова Федерація Українських Жіночих Організацій. – Торонто–Філадельфія, 1992.

## ЕМОЦІЙНІ ТА ФІЛОСОФСЬКІ АСПЕКТИ ПЕЙЗАЖНОГО ЖАНРУ ЗАКАРПАТСЬКИХ ХУДОЖНИКІВ ХІХ – ХХ СТОЛІТТЯ

*Зейкан Тетяна.*

V курс, Інститут мистецтв.

Науковий керівник – *Дунюк І. М.*,  
кандидат мистецтвознавства, доцент.

Український живопис кін. ХІХ – ХХ ст. розвивався в гострій ідейно-естетичній боротьбі з утвердженням реалістичного напрямку. Помітною стає тенденція до пошуків єдиного "великого стилю", до монументалізації, філософського поглиблення, емоційності й поетизації образів.

На початку ХХ ст. і до середини 20-х рр. на Закарпатті не було ні художніх шкіл, ні музеїв, ні виставок [1]. Але уже в 1921 році з ініціативи Й.Бокшая та А.Ерделі, у Береговому (Закарпаття) і в Кошицях (Східна Словаччина) демонструвалася виставка закарпатських і кошицьких художників. У 1927 році Ужгородська публічна школа малювання прийняла першу групу молоді, серед якої швидко виділились такі талановиті живописці, як А.Коцка, З.Шолтес, Е.Контратович та ін. Уже сам факт її створення в час, коли народ терпів соціальне й національне гноблення, є творчим, громадським і патріотичним подвигом кращих митців Закарпаття, які створили мистецтво справді національне, близьке народу, яке відображає природу цього прекрасного краю. Засновники нового напрямку прийшли поступово до ідеї "підкарпатського Барбізону". Так,

“закарпатський Барбізон” був ударом по дрібному гендлярству, витворюючи свободу в своїй творчо-художній роботі [2].

Перші ранні твори Й. Бокшая побутового та пейзажного жанру виявляють в автора риси художника-реаліста (“Зима”, “Перший сніг” (1927)). Пізніше йшов етап у більшій цілеспрямованості його пошуків, прагненню до широких ідейних узагальнень, до створення цілісного художнього образу своєї Батьківщини, де відчуваються роздуми художника про долю народу. У творчості Й. Бокшая й інших митців пейзаж стає великою патріотичною темою, яка відкриває широкі можливості для передачі палкої любові до своєї землі й працьовитих земляків. Крашми пейзажами Бокшая того часу є “Ужгородський замок”, “Майдан”, “Село”, “Біла потоку”, “Зимовий танок”.

Пейзажі А. Ерделі є своєрідні й глибоко національні. Чим більше споглядаєш їх, тим глибше пізнаєш Закарпаття, тим ясніше стає, що саме в його природі, а не в чужоземних впливах слід шукати джерела колористики А. Ерделі. Гранично насичені світлом, чистим, ледь-ледь вологим повітрям Закарпаття, променистою радістю буття, ці полотна полоняють своєю емоційністю, психологізмом, глибокою ліричністю.

А. Коцка стає вчителем малювання на Верховині, не лише малює цей край, а й мистецьки, емоційно-філософськи його осмислює. Прохолодна голубинь неба і зелень полонин, святкове вбрання горянок дали палітрі майстра дуже важливі складові елементи, гірське повітря наповнює його картини своїм живим диханням, народжуючи в них мерехтливе й трепетне сфумато, Закарпаття на все життя залишається його улюбленою темою, а зокрема злиденне верховинське село Тихе, в якому А. Коцка в наскрізь промерзлій школі навчав голодних гуцульських дітей. Але мистецтво його було сповнене оптимізму. Світ його полотен – світ поетичний.

Великих успіхів досягли пейзажисти З. Шолтес і Ф. Манайло. Творам цих майстрів притаманні щира закоханість рідного краю, життєстверджуючий характер творчості, підвищена виразність та інтенсивність кольору несе в собі надзвичайно позитивні емоції й оптимізм у глядача. З. Шолтес тяжіє до документально-художнього відтворення мотиву (“Свіжий сніг”, “Воловецькі полонини”), уся переконаність і принадність його краєвидів у простоті й виразності форм. Скромні за мотивами краєвиди, створені переважно на пленері, щиро виявляють духовний склад самого художника, глибоку внутрішню зосередженість, намагання поетично усвідомити красу рідного краю. Його цікавить світ барв і своєрідність природи, її зміни у різну пору року й дня. І колорит кожного полотна обумовлюється завданням передачі тих тонких нюансів настрою, що пробуджуються в людині від спілкування з природою [3].

Неординарною є творчість художника-філософа Е. Контратовича. На прикладі його життя можна писати історію малярства на Закарпатті. Ним створено переважно пейзажі і тематичні картини з життя сільського люду (“Робота в полі”, “Женці”, “Танці”). “Було таке, що знімали з виставки мої пейзажі, бо написані у похмурих тонах. І раз темна фарба – значить песимізм. У Союзі песимізму бути не може, у нас все файно й ідеально... Мене критували за те, що малюю одні пейзажі, вихваляю старе, не люблю нове. А для мене той

трактор ніколи не в’язався з пейзажем. Він там завжди був зайвим! Людина мусить жити заради мистецтва. Найбільша трагедія – не оцінити красу”, – вважає Е. Контратович [4].

Отже, бачимо, що таке явище, як “закарпатська школа” мистецька – є надзвичайно яскравим і гідним поваги й наслідування. Кожен художник підходив до емоційно-філософського вирішення пейзажних творів, причому кожен по-своєму, тим і багата мистецька спадщина. Думаю, вона надихне для розвитку й наступні покоління.

1. Жаборюк А. А. Український живопис останньої третини XIX – початку XX ст. – К.: Либідь, 1990 – с. 237.
2. Там же – С. 258.
3. Історія українського мистецтва: У 6-ти т. – Т. 6 – К.: Наукова думка, 1967. – С. 153.
4. Гаврош О. Останній із могикан Закарпаття // Україна молода. – 27 квітня. – 2000. – С. 3.

### ВИЗНАЧЕННЯ ФОРМИ І РОЗМІРІВ ДЕТАЛЕЙ ОДЯГУ З ВИКОРИСТАННЯМ РОЗГОРТОК

*Кравченко Наталія,  
III курс, Інститут мистецтв.  
Науковий керівник – Пантус Н. П.,  
асистент кафедри.*

Так як одяг має, як правило, складну поверхню, він може бути розгорнутий на площину тільки приблизно. У зв’язку з цим при розгляді загальних принципів побудови лекал одягу за вихідну поверхню приймається трохи зглажена поверхня фігури людини. Характерними ділянками цієї поверхні – вихідної поверхні конструкції одягу – є три ділянки: верхня ділянка, або опорна поверхня, середня і нижні ділянки торсу фігури.

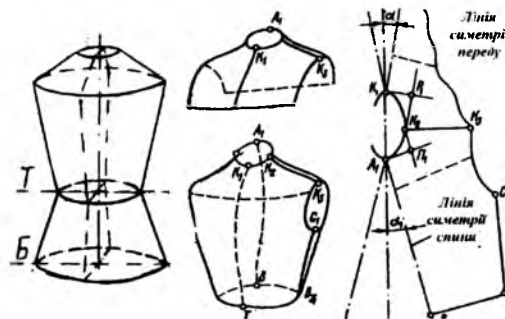

Верхня границя опорної поверхні проходить по лінії обхвату шиї; нижня – по найбільш виступаючих точках лопаток і грудей. Середня ділянка торсу відокремлена від нижньої лінії обхвату талії. Найбільш важливою при розробці принципів конструювання одягу є верхня ділянка. На мал. 1 показана розгортка верхньої частини одягу (перед і спинки), яка має відпо-

відати опорній поверхні фігури. Середню і нижню ділянки торсу вихідної поверхні конструкції одягу в деяких випадках можна розглядати як поверхні, які нагадують поверхні зрізаних конусів. Таке порівняння є дещо умовним, але

воно полегшує розгляд розгортки складних поверхонь, які подібні до поверхонь ділянок торсу. Розгортки цих ділянок мають різний вигляд, що залежить від будови тіла [3].

При конструюванні одягу потрібну форму виробу отримують при різноманітному поділі його поверхні лініями швів. При цьому часто розгортка верхньої і середньої ділянок поверхні здійснюється без поділу їх по розмежовуючій лінії. Якщо вказані ділянки розглядати як одну поверхню, її можна порівнювати з опорною поверхнею. Це порівняння дає можливість деякі загальні розташування, які стосуються розгортки опорної поверхні, використовувати і при розгляді розгортки даної ділянки поверхні.

Особливу роль при побудові креслення відіграє вибір вихідних ліній розгортання, тобто ліній, відносно яких здійснюється розгортання поверхні. При конструюванні одягу вихідні креслення деталей одягу подаються, звичайно, у вигляді креслень двох основних деталей – спинки і переду (мал. 2).

Обидві деталі зображаються на сітці із вертикальних та горизонтальних ліній (базисній сітці).

Вихідні лінії розгортання не конкретизуються. Побудова креслення починається з нанесення вихідної вертикалі АД і горизонталі АК. Точку їх перетину А приймають за точку, яка відповідає положенню сьомого шийного хребця. Розташування вертикалі АД в загальному випадку не визначене по відношенню до лінії симетрії спинки виробу або якої-небудь іншої лінії виробу чи фігури.

При побудові розгортки поверхні одягу доцільно вибирати в якості вихідних ліній розгортання, ті найбільш характерні геодезичні лінії поверхні, розташування яких має бути легко визначене як на поверхні, так і на розгортці. Характерними, наприклад, являються лінії симетрії, лінії напрямку основних розтягуючих зусиль, що діють на

одяг у процесі носіння й ін. Вибір однієї із ліній поверхні в якості вихідної повинен визначатися в кожному конкретному випадку в залежності від різноманітних умов розгортання.

Для подальшого удосконалення процесу конструювання одягу важливо знати залежність форми і розмірів складових частин розгортки одягу від форми і розмірів фігури людини і від різноманітних вихідних умов розгортки [1]. Відповідність розмірів та форми одягу параметрам поверхні тіла людини має бути як у статичці, так і в динаміці, створюючи найліпші умови для дихання кровообігу та рухових функцій. Одяг має зручно надіватись та зніматись.

Для вивчення динамічної системи “людина – одяг” найбільший інтерес становить плечовий та грудний антропометричні пояси, у межах яких знаходиться найскладніший і найвідповідальніший за виконуваними функціями

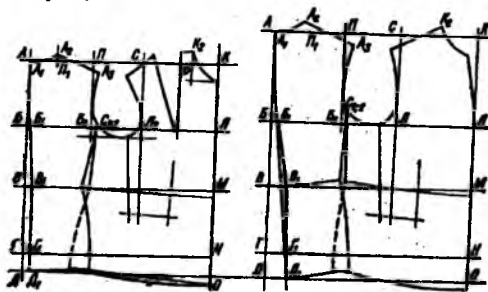

Мал. 2

вузол “пройма – рукав”. Від ергономічно обгрунтованого конструктивного вирішення вузла “пройма – рукав” залежать естетика, зручність та надійність виробу.

Стає необхідним дослідження динамічної системи “людина – одяг” для формування бази даних, що містить цифрову модель досліджуваної системи, яка в подальшому дасть можливість одержувати конструкцію одягу за заданою поверхнею в інтерактивному режимі із застосуванням сучасних засобів обчислювальної техніки [2].

1. Трухан Г.Л., Сивак В.И. Конструирование одежды промышленного производства – К., 1989.
2. Щербань В.Ю., Сушан А.Т., Святкіна А.С. Забезпечення високої якості посадки одягу на фігурі людини в динамічних умовах. Легка промисловість. – К., 2001. – 51 с.
3. Сушан А.Т. Інженерне проектування швейних виробів. – 2006.

## МОВА І МОВЛЕННЯ АКТОРА

Бакота Олесь,  
ІІІ курс, Інститут мистецтв  
Науковий керівник – Грицан Н.В.  
доцент.

Мовлення – це конкретне говоріння, що відбувається у часі і має звукову (зокрема і внутрішнє приговорювання) чи писемну форму. Мова реалізує свою комунікативну та іншу функції лише через мовлення, під яким розуміють як сам процес говоріння (мовленнєва діяльність), так і його результати (мовленнєві твори). Мовлення активне і динамічне, суб’єктивне, є виявом вільної творчої діяльності індивіда, відображає його компетенцію. Мова значною мірою статична, відносно стабільна, належить суспільству, відображаючи досвід народу, його “картину світу”. Мовлення має певну мету, контекстно і ситуативно зумовлене, співвіднесене з об’єктивною дійсністю і може характеризуватися з погляду істинності чи хибності, у ньому можливі елементи випадкового. Мова – незалежна від обставин спілкування.

Мовні помилки – відхилення від чинної мовної норми, прийнятої у середовищі, що визнане як культурне, у середовищі, де плекають гарну літературну мову, дбають про функціонування естетично досконалих текстів. Причини мовних помилок: необізнаність із всеукраїнською мовною нормою, недостатнє піклування про нормативність власного мовлення, інертність, байдужість у ставленні до проблем культури рідної мови.

З огляду на допущені відхилення від норми виділяють такі помилки:

1) граматичні (флексійні та синтаксичні) полягають у тому, що в словах уживаються неправильні закінчення: боряться, п’ять кілограм, галичанів, площа Івана Франко, два депутата, ходімте (замість борються, п’ять кілограмів, галичан, площа Івана Франка, два депутати, ходім), неправильно визначають

значення граматичного роду, числа: гостра біль, наукова ступінь, гарна тюль, кучерявий волос (замість гострий біль, науковий ступінь, гарний тюль, кучеряве волосся); поширеними помилками цього типу є несвідоме порушення зв'язків між словами, ненормативне вживання прийменникових конструкцій: пробач мене, екзамен по математиці, горджуся і люблю свою школу, згідно наказу, дай Бог здоров'я (замість пробач мені, екзамен з математики, люблю свою школу і горджуся нею, згідно з наказом, дай, Боже, здоров'я);

2) лексичні – вживання слів у значенні, які суперечать українській мовній традиції: ти мені надіола замість набридла (якщо надіола, то молока), освічена вулиця (освітлена вулиця, а освічена людина), моя автобіографія (моя біографія), у даній справі (у цій справі), а також слова, ненормативні в літературному мовленні: полувив, мусор, земляніка, клубніка, семдесят;

3) фразеологічні помилки, сполучаючи два чи більше слів, порушують традиційний зв'язок, замінюючи один компонент іншим: приймати участь, кидатися в очі, під відкритим небом (замість брати участь, впадати у вічі, просто неба);

4) фонетичні – неакуратна вимова звуків, звукових комплексів, порушення нормативного наголошування. У мовленні окремих мовців на місці [дж], [дз]; з'являється звук [ж], [з]; хожу, уроженка, розпорядження, кинжал, кукуруза (замість ходжу, уродженка, розпорядження, кинжал, кукурудза), відчутне “акання” (звук [а] на місці ненаголошеного [о]), м'якість шиплячих, губних, що суперечить українській мовній традиції. Є чимало помилок у наголошуванні слів: одинадцять, феномен, черговий, вимова, новий, (замість одинадцять, феномен, черговий, вимова, новий);

5) стилістичні – вживають такі мовні одиниці, які не відповідають характеру стилю;

6) орфографічні виникають тоді, коли порушують чинні правописні норми щодо написання складних слів, слів іншомовного походження, вживання апострофа, м'якого знака та ін. Пишуть різдв'яний, їзджу, позвони, агенство (замість різдвяний, їжджу, подзвони, агентство);

7) інтерпунктуаційні – зумовлені відхиленням від чинних правил уживання розділових знаків: коми у простому та в складному реченнях, а також двокрапки, тире, крапки з комою.

Мода у мові – це характерне для певного часу вживання деяких форм, висловів, zwortiv; виявляється у лексиці, фразеології, словотворі, синтаксисі, у вимові звуків. Наприклад, стало модно вживати, часто без потреби, іншомовні слова (арбітраж, бартер, дилер, діджей, імідж, консорціум, спонсор), варваризми, складні слова з першою частиною супер-, і евро- (супервистава, супергерой, супергра, супернапій, евроінтелектуали, евроодяг, еврокухня, евромрія). У молодіжному середовищі часто вживають вислови на кшталт: поїв на халяву, купив класний відік, поїхав тачкою, ловити кайф, мене дістали, було кльово, тусовка, хавати, забембали, банячити, бухати), жаргонізми, арготизми (круті хлопці, поїхав дах, бути на шухері, робити накрутку, крутити ноги, не при кухні, дістати по фейсу).

Сучасна ситуація в Україні вимагає підвищення мовленнєвої культури в усіх сферах суспільного життя, а сценічне мовлення – один з показників акторського професіоналізму. Саме воно (мовлення) повинно стати культиватором, еталоном літературної мови.

1. Антопенко-Давидович Б. Як ми говоримо.– К.: Либідь, 1991.
2. Бабич П. Д. Основи культури мовлення. – Л.: Світ, 1990.
3. Великий глумачий словник сучасної української мови. – К.: Перун, 2004.
4. Стиль і час. Хрестоматія. – К.: Наук. думка, 1983.
5. Черкашин Р. О. Художнє слово на сцені. – К.: Вища школа, 1989.

## РЕЖИСЕРСЬКА НОВИЗНА ОЛЕКСАНДРА ТАЇРОВА

*Сивачук Сергій.*

ІІІ курс, Інститут мистецтв

Науковий керівник – *Гришин А. В.*

кандидат історичних наук, доцент

Таїров Олександр Якович (1885–1950) – російський актор і режисер, розпочав свою театральну діяльність на початку ХХ століття. Його творчість розпочалася в любительських виставах під час навчання у гімназії.

Проте тільки через 10 років, після ознайомлення з різноманітними театральними течіями, які домінували в першому десятилітті ХХ ст., він свідомо обрав свій творчий шлях. Власне, його театральна кар'єра розпочалась з театру Комісаржевської, де молодий Таїров вперше доторкнувся до “режисури умовного театру” Вс.Мейєрхольда. Прагнучи збагнути суть театральної школи режисера-новатора, самовимогливий О.Таїров у кінцевому результаті відкинув її, але прийоми та експерименти Мейєрхольда залишили слід у його творчому житті.

Незважаючи на те, що режисура в ньому явно переважає, О.Таїров не полишає акторської роботи. У “бесідах зі студентами” він доводить важливість оволодіння режисером технологією акторського мистецтва. Водночас він продовжує пошуки театру, “вільного від декламаційного пафосу, провінційних трагіків, від містичного туману та натуралістичної заангажованості” [3, с.12].

Реалізуючи ідею створення нового театру, т. зв. “єдиного театального організму”, зі своїми однодумцями створює новий театр-студію – Камерний театр, у якому відверто проголошував мистецтво пантоміми, звільнення від “літературщини”, виховання “синтетичного” актора. Прагнучи виховати справжній колектив однодумців, він постійно переглядав свої художні погляди, зберігаючи традиції, що склалися за роки творчості у МХТ.

Основною властивістю художнього мислення самого О.Таїрова було прагнення до збільшення. Він визначає театр як часткове поняття більш загального поняття – мистецтва, яке у свою чергу є частковим поняттям до ще більш загального – культури, яке у свою чергу є ще більш загальним поняттям –

великої реальної дійсності людства. За його словами, “театр – це творчий образ сушого, що розвивається в просторово-часових вимірах через живий матеріал людини”. О.Таїров доводив, що фізичне виховання актора це не мета, а засіб для розвитку кінетичного чуття. Володіючи цим кінетичним чуттям, актор дістає можливість без зайвої напруги свідомості регулювати всі свої рухи і керувати ними. “Якщо кінетичне відчуття актора не розвинене, то потрібно регулювати свої рухи свідомістю”, – наголошував режисер-новатор.

Як режисер, О.Таїров вбачав істотним завданням у постановці класичного твору те, щоб шляхом вірного, тобто відповідного епосі аналізу зуміти, по-перше, розкрити в творі ті емоційні вузли, які можуть бути обернені подразниками прямої дії, і, по-друге, чітко позначити інші групи вузлів, які втратили здатність прямої емоційної дії і повинні бути використані у дії на контраст. За цієї умови режисер вистави має можливість правильно перегрупувати і розподілити відповідне навантаження в побудові сценічного твору, примусити той чи інший класичний твір зазвучати відповідно до нової епохи.

Упродовж усього свого життєвого шляху Таїров ніколи не відмовлявся від формули, яка виникла в нього у ранні роки режисерської творчості (п'єса – це тільки “матеріал для вистави”). “Режисер, – любив повторювати О. Таїров, – дає п'єсі нове сценічне життя”.

Одним з неперушних принципів О.Таїрова було твердження безупинного руху, оновлення мистецтва, його динамічного розвитку. У різні періоди свого життя він неодноразово повторював, що реалізм не є “щось раз і назавжди дане, що спокійно може переходити зі сторіччя в сторіччя, з покоління в покоління ... Те, що здавалося реалістичним... за якийсь час, стає з перебігом еволюції, прогресу, – трафаретом, застарілою традицією, що не вивітрилася, по суті такої що відкидає реалізм” [3, с.46]. Цю тезу він аргументував історичними паралелями.

Так виникли у нього декларації про Театр Емоційно Насичених форм (театр Неореалізму), про сценічний конкретний реалізм (“час абстракцій минув”), потім – про реалізм структурний, організований, а потім – динамічний, крилатий, романтичний. Новації простежуються у кожній декларації О.Таїрова, але одна є незмінною: заперечення удавання в мистецтві, пасивності художника, що копіює життя; протест проти голої правдоподібності на сцені. “Реалізм – широкий і неосяжний, але його простори починаються там, де закінчується удавання” [3, с.47]. Для підтвердження своєї точки зору Таїров шукає союзників – і знаходить їх в Гегелі, Островському, Пушкіні та ін.

О.Таїров доповнює свою формулу “конкретний реалізм” епітетами “наочний”, “сконцентрований”. І це друге визначення для Камерного театру надзвичайно важливе. Предмет, деталь в його спектаклях є надзвичайно об'ємним, насиченим, іноді досягає виразності символу. У них “збирається”, концентрується найістотніше для того або іншого образу, характеру, середовища, для драматичного зіткнення, конфлікту, кульмінації дії, його підсумку.

Пізніше “організований реалізм” надалі зникає з виступів Таїрова, але сама думка про організацію сценічного твору як складного художнього творіння

зберігається назавжди в його поглядах, що відповідає його уявленню про режисуру, про режисерську волю і її значення в спектаклі. Саме ця думка звучатиме і в Таїровській декларації про “структурний реалізм”: “Формалізм – це погано, а форма – прекрасно” [3, с.64].

Отже, одним з наріжних тверджень в теоретичних поглядах Таїрова було утвердження самостійності, самоцінності сценічного мистецтва. “Вивільнення актора” – гасло, висунуте О. Таїровим, сьогодні є однією з умов виховання актора у багатьох театральних школах світу. Виховуючи артиста-майстра, артиста-віртуоза, Таїров протиставляв витончену темпераментну, емоційно насичену, багатогранну акторську творчість виставам. пасивним ілюстраторам літературних творів на сцені. Саме це і є основою його режисерського кредо, його теоретичних роздумів, його творчого методу, і на сьогодні не викликає заперечень.

1. Энциклопедический словарь юного зрителя. – М. Педагогика. – 415 с.
2. Николаевич С.И. Таиров. – М.: Знание, 1985. – 54 с.
3. Таиров А.Я. О театре. – М.: ВТО, 1970. – 600 с.

### ОЦІНКА СТАНУ СКЛЕПІНЧАСТОГО АПАРАТУ СТОПИ У СПОРТСМЕНІВ РІЗНИХ СПЕЦІАЛІЗАЦІЙ

*Олексин Ігор,*  
V курс, факультет фізичного виховання і спорту.  
Науковий керівник – *Попель С.Л.,*  
кандидат медичних наук, доцент

Стопа є унікальним органом людського тіла, особливості якого притаманні виключно для біологічного виду *Homo sapiens*, відсутні у інших тварин (навіть у вищих приматів) і пов'язані з вертикальним положенням тіла як способу пересування у просторі. Саме цей факт обумовлює специфічні вимоги до склепінчастого апарату стопи (САС).

Стопа є конструктивно складною частиною опорно-рухового апарату, що визначається її здатністю витримувати значні поштовхи під час стрибків і бігу. Під час занять фізичними вправами стопа виконує різні функції. Найчастіше вона є опорним, ресорним, локомоторним і поштовховим органом. У більшості видів фізичних вправ рухи зі стопи починаються і стопою закінчуються. Природно, який її стан, така і ефективність рухів. На жаль, не всі тренери і викладачі фізичної культури чітко представляють, яка колосальна роль належить опорно-руховому апарату, і стопі зокрема, у досягненні спортивних результатів. Тим часом навіть незначні відхилення від нормального стану опорно-рухового апарату, непомітна деформація стопи у вигляді плоско-стопості, дуже негативно впливає на організм людини, оскільки при плоско-стопості порушується ресорна та амортизаційна функції склепіння стопи. Тому, на фоні зростаючої кількості студентів із ознаками плоско-стопості, усе згадане вище визначає актуальність нашого наукового дослідження.

Метою нашого дослідження є вивчення розмірів і стану склепінчастого апарату стопи у студентів факультету фізичного виховання і спорту в динаміці, розробити, теоретично обґрунтувати і практично застосувати методику оцінки САС як критерію індивідуального підбору фізичного навантаження для студентів-спортсменів різної спеціалізації.

Для досягнення поставленої мети було сформульовано наступні завдання:

1. Вивчити, який із методів виявлення плоско-стопості більш об'єктивний і найбільш придатний до застосування в умовах масового обстеження.
2. Проаналізувати стан внутрішньої частини поздовжнього склепіння стопи у студентів різної спортивної спеціалізації.

Предмет дослідження: Морфо-фізіологічні і біомеханічні властивості стану САС.

Об'єкт дослідження: Конструктивні особливості САС в залежності від спортивної спеціалізації студентів.

Згідно до поставлених завдань нами було обстежено 120 студентів у віці від 18-ти до 23-х років. Із них 35 чоловік систематично займалися легкоатлетичними видами спорту, 25 – силовими. Контрольну групу склали 60 чоловік, які систематично не займалися спортом.

Спортивна спеціалізація створює специфічний вплив на стопу. За результатами наших досліджень двостороння плоско-стопість виявлена: у велосипедистів (індекс склепіння стопи по М.О.Фридланду справа – 26,67%, зліва – 25,88%), важкоатлетів (індекс справа – 26,65, зліва – 26,46%). Лівостороння плоско-стопість виявлена: у тенісистів (26,52%), спортігровиків і фехтувальників (26,66%). Представники інших видів спорту мають стопи із нормальним склепінням. Слід відмітити, що у спортсменів-важкоатлетів спостерігається підвищений рівень індексу ФЗМ і значне зниження амортизаційної здатності САС на фоні пониження висоти підйому поздовжнього склепіння і збільшення кута при великому пальці стопи. Індекс ФЗМ у легкоатлетів становить в середньому від 18 до 24% і оцінювався нами як “середній”.

Студенти факультету фізичного виховання є одним з тих контингентів, де щоденне фізичне навантаження на практичних заняттях, додаткове тренування в обраній спортивній спеціалізації, участь у різних змаганнях не може не відбитися на морфологічних параметрах опорно-рухового апарату і, зокрема, на склепінчастому апараті стопи. Динаміка в групі студентів із нормальним склепінням стопи у юнаків і дівчат представляється в такий спосіб: при поступленні на факультет дівчат з нормальним внутрішнім склепінням було 41,93%, юнаків – 33,08%. Після першого року навчання відповідно стало дівчат 27,41%, юнаків – 17,64%; після другого року – дівчат 20,96%, юнаків – 23,52%; після третього року – 22,58% і 32,05% після четвертого – 16,12% і 20,58%.

**Висновки:** Кількість студентів із нормальним склепінням стопи з кожним роком навчання зменшується, а кількість діагностованих випадків плоско-стопості збільшується, причому як у дівчат, так і у юнаків особливо різкий стрибок до зменшення відсотка студентів із нормальним склепінням спостерігається після першого року навчання.

При постійній роботі з обтяженням функція підошових м'язів спрямована не стільки на підтримку склепіння стопи, скільки на утримання рівноваги, наприклад, спортсмени-важкоатлети, що зберегти рівновагу при піднятті штанги, збільшують площу опори, при цьому збільшується навантаження на внутрішню частину стопи, що є однією із причин розвитку плоско-стопості.

1. Козырев Г.С. Возрастные особенности развития стопы. – Харьков, 1999. – С.331–338.
2. Недригайлова О.В., Яременко Д.А. Развитие свода стопы // Ортопедия, травматология и протезирование. – 1999. – № 2. – С.18–23.



**СКІНЧЕННО-РІЗНИЦЕВІ МЕТОДИ ПІДВИЩЕНОЇ ТОЧНОСТІ РОЗВ'ЯЗАННЯ ЗАДАЧІ КОШІ ДЛЯ КВАЗІЛІНІЙНОГО РІВНЯННЯ ПЕРШОГО ПОРЯДКУ**

*С вистак Тетяна,*  
 V курс, факультет математики та інформатики.  
 Науковий керівник – Казмерчук А.І.,  
 кандидат фізико-математичних наук, доцент

У даній роботі розглядаються результати теорії скінченно-різницевої схем підвищеної точності для квазілінійних рівнянь першого порядку.

При розв'язуванні задач сітковими методами одержують сукупність наближених значень розв'язку в деякій скінченній системі точок. У разі потреби будують формулу для наближеного представлення розв'язку у всій області.

У даній роботі досліджуються квазілінійні рівняння першого порядку, тобто рівняння лінійні відносно похідних шуканої функції, однак сама функція може входити в коефіцієнти рівняння. Прикладом такого рівняння є наступне рівняння:

$$u_x + \varphi(u)_x = 0 \quad (1)$$

Нехай в початковий момент часу  $t=0$  розв'язок рівняння заданий у вигляді

$$u(x, 0) = u_0(x) \quad (2)$$

Задача (1), (2) – задача Коші для квазілінійного рівняння першого порядку.

Метою цієї роботи є побудова скінченно-різницевої схем для даної задачі Коші, порівняння їх характеристик та оцінка збіжності наближеного розв'язку задачі (1), (2) до точного.

Розглянуто основні результати досліджень в теорії наближених методів для квазілінійних рівнянь першого порядку (див. [1]) для функції  $\varphi''(u) > 0$  та для довільних функцій  $\varphi(u)$  (див. [2]).

Для рівняння (1) розглядається скінченно-різницева схема Лакса та досліджуються її властивості. Вона записується у вигляді,

$$\frac{u_n^{m+1} - u_n^m}{\tau} + \frac{\varphi(u_{n+1}^m) - \varphi(u_{n-1}^m)}{2h} = \frac{h^2}{2\tau} \frac{u_{n-1}^m - 2u_n^m + u_{n+1}^m}{h^2} \quad (3)$$

Після перетворень дану схему можна переписати у вигляді

$$u_n^{m+1} = \frac{1}{2}(u_{n-1}^m + u_{n+1}^m) - \frac{\sigma}{2}(\varphi(u_{n+1}^m) - \varphi(u_{n-1}^m)), \quad (4)$$

де  $\sigma = \frac{\tau}{h}$ . Умова (2) визначає значення сіткової функції на початковому

многовиді.

Досліджується порядок апроксимації даної схеми, стійкість та оцінка збіжності точного розв'язку до наближеного. Розглядаються модифікації схеми Лакса та порівнюються результати досліджень характеристик схеми Лакса з характеристиками її модифікацій. Наведемо приклад модифікованої схеми Лакса:

$$U_{j+\frac{1}{2}}^{n+1} = \frac{1}{2}(U_j^n + U_{j+1}^n) + \frac{1}{8}(U_j' + U_{j+1}') - \frac{\Delta t^2}{\Delta x} [f(U_{j+\frac{1}{2}}^{n+\frac{1}{2}}) - f(U_j^{n+\frac{1}{2}})], \quad (5)$$

$$\text{де } U_j^{n+\frac{1}{2}} = U_j^n - \frac{\Delta t^n}{2\Delta x} f_j', \quad (6)$$

$$U_j' = \min \text{mod}(\alpha \Delta U_{j-\frac{1}{2}}^n, \frac{1}{2}(U_{j+1} - U_j), \alpha \Delta U_{j+\frac{1}{2}}^n),$$

$$f_j' = \min \text{mod}(\alpha \Delta f_{j-\frac{1}{2}}^n, \frac{1}{2}(f_{j+1} - f_j), \alpha \Delta f_{j+\frac{1}{2}}^n), \quad (7)$$

$$\alpha \in [1, 2], \Delta U_{j+\frac{1}{2}}^n = U_{j+1} - U_j,$$

$$\min \text{mod}(x_1, x_2, \dots) = \begin{cases} \min_j \{x_j\} & \text{якщо } x_j > 0 \forall j, \\ \max_j \{x_j\} & \text{якщо } x_j < 0 \forall j, \\ 0 & \text{в інших випадках.} \end{cases} \quad (8)$$

Дана схема має точність, яка залежить від параметра  $\alpha$ , і у більшості випадків є вищою, ніж точність у схемі Лакса.

Провівши аналіз наведених схем, можна зробити висновок, що, на відміну від звичайних диференціальних рівнянь, для розв'язання поставленої у роботі задачі конкретну схему вибирають з урахуванням вимог цієї задачі, що ставляться до схеми (монотонність схеми, однорідність, порядок апроксимації тощо), які часто бувають суперечливі.

1. Олейник О.А. Разрывные решения нелинейных дифференциальных уравнений. Успехи математических наук. – Т.ХІІ. – Вып.3 (75). – М.: Гостехиздат, 1957. – С.3–35.
2. Казмерчук А.И. О сходимости приближенных решений задачи Коши для квазилинейных уравнений первого порядка // Вестник МГУ. Серия матем. механ. – 1989. – Вып.4. – С.68–70.

## НАБЛИЖЕНІ МЕТОДИ РОЗВ'ЯЗУВАННЯ РІВНЯННЯ ТЕПЛОПРОВІДНОСТІ

Пиндус Юліана,  
V курс, факультет математики та  
інформатики  
Науковий керівник – Федак І.В.,  
кандидат фізико-математичних наук, доцент.

Розглянемо рівняння

$$\frac{\partial u}{\partial t} = a^2 \frac{\partial^2 u}{\partial x^2} \quad (1)$$

в області  $G = \{(x, t) : 0 \leq x \leq l, t \geq 0\}$  та початкову і крайові умови

$$\begin{cases} u(x, 0) = f(x), \\ u(0, t) = \varphi(t), \\ u(l, t) = \psi(t), \end{cases} \quad (2)$$

де  $f(x)$  – неперервна на  $[0, l]$ , а  $\varphi(t)$ ,  $\psi(t)$  – неперервні на  $[0, +\infty)$  функції, причому  $f(0) = \varphi(0)$ ,  $f(l) = \psi(0)$ .

Побудуємо прямокутну сітку з вузлами  $(x_i, t_j)$ :  $x_i = ih$ ,  $i = 0, 1, \dots, n$ ,

$t_j = jk$ ,  $j = 0, 1, 2, \dots$ , де  $h = \frac{l}{n}$ ,  $k = \frac{\sigma h^2}{a^2}$ ,  $\sigma$  – деяка стала.

Рівняння (1) наближено замінимо різницевою схемою

$$\frac{u_{i,j+1} - u_{i,j}}{k} = a^2 \frac{u_{i+1,j} - 2u_{i,j} + u_{i-1,j}}{h^2} \quad (3)$$

Тоді  $u_{i,j+1} = \sigma u_{i-1,j} + (1 - 2\sigma)u_{i,j} + \sigma u_{i+1,j}$ , де  $i = 1, 2, \dots, n-1$ ,  $j = 0, 1, 2, \dots$ .

Відзначимо також, що  $u_{i,0} = f(x_i)$ ,  $u_{0,j} = \varphi(t_j)$ ,  $u_{n,j} = \psi(t_j)$ .

Зауважимо, що при  $\sigma = \frac{1}{6}$  така схема має четвертий, а при всіх інших  $\sigma$  –

другий порядок апроксимації. Але, враховуючи, що схема є стійкою лише при  $\sigma \leq 1/2$ , її використання вимагатиме значної кількості обчислень.

У зв'язку з цим замість схеми (3) ми розглянемо іншу різницеву схему, а саме:

$$\frac{u_{i,j+1} - u_{i,j}}{k} = a^2 \frac{u_{i-1,j+1} - 2u_{i,j+1} + u_{i+1,j+1}}{h^2} \quad (4)$$

Перепишемо її у вигляді системи рівнянь

$$u_{i-1,j+1} - (2+s)u_{i,j+1} + u_{i+1,j+1} = -su_{i,j}, \quad (5)$$

де  $i = 1, 2, \dots, n-1$ ,  $j = 0, 1, 2, \dots$ ,  $s = \frac{h^2}{ka^2}$ ,

$$u_{0,j+1} = \varphi(t_{j+1}), u_{n,j+1} = \psi(t_{j+1}), u_{i,0} = f(x_i).$$

Зауважимо, що схема (5) є стійкою при всіх  $s > 0$  і при кожному фіксованому  $j$  є лінійною алгебраїчною системою із трьохдіагональною матрицею. При цьому порядок апроксимації отриманого розв'язку буде  $O(h^2 + k)$ .

Розв'язувати таку систему рівнянь можна відомим методом алгебраїчної прогонки. Але, враховуючи, що її коефіцієнти є сталими, ми хочемо запропонувати дещо інший підхід до її розв'язування.

Розглянемо більш загальну систему рівнянь вигляду:

$$\begin{cases} A\bar{y}_{i-1} - C\bar{y}_i + B\bar{y}_{i+1} = F_i, & i=1, \dots, n-1, \\ \bar{y}_0 = m\bar{y}_1 + k, \\ \bar{y}_n = \gamma\bar{y}_{n-1} + \delta. \end{cases} \quad (6)$$

Припустимо, що  $A > 0$ ,  $B > 0$ ,  $C > A + B$ , і будемо шукати розв'язок відповідного однорідного рівняння

$$A\bar{y}_{i-1} - C\bar{y}_i + B\bar{y}_{i+1} = 0 \quad (7)$$

у вигляді  $\bar{y}_i = \lambda^i$ ,  $\lambda \neq 0$ . Підставляючи таке  $\bar{y}_i$  у (7), отримаємо наступне характеристичне рівняння

$$A = C\lambda + B\lambda^2 + 0,$$

дискримінант якого

$$D = C^2 - 4AB > (A+B)^2 - 4AB = (A-B)^2 \geq 0.$$

Таким чином, існують два різні дійсні додатні корені цього характеристичного рівняння, які позначимо  $\lambda_1$  та  $\lambda_2$ . А отже, загальний розв'язок рівняння (7) матиме вигляд:

$$\bar{y}_i = C_1 \lambda_1^i + C_2 \lambda_2^i, \quad i=1, \dots, n-1. \quad (8)$$

Оскільки функція  $f_0(x)$  неперервна, то наближено отримаємо  $F_{i-1} \approx F_i$ , та  $F_{i-1} \approx F_i$ . Тому частковий розв'язок системи (6) можна покласти рівним

$$y_{i,j} \approx \frac{F_i}{A+B-C}$$

Остаточно одержуємо такий загальний розв'язок рівнянь системи (6):

$$y_i = C_1 \lambda_1^i + C_2 \lambda_2^i + \frac{F_i}{A+B-C}, \quad i=1, \dots, n-1. \quad (9)$$

Будемо вважати, що ця рівність виконується також для  $i=0$  та  $i=n$ . Тоді із двох останніх рівнянь системи (6) отримуємо значення коефіцієнтів  $C_1$  та  $C_2$ . Підставляючи їх у (9), знаходимо  $y_i$  для всіх  $i=0, 1, \dots, n$ .

Неважко переконатися, що система (5) є частковим випадком системи (6), а її коефіцієнти задовольняють накладені вище умови.

## ЕКСТРЕМАЛЬНІ ЗАДАЧІ НА КВАДРАТНИХ ТА ТРИКУТНИХ МАТРИЦЯХ

*Битківський Юрій, Семенчук Андрій.*  
III курс, факультет математики та інформатики.  
Науковий керівник – Заторський Р. А.  
кандидат фізико-математичних наук, доцент

В останні роки роль комбінаторного аналізу неупинно зростає. Важливе місце в ньому відіграє матричний метод, зокрема метод матриць інцидентностей [1]. Матриці, елементи яких приймають значення із множини  $\{-1, 0, 1\}$ , виникають і в інших розділах математики, тому не дивно, що дослідженням таких матриць присвячуються монографії (див. [2]). Однією із важливих задач матричного аналізу є задача про встановлення верхніх оцінок значень детермінанта та перманента матриць. У 1893 році Адамаром було встановлено наступну загальну оцінку для детермінантів довільних дійсних матриць [3]:

$$\det^2(A) \leq \prod_{i=1}^n S_{ii},$$

де  $S_{ik} = \sum_{j=1}^n a_{ij} a_{kj}.$

Якщо  $|a_{ij}| \leq M, i, j = 1, 2, \dots, n$  то дана оцінка матиме вигляд  $\det(A) \leq M^n n^{n^2}$  (1)

Таким чином, якщо  $M = 1$ , то оцінка (1) прийме вигляд  $\det(A) \leq n^{n^2}.$

У деяких випадках ця оцінка може бути покращена. Для матриць, елементи яких приймають значення відповідно із множин  $\{0, 1\}$  та  $\{-1, 1\}$ , задача про встановлення максимального значення детермінанта нерозв'язана (див. [1], стор. 41). Побудова таких матриць із максимальними значеннями детермінантів є ще важчою задачею. Тому виділення будь-якої послідовності матриць  $A_n, n = 1, 2, \dots, n$  – порядок матриці, детермінанти якої утворюють зростаючу послідовність чисел, є важливою задачею.

У цьому повідомленні ми будемо послідовності  $(0, 1)$ -матриць та  $(-1, 1)$ -матриць зі зростаючими послідовностями значень їх детермінантів та розглядаємо аналогічні задачі для парадетермінантів трикутних матриць.

**Твердження 1.** *Значення детермінанта квазітрикутної матриці  $n$ -го порядку  $A_n$  з елементами*

$$a_{ij} = \begin{cases} 0 & \text{якщо } i - j = 2k + 1, \\ 1 & \text{якщо } i - j = 2k, \end{cases}$$

де  $k = 0, 1, \dots$ , дорівнює  $n$ -му числу послідовності Фібоначчі.

**Доведення** цього твердження впливає з того, що  $\det(A_1) = 1 = F_1, \det(A_2) = 1 = F_2$  і  $\det(A_n) = \det(A_{n-1}) = \det(A_{n-2})$ , тобто детермінант цієї матриці задовольняє рекурентне співвідношення для чисел Фібоначчі. Зауважимо, що перші п'ять значень детермінанта матриці  $A_n$  співпадають із максимальними

значеннями детермінантів першої п'ятірки  $(0, 1)$ -матриць, знайдених при допомозі ЕОМ.

**Твердження 2.** *Значення детермінанта матриць*

$$A_1 = (1), A_2 = \begin{pmatrix} 1 & 1 \\ -1 & 1 \end{pmatrix}, A_3 = \begin{pmatrix} 1 & 1 & -1 \\ -1 & 1 & 1 \\ 1 & -1 & 1 \end{pmatrix}, A_4 = \begin{pmatrix} 1 & 1 & -1 & 1 \\ -1 & 1 & 1 & -1 \\ 1 & -1 & 1 & 1 \\ -1 & 1 & -1 & 1 \end{pmatrix}, \dots$$

у яких на головній діагоналі і діагоналі розташованій вище головної, розміщені одиниці, а на решітці паралельних діагоналях мінус одиниці чергуються з одиницями, дорівнює  $2^{n-1}$ , де  $n$  – порядок матриці.

**Доведення** цього твердження залишаємо для читача.

Для парадетермінантів (див. [4]) трикутних матриць аналогічні задачі розв'язуються порівняно просто. Справедливе наступне

**Твердження 3.** Максимальні значення парадетермінантів трикутних матриць, елементи яких належать множинам  $\{0, 1\}$  і  $\{-1, 1\}$ , відповідно дорівнюють  $1$  і  $2^{n-1}$ .

**Доведення** першої частини теореми можна провести методом математичної індукції, використовуючи теорему Ліщинського [5] про обчислення значення парадетермінанта. Друга частина теореми випливає із теореми про зв'язок парадетермінанта із парадетермінантом [4].

1. Ядренко М.Й. Дискретна математика.– К.: Вид.-поліграф. Центр “Експрес”, 2003. – 244 с.
2. Тараканов В.Е. Комбінаторні задачі и  $(0, 1)$ -матрицы – М.: Наука, 1985. – 192 с.
3. Hadamard J. “Bull. Sci. math.” 1893, Ser. 2, t. 17, pt. 1, p. 240–246.
4. Заторський Р.А. Деякі методи та задачі комбінаторного аналізу (Спец. курс математики).– Івано-Франківськ.: Лік, 2006. – 136 с.
5. Ганюшкін О.Г., Заторський Р.А., Ліщинський І.І. До паравизначників і парадетермінантів трикутних матриць // Вісник КНУ. Серія. Фіз.-мат. науки – 2005. – С. 35–41.

ДОСЛІДЖЕННЯ ЕЛЕКТРОПРОВІДНОСТІ НАНОПОРИСТОГО ВУГЛЕЦЮ

Кумлик Людмила,  
V курс, Інститут природничих наук.  
Науковий керівник – Будзуляк І.М.,  
кандидат фізико-математичних наук,  
докторант.

Напрямки та шляхи удосконалення конденсаторів завжди пов'язувалися зі спробою зменшення їхніх розмірів та збільшення відношення електричної ємності до об'єму. Зокрема, у багатьох сферах застосування на зміну конденсаторам, в яких в якості діелектрика використовувалось повітря, прийшли конденсатори з діелектричним прошарком з паперу, слюди та інших матеріалів, що мають вищу діелектричну проникливість порівняно з повітрям [1, 2]. Бурхливий розвиток електроніки та схемотехніки, зумовивши широке розповсюдження інтегральних мікросхем і значну мініатюризацію електро- і радіоапаратури, дозволив зменшити вимоги до величини розрядної напруги конденсаторів, але суттєво посиливши їх до густини ємності, діапазон значень якої найновіші досягнення класичного (традиційного) конденсаторобудування можуть покрити тільки частково. Тому виникла нагальна проблема вироблення нових підходів до побудови конденсаторних систем накопичення енергії [3].

Принципова відмінність запропонованого підходу від класичного полягає у відмові від використання діелектрика у новому типі конденсаторів, а їхня ємність забезпечується подвійним електричним шаром (ПЕШ), що утворюється на границі розділу електроду з електролітом. Конденсатори з ПЕШ можуть володіти надвисокою густиною ємності, в десятки тисяч разів перевищуючи відповідні значення звичайних конденсаторних систем, тому їх ще називають надконденсаторами або суперконденсаторами.

Для отримання високої ємності суперконденсаторів необхідно використати електроди з високою питомою поверхнею, в першу чергу електроди на основі активованого вугілля (АВ). Проте параметри, які б задовольняли вимоги споживачів, не завжди досягаються при отриманні АВ. Тому дане АВ піддають різним модифікаціям: температурна доактивація, відмивка від золи та легування металами. Максимальна густина струму та питома потужність суперконденсаторів є обмеженою внутрішнім опором, який складається з іонного та електричного опорів. Іонний опір залежить від іонної провідності електроліту, пористості електроду, товщини електрода та матеріалу, з якого виготовлений сепаратор. Дослідження внутрішнього опору здійснювалося методом імпедансної спектроскопії та гальваностатичним методом.

Модифікація АВ	Гальваностатичний метод. Опір. Ом	Імпедансний метод. Опір. Ом
Чистий АВ	0,12	0,11
Відмивка від золи	0,17	0,18
Високотемпературна до активація	0,31	0,30
Легування металами	0,1–0,2	0,1–0,2

Дані модифікації приводять до збільшення ємності суперконденсаторів, а також до збільшення внутрішнього опору. Збільшення внутрішнього опору негативно впливає на характеристики суперконденсаторів. Для зменшення питомого опору та збільшення питомої ємності подвійного електричного шару в його матрицю впроваджують метали, які мають високу густину електронних станів Mn, Cr, Eг [4]. Введення в матрицю металів приводить до значного зменшення внутрішнього опору електрохімічних конденсаторів при практично незмінній питомій енергії (таблиця).

1. Ренне В.Т. Электрические конденсаторы – Л.: Энергия, 1969. – 720 с.
1. Онищук В.Е., Аверкин Е.И. Технология производства радиоконденсаторов. – М.: Высшая школа, 1986. – 192 с.
2. Пат. 2800616 США, МКИ Н 01 G 9/00. Low voltage electrolytic capacitor / G.I.Becker (США); General Electric Co. – №134115; Заявлено 30.01.57; Опубл. 27.07.57; НКИ 317/230. – 5 с.
3. Лісовський Р.П., Будзуляк І.М., Григорчак І.І., Мерена Р.І., Миронюк І.Ф., Остафійчук Б.К. Властивості суперконденсаторів на основі активованого вуглецю, інжектованого хромом // Фізика і хімія твердого тіла. – Т. 5. – № 4 – 2004. – С.833–835.

ЗАХИСТ ВИХІДНОГО КАСКАДУ ВІД КОРОТКОГО ЗАМИКАННЯ

Пиріг Роман,  
IV курс, Інститут природничих наук.  
Науковий керівник – Козым І.Т.,  
кандидат технічних наук, доцент.

У потужних вихідних каскадах на базі емітерних повторювачів коротке замикання на виході, як правило, приводить до виходу транзистора із ладу через перебільшення колектором струму допустимого значення. Причини можуть бути різні, наприклад: пробій на корпус або коротке замикання навантаження тощо. Для захисту від короткого замикання в емітерних колах потужних вихідних транзисторів включають невеликий опір, що забезпечує граничний струм, або вводять додаткові транзистори, які відкриваються при великих струмах навантаження і шунтують вхідне коло, забезпечуючи безпечний вихідний струм. Досліджувана схема захисту показана на рис. 1.:

## ВУГЛЕЦЬ ЯК БАЗОВИЙ МАТЕРІАЛ ДЛЯ СУПЕРКОНДЕНСАТОРІВ

Магомета Ольга,  
У курс, Інститут природничих наук.  
Науковий керівник – Яцура М.М.,  
кандидат фізико-математичних наук,  
професор.



Рис. 1. Вихідний каскад із захистом від короткого замикання.

У даному випадку додатковими транзисторами є транзистори VT5 та VT6.

Схема захисту від короткого замикання працює наступним чином. При короткому замиканні в навантаженні струм через опір  $R_0$  збільшується і спричиняє падіння напруги, відкриваючи таким чином транзистори VT5 та VT6. При цьому вони переходять у режим насичення і шунтують вхідне коло потужного підсилювального каскаду. У результаті вхідна напруга обмежується опором  $R_1$ , і струм транзисторів VT3 та VT4 не перевищує значення, при яких вони працюють у номінальних режимах. Даний захист має високу швидкодію і забезпечує надійну роботу потужних підсилювальних каскадів. При введенні даного захисту обов'язкова наявність допоміжного резистора  $R_1$ , опір якого вибирається, виходячи із мінімального допустимого значення опору навантаження початкового підсилювача, до якого підключається вихідний каскад.

Розглянута схема є корисною в тих випадках, коли при виході з ладу будь-якого приладу з ладу не виходить вся схема. Також її можна використовувати у будь-якій сфері, де потрібний захист від перевантаження, короткого замикання тощо. Це дослідження дозволяє зекономити значну кількість коштів, які потрібні для закупівлі дорогіших деталей, що часто виходять з ладу.

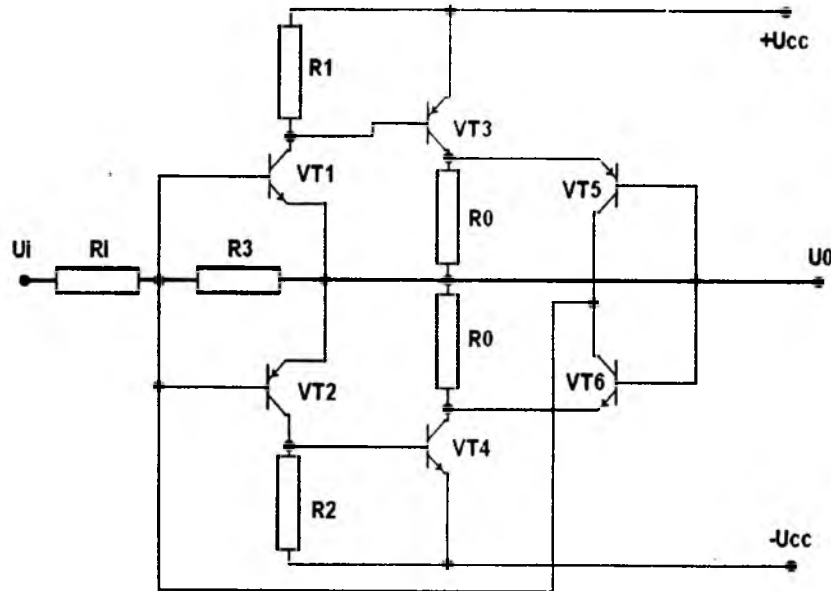
Поява лазерів призвела до кардинальних змін в багатьох технологічних процесах. Вони пов'язані з унікальними властивостями лазерного випромінювання: монохроматичністю, високою густиною енергії імпульсу, малими розмірами точки фокусування, точністю контролю інтенсивності, тривалістю дії.

У даній роботі досліджується вплив лазера на нанопористий вуглець, який є базовим матеріалом для електрохімічних конденсаторів (ЕК), що працюють за принципом заряду-розряду подвійного електричного шару (так звані суперконденсатори). Ці конденсатори завдяки своїй високій питомій ємності можуть знайти широке використання в портативних пристроях електроніки, заповнюючи нішу за величиною енергії між класичними конденсаторами і хімічними джерелами енергії.

Об'єктом досліджень служило активоване нанопористе вугілля (АНВ), отримане зі сливових та вишневих кісточок при  $880^\circ\text{C}$  у закритому об'ємі при тиску в 4–8 атм., які модифікувалися шляхом лазерної обробки, хімічного впровадження металів та ЕК, сформовані на його основі.

Електроди ЕК формувалися із суміші 75% АНВ+25% струмопровідної добавки (Lonza) у формі ламельок і пресувалися в нікелевій сітці при тиску  $1500 \div 3000$  атм. Електролітом для ЕК служив 30% водний розчин КОН.

Легування металами нанопористого вуглецю покращує деякі параметри ЕК (питома ємність, внутрішній опір). Однак, кулонівська ефективність таких ЕК зменшується зі збільшенням кількості циклів. Тому для усунення причин, які викликають фарадеївські процеси, дані матеріали опромінювалися імпульсами лазерів, які працювали в режимі вільної генерації і модульованої добротності. Опромінення нанопористого вуглецю, інжектваного  $\text{Er}$  і  $\text{Sr}$  імпульсами лазера, який працював у режимі вільної генерації, практично не змінює питомої ємності і внутрішнього опору даних конденсаторів, зате суттєво впливає на їх кулонівську ефективність.

Для опромінених зразків кулонівська ефективність залишається практично незмінною протягом  $10^5$  циклів, в той час як для неопромінених зразків вона стрімко зменшується. Найбільш імовірно, що в результаті лазерної обробки інжектвані атоми  $\text{Er}$  і  $\text{Sr}$  дифундують вглиб матеріалу, і таким чином при багаторазовій перезарядці дані атоми не переходять в електроліт.

Аналогічні результати були отримані при використанні лазера, який працював у режимі модульованої добротності. Одержані результати свідчать про стабілізуючу роль лазерного опромінення, яке приводить до суттєвого зменшення фарадеївських процесів у системі нанопористий вуглець – електроліт.



Рисунок 1 Залежність питомої ємності ЕК від кількості інжектваного Cr:  
1 – активований вуглець; 2 – активований вуглець, опромінений імпульсами Nd –лазера  
( $\tau_{in}=15$ нс,  $E=0.03$ Дж/см<sup>2</sup>,  $t=3$ хв).

Досліджувалась також залежність властивостей ЕК, сформованих на основі активованого вуглецю від кількості інжектваного Cr до і після лазерної обробки. При малій кількості Cr опромінення лазером приводить до незначного збільшення питомої ємності. Зі збільшенням кількості Cr, інжектваного в матрицю (більше 0,1 мас. %), як видно із рисунку, має місце немонотонна залежність питомої ємності від величини мас. % Cr, у той час, як для неопромінених зразків така залежність має тільки один максимум.

Що ж стосується внутрішнього опору, то він різко збільшується зі збільшенням інжектваного Cr і у випадку, коли зразок залегований до 0,6% Cr, опір збільшується в 17–18 раз у порівнянні з неопроміненим зразком. Найбільш імовірно, що атоми Cr у структурі можуть знаходитись у декількох енергетичних і зарядових станах, що призводить до того, що при сталій дозі лазерного опромінення відбуваються спостережувані зміни питомої ємності і внутрішнього опору.

- 1 Дьюлі У. Лазерная технология и анализ материалов. – М.: Мир. 1986
- 2 Остафійчук Б.К., Будзуляк І.М., Григорчак І.І., Миронюк І.Ф., Лісовський Р.П., Мерена Р.І. // ФХТТ – Т.5. – №2. – 2004. – С.387–390.
- 3 Григорчак І.І. Молекулярні накопичувачі енергії: основні засади та новітні напрямки технологій // Вісник Прикарпатського університету. Математика Фізика Хімія. – Вип.1. – 2000
- 4 Лісовський Р.П., Будзуляк І.М., Григорчак І.І., Мерена Р.І., І.Ф. Миронюк. Остафійчук Б.К. // ФХТТ – Т.4. – №5. – 2004. – С.833.

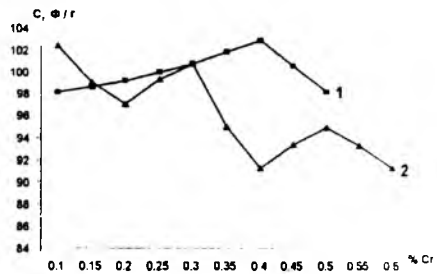
## ОСОБЛИВОСТІ ФОРМУВАННЯ, РОБОТИ ТА ЗАСТОСУВАННЯ MEMS-ТЕХНОЛОГІЙ

Ославський Богдан, Ославський Володимир,  
II курс, Інститут природничих наук.  
Науковий керівник – Козут І.Т.,  
кандидат технічних наук, доцент.

Однією з найбільш перспективних галузей сучасної мікроелектроніки є розробка і виробництво MEMS-технологій – мікроскопічних приладів, що можуть виконувати електронні та механічні функції. Ці електромеханічні компоненти, відмінні зниженням енергоспоживанням і надкомпактними конструктивними характеристиками, можуть виконувати обчислювальні і комунікаційні функції.

Сьогодні MEMS-пристрої застосовуються практично всюди – це можуть бути мініатюрні деталі (гідравлічні і пневмоклапани, сопла для струменевих принтерів, пружини для підвіски головки вінчестера), мікроінструменти (скальпелі і пінцети для роботи з об'єктами мікронних розмірів), мікромашини (мотори, насоси, турбіни величиною з горошину), мікророботи, мікродатчики і виконавчі пристрої, аналітичні мікролабораторії (на одному кристалі) тощо.

**Технологічні цикли виробництва MEMS.** Взагалі, під мікросистемою розуміється інтеграція ряду різних технологій (MEMS, оптичних, гідравлічних та ін.) в одному модулі. Найбільше застосовується для виробництва таких інтегрованих мікросистем кремнієва об'ємна мікрообробка і так звана технологія LIGA (від німецької назви Roentgen Lithography Galvanik Abformung, що означає комбінацію рентгенівської літографії, гальванотехніки і пресування).

**Мікроактюатори.** Найважливішою складовою частиною більшості MEMS є мікроактюатор (див. на рис.). Зазвичай даний пристрій використовується для



перетворення енергії в керований механічний рух. Розміри мікроактюаторів можуть варіюватись в досить великих межах; діапазон їх застосування сьогодні надзвичайно широкий і при цьому постійно збільшується. Так, подібні пристрої використовуються в робототехніці, в керуючих пристроях, в космічній галузі, біомедицині, дозиметрії, у вимірвальних приладах, автомобілебудуванні тощо.

**Застосування DMD-матриці.** Технологія цифрової обробки світла будь-якого проектора DLP (Digital Light Processing) базується на розробках корпорації Texas Instruments, що створила новий тип формувача зображення на основі MEMS. Суть відкриття полягала у відмові від гнучких дзеркал на користь матриці жорстких дзеркал, що мають всього два стійкі положення. DMD-кристал (Digital Micromirror Device) – це

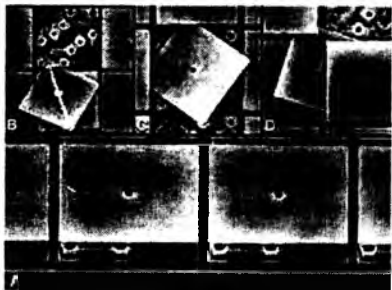

матриця високої точності (див. на рис.), що здійснює цифрове перетворення світла. По суті вона є напівпровідниковою мікросхемою статичної оперативної пам'яті (SRAM), кожна комірка якої, а точніше її вміст, визначає положення одного з безлічі (від декількох сотень тисяч до мільйона і більше) розміщених на поверхні підкладки мікродзеркал із розмірами  $16 \times 16$  мкм. За допомогою масиву мікроскопічних дзеркал формується промінь, причому кожне таке дзеркало

відповідає одному пікселю світла в проєктованому зображенні. У поєднанні з цифровим сигналом, джерелом світла і проєкційним об'єктивом ці дзеркала забезпечують найвищу якість відтворення відео і графічних зображень.

**Електромеханічна пам'ять.** Важко пригадати, скільки вже було запропоновано ідей щодо створення запам'ятовуючих пристроїв. Компанія Cavendish Kinetics запропонувала ще один підхід до створення енергонезалежних запам'ятовуючих пристроїв. На думку компанії, її технологія, названа Nanomech, володіє найнижчим енергоспоживанням серед вбудовуваних типів пам'яті, а швидкість роботи цієї технології прирівнюється до швидкості роботи флеш-пам'яті. Комірка, що запам'ятовує, є провідною (металевою) пластиною (мікроелектромеханічний актуатор), закріпленою над контактом. Якщо між контактним електродом і пластиною створити різницю потенціалів, вона зігнеться і торкнеться контакту, внаслідок чого електричний опір впаде практично до нуля. Для перезапису інформації над пластинкою достатньо поставити додатковий електрод, після прикладення потенціалу до якого контакт розривається.

Діючі прототипи були виготовлені з урахуванням проектних норм  $0,35$  мкм, проте компанія запевняє, що такі елементи пам'яті можна одержувати при дотриманні проектних норм  $45$  нм. До переваг нового типу пам'яті слід віднести також те, що струм у режимі очікування відсутній, а для забезпечення запису витрати механічної енергії складають усього  $25$  пкДж. Пристрій залишається працездатним навіть при  $200$  °C, при цьому кількість циклів запису-перезапису може досягати  $20$  млн.!

Отже, ми бачимо, що пристрої мікросистемної техніки (MEMS) отримали зараз надзвичайно широке застосування, відзначившись відмінними технічними характеристиками, що робить їх подальшу розробку надзвичайно перспективною.

1. Компьютерная неделя / 15 февраля. – №5 (487). – Москва, 2006.

## ПЕРСПЕКТИВИ РОЗВИТКУ OLED ТЕХНОЛОГІЙ

*Петрауцук Микола, Терешук Владислав,  
II курс, Інститут природничих наук.  
Науковий керівник – Козут І. Т.,  
кандидат технічних наук, доцент.*

Ера органічних світлодіодів почалася в 1977 р., коли був відкритий ефект електропровідності полімерів. За це відкриття його співавтори (Alan J. Heeger, Alan G. MacDiarmid, Hideki Shirakawa) були удостоєні Нобелівської премії по хімії за 2000 р. Подальші дослідження цього явища дозволили фахівцям Кебріджського університету відкрити властивість електролюмінесценції в провідних полімерів, що привело до створення полімерних органічних світлодіодів.

У дослідженнях органічних світлодіодів виділилося декілька основних напрямів, один із яких заклали вчені (Chin Tang і Steve Van Slyke) з Eastman-Kodak. Оpubлікувавши в 1987 р. статтю "Organic Electroluminescent Diodes", вони описали новий клас тонкоплівкових пристроїв на базі органічних матеріалів із властивостями електролюмінесценції, помітно перевершуючими все, що було створене в цій області раніше.

Основою для створення органічних світлодіодів служать високомолекулярні з'єднання з подвійними зв'язками в молекулах. У чистому вигляді вони не є провідниками заряду, оскільки електрони в них локалізовані внаслідок участі в утворенні сильних хімічних зв'язків. Для звільнення електронів застосовуються домішки, після додавання яких з'являється можливість переміщення зарядів уздовж молекулярного ланцюга. В основі технології лежать властивості зв'язаних полімерів. У їхніх молекулах атоми вуглецю утворюють між собою подвійні або потрійні зв'язки. Кожний атом вибирає партнера-фаворита, щоб віддавати йому два електрони замість звичайного одного. "Зайвий" електрон ділиться ще з одним сусідом-атомом. У результаті перекриття р-орбіталей з'являються "вільні" електрони і стає можливим протікання електричного струму уздовж молекулярних ланцюгів. Виникають енергетичні зони валентності і провідності, розділені забороненою зоною. Так полімери набувають властивостей напівпровідників. Ці матеріали здатні утворювати р-п-перехід і при певних умовах випромінювати світло. Це дозволило створити випромінюючі діоди.

Існує дві OLED (Organic Light Emitting Diode)-технології – полімерна (Dow Chemical) і більш поширена дрібномолекулярна (Eastman Kodak). Відрізняються вони методом нанесення на підкладку світловипромінюючих частинок: в одному випадку вони в рідкому вигляді напилюються на основу, а в іншому – конденсуються на неї з пари. За цими технологіями світловипромінюючі комірки OLED-дисплея можуть бути конфігуровані або методом напилення, або методом струменевого друку, для створення дисплея з довільною структурізацією можна застосувати звичайну літографію.

Вперше запропонована Kodak схема з двома шарами органіки між електродами замість одного залишається основним варіантом, що використовується

для створення OLED пристроїв. От як вона виглядала в оригіналі. Все закрито скло, покритим збоку OLED тонким шаром indium-tin-oxid, який служить анодом. Безпосередньо до нього прилягає перший органічний шар, порядку 750 ангстрем (75 нм) ароматизму діаміна, слідом йде основний, світловипромінюючий шар з плівки, що складається зі з'єднання, що належить до класу fluorescent metal chelate комплексів. Останнім шаром є катод, що складається з суміші магнію зі сріблом з атомним співвідношенням 10:1. Уся ця система має товщину менше 500 нм.

При проходженні струму напругою від 2,5 В базовий шар починає випромінювати фотони, чий потік стає все більш інтенсивним у міру збільшення сили струму, посилюючись, практично, лінійно і дозволяючи при напрузі, меншій 10 В, отримати яскравість більше 1000 Кд на квадратний метр, що мінімум вдвічі перевищує відповідний показник сьогоденішніх LCD екранів. Пік інтенсивності спектру доводиться на хвилю довжиною 550 нм.

Дисплей OLED представляє собою електронний пристрій, виконаний шляхом розміщення ряду тонких органічних плівок між провідниками. При підключенні джерела живлення до вибраних елементів дисплея вони випромінюють яскраве світло. OLED-дисплеї можуть бути виконані на основі пасивної або активної матриці. Технологія OLED ідеально підходить для виготовлення дисплеїв дозволяючи створювати легкі, надійні і економні дисплеї. Вона може замінити існуючі технології створення дисплеїв у багатьох областях за рахунок наступних переваг:

- більш висока яскравість;
- більш висока швидкодія;
- розширений кут огляду;
- мала вага;
- менше енергоспоживання;
- більш широкий діапазон робочих температур.

1. [www.oled.at](http://www.oled.at)
2. [www.universaldisplay.com](http://www.universaldisplay.com)
3. [www.3dnews.ru](http://www.3dnews.ru)

## ФІЗИКО-ТЕХНОЛОГІЧНІ ОСНОВИ ПЛАЗМОВОЇ ТЕХНОЛОГІЇ СУБМІКРОННИХ СТРУКТУР ВІС

*Вівчарук Володимир,  
V курс, Інститут природничих наук.  
Науковий керівник – Новосядлий С. П.,  
доктор технічних наук, професор.*

Використання плазмової технології у виробництві напівпровідникових приладів порівняно недавно обмежувалося процесами видалення фоторезисту і розпилювання металів для покриттів. Але методи плазмового травлення

продовжують інтенсивно розвиватися, що відображає важливість плазмової обробки і веде до подальшого вдосконалення процесів створення НВІС.

У зв'язку зі зростанням темпів росту ступеня інтеграції ВІС збільшується площа кристалів від 10 до 100 мм<sup>2</sup>. Одночасно й зменшуються розміри елементів до 0,25 – 0,12 мкм і завершується тестування 0,09 і навіть 0,065 мкм. Тому необхідно зменшувати розміри і густину дефектів, які б не впливали на працездатність ВІС.

Основні переваги плазмового травлення:

- швидкість
- анізотропія
- селективність.

Відмінність між ізотропним і анізотропним травленням пояснюється на рис. 1.

Мінімальний розмір елементів топології, досяжний при використанні методу ізотропного травлення, обмежений товщиною плівки, що лежить під маскою, яка складає декілька мікрометрів, тому для виготовлення строго заданого рельєфу необхідне анізотропне плазмове травлення.

Одною з найважливіших проблем, пов'язаних з виготовленням ІС є вибір і реалізація методу формування системи металізацій. При проектуванні системи металізацій необхідно забезпечити мінімальний електричний опір провідників, хорошу адгезію провідників до плівки оксиду кремнію і кремнію, високу надійність. Також система металізацій повинна витримувати високотемпературну обробку, причому її електричні параметри не повинні змінюватись.

Майже всі вимоги задовольняє алюміній, який широко використовується для формування шарів металізацій ІС.

Зменшення ширини ліній рисунка може призвести до електроміграції. Зарядити цьому можна, використовуючи сплав алюмінію з міддю або пасивацію поверхні алюмінію плівкою скла.

Для формування системи металізованої комутації на основі алюмінієвої плівки використовують метод плазмового травлення. Механізм травлення при цьому зумовлений не тільки хімічними реакціями, що протікають на поверхні кремнієвої пластини в атмосфері газів, при наявності зовнішнього електричного поля, але й розпиленням, зумовленим дією корпускулярних потоків.

Плазмова технологія дозволяє керувати складом осаджуваної плівки за рахунок зміни складу робочих газів, що дає великі можливості для осадження різноманітних сплавів і сполук, які будуть володіти стійкістю до електроміграції і корозії внаслідок видалення деградаційних явищ, зумовлених наявністю границь зерен.



Рис.1. Профілі структур у разі ізотропного і анізотропного травлення.  $D_1$  – товщина плівки,  $D_2$  – ширина затравлювання плівки під маскою.



Стимульоване плазмою осадження металів відбувається в реакторах із паралельними електродами при збудженні плазми височастотним чи постійним полем, при цьому температура підкладок не перевищує 500 °С. Для травлення алюмінію можна використовувати хлоро- і бромовмісну плазму, але досліджені тільки гази, що є джерелами хлору.

Основними факторами, що впливають на швидкість травлення алюмінію, є присутність плівки власного оксиду і забрудненість поверхні. Швидкість травлення плівки власного оксиду в 100 разів менша за швидкість травлення алюмінію. Як джерела Cl та Cl<sub>2</sub> використовують CClF<sub>4</sub>, BCl<sub>3</sub>, SiCl<sub>4</sub> й інші хлоровмісні фторвуглеводні, але кращими для цього підходять газові суміші.

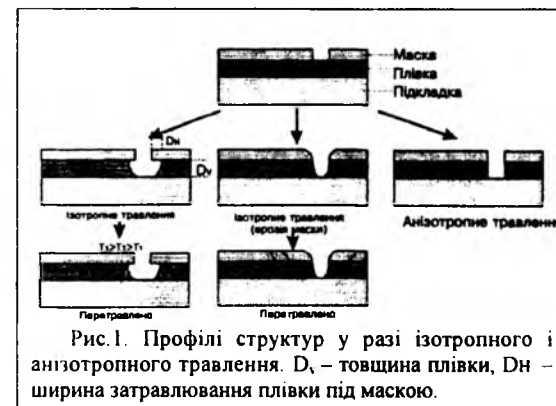
Важливою є проблема корозійної стійкості металізації. Розводка в ВІС займає до 65% площі топології кристалів, тому для підвищення ступеня інтеграції необхідно зменшувати ширину металізованих доріжок, переходити на багаторівневу металізацію. До 70% відмов сучасних ІС пов'язано з корозійним руйнуванням з'єднань і контактів. З удосконаленням технології виготовлення ІС необхідно створювати нові матеріали для тонкоплівкової металізації, які б забезпечували високу корозійну стійкість ВІС. Серед них такі як АК-1 і АКМ-4.

- 1 Плазменная технология в производстве СВИС // Под ред. Н.Айнспрука и Д.Брауна. – М.: Мир, 1987 – 469 с.
- 2 Алехин А.П. Физико-химические основы субмикронной технологии. – М.: МИФИ, 1996
- 3 Новосядлий С. Фізико-технологічні особливості плазмохімічних процесів субмікронної системної технології ВІС // Теоретична електротехніка – 2000. – Вип.55. – С.155–166.
- 4 A Hoff, T Esry and K.Nauka, "Monitoring Plasma Damage: A Real Time, Non-Contact Approach," Solid State Technology, July 1996

## ВПЛИВ РОЗМАГНІЧУЮЧИХ ПОЛІВ І ДЕФЕКТІВ СТРУКТУРИ НА МАГНІТНУ ПРОНИКНІСТЬ МАГНІЄВИХ ТА МАРГАНЦЕВИХ ФЕРИТІВ

*Заюнтрянний Денис,*  
V курс, Інститут природничих наук.  
Науковий керівник – *Конаєв О.В.*,  
кандидат технічних наук, доцент.

За умови впливу зовнішнього середовища та в процесі експлуатації феритові осердя нагріваються. Важливо знати, як впливають макродефекти на залежність магнітних параметрів від температури. Цей вплив, на наш погляд, зумовлений зокрема тим, що у тілі феритового зразка утворюються розмагнічуючі поля пор (РПП). РПП пропорційні намагніченості насичення осердя і розмагнічуючому фактору пор (РФП)  $N_d$ . Величина РФП, як показали досліді, залежить, насамперед, від технології пресування [1].

У сильних магнетиках існує спонтанна намагніченість. Магнітні моменти в об'ємі розташовуються впорядковано завдяки обмінній магнітній взаємодії, що діє між ними. Магнітні полюси на поверхнях пор чи немагнітних включень є наслідком упорядкувань магнітної структури фериту. Відомо, що розмагнічуюче поле пор існує завдяки незкомпенсованості магнітних моментів на поверхні пор.

У слабких змінних полях РПП зменшує початкову магнітну проникність, оскільки РПП співмірне з амплітудою зовнішнього магнітного поля, але діє в протилежному напрямку.

Виходячи зі спрощеної моделі магнітної проникності тіла, можна отримати формулу для магнітної проникності реального (пористого) зразка:

$$\mu - 1 = \frac{1 - P}{(\mu_{mat} - 1)^{-1} + N_d},$$

де  $\mu_{mat}$  – магнітна проникність безпористого матеріалу,  $P$  – пористість (рівна відношенню об'єму пор до об'єму зразка),  $N_d$  – розмагнічуючий фактор пор.

При зміні температури з  $T_1$  до  $T_2$  магнітна проникність  $\mu_{mat}$  зміниться з  $\mu_{mat1}$  до  $\mu_{mat2}$  за рахунок впливу температури на енергію взаємодії між магнітними моментами. Тоді різниця проникностей реального пористого осердя буде

$$\Delta\mu_{12} = (1 - P) \left\{ \left[ (\mu_{mat2} - 1)^{-1} + N_d \right]^{-1} - \left[ (\mu_{mat1} - 1)^{-1} + N_d \right]^{-1} \right\}.$$

При високій температурі тепловий хаотичний рух магнітних моментів порушує магнітний порядок у сильних магнетиках. Температура і РПП зменшують вплив магнітної анізотропії на магнітну проникність.

Ми моделювали вплив розмагнічуючи полів пор, які утворюються на бокових поверхнях стержневих осердь (при намагнічуванні вздовж стержня).

Для проведення експериментального дослідження впливу дефектності магнітної структури феритів і розмагнічуючи полів, які виникають у такій структурі, були виготовлені марганцевий та магнієвий феритові зразки у формі кілець.

На отриманих зразках поставлено серію дослідів з виявленням залежності магнітної проникності від температури. Зняті залежності  $\mu(T)$  при квазі-статичному збільшенні температури (з витримками через невеликі інтервали часу). Отримані результати співпадають із раніше проведеними дослідженнями [2], що говорить про якість зразків.

Далі зразки розколювалися, щоб створити на поверхні уламків розмагнічуючі полюси. Вони моделювали полюси на поверхні пор, оскільки їх природа за визначенням однакова.

На стержні наносилися 3 обмотки: 2 – по краях і 1 – всередині. Особливість намотки полягала в тому, що токи у крайових обмотках утворювали магнітні поля, котрі, у залежності від кількості витків, компенсували в тій чи іншій мірі

розмагнічуючі поля. Середня обмотка була вимірювальною. У цьому і полягає принцип вимірювання індуктивності котушки чотиризондовим методом. Зміну відносної магнітної проникності з температурою визначали на спеціально сконструйованому приладі, котрий дозволяв проводити вимірювання експресним методом.

Було виявлено, що розмагнічуючі поля збільшують температуру переходу осердя з феромагнітного в парамагнітний стан.

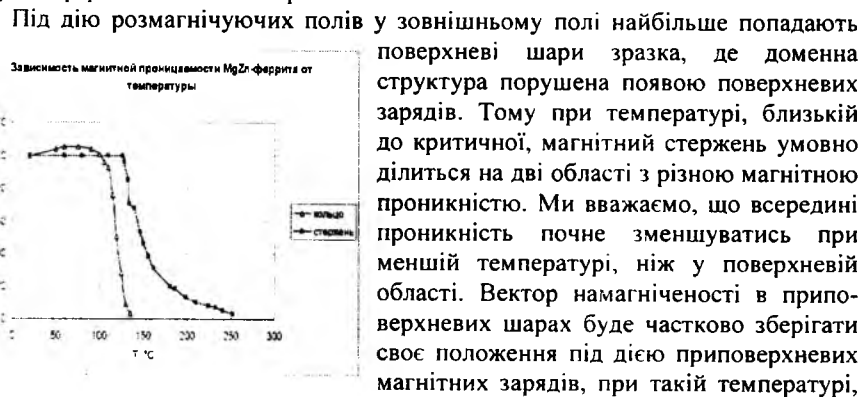

Під дію розмагнічуючих полів у зовнішньому полі найбільше попадають поверхневі шари зразка, де доменна структура порушена появою поверхневих зарядів. Тому при температурі, близькій до критичної, магнітний стержень умовно ділиться на дві області з різною магнітною проникністю. Ми вважаємо, що всередині проникність почне зменшуватись при меншій температурі, ніж у поверхневій області. Вектор намагніченості в приповерхневих шарах буде частково зберігати своє положення під дією приповерхневих магнітних зарядів, при такій температурі,

коли у внутрішньому об'ємі вже настає магнітне розупорядкування.

Вказаними явищами викликана ступінчаста зміна магнітної проникності при збільшенні температури зразків зі слабкою компенсацією розмагнічуючих полів зовнішніми об'єктами (див. рисунки). Це пов'язано з тим, що в приповерхневих шарах вплив розмагнічуючих полів на магнітні моменти атомів сильніший, ніж вплив обмінної взаємодії, що діє в об'ємі осердя.

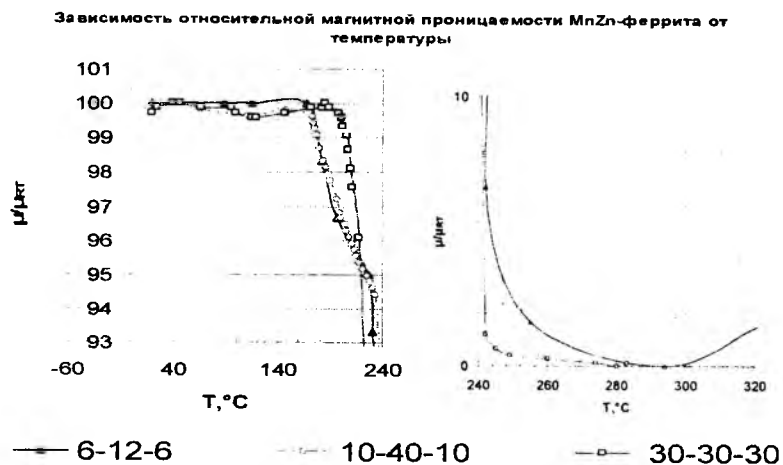

Таким чином, показано, що в незамкнених магнітних зразках вплив розмагнічуючих полів є вельми істотним. Очевидно, у випадку зразків замкнутої форми слід очікувати аналогічного впливу внутрішніх розмагнічуючих полів – РПП. Крім того, як впливає з вище викладеного, у тонких виробках (наприклад, в тонких плівках чи наноматеріалах) магнітні властивості будуть іншими, ніж в об'ємних матеріалах. По-перше, магнітні властивості будуть залежати від температури за іншими законами; по-друге, температура експлуатації їх може бути вищою, оскільки, завдяки поверхневому ефекту значення температури переходу в парамагнітний стан збільшується, і зразки здатні при більш високій температурі володіти порівняно високими магнітними властивостями.

1. Rezlescu N., Rezlescu E., Popa P.D., Craus M.L., Rezlescu L. Copper ions influence on the properties of a magnesium-zinc ferrite // JMMM, 1998 – Vol.182. – P.199–206.
2. Jeong W.H., Han Y.H. Power losses of Ni-substituted Mn-Zn ferrites // Jap J.Appl.Phys., 2003 –Vol 42. – №.3. – P.1233–1236.

**СТРУКТУРНО-ФУНКЦІОНАЛЬНІ ЗМІНИ В ЧОЛОВІЧІЙ СТАТЕВІЙ  
ЗАЛОЗІ, ЗУМОВЛЕНІ ВІКОМ**

*Поліник Світлана,  
II курс, Інститут природничих наук  
Науковий керівник – Грицуляк Б.В.,  
доктор медичних наук, професор*

Дані про вікові зміни в структурах чоловічої статевій залозі є важливими для геронтології, так як стан структур залози визначає інтенсивність гормоноутворення та обмін процесів в організмі [1, 2, 3].

Матеріалом для дослідження послужили 23 препарати чоловічої статевій залозі, взяті при аутопсії чоловіків, що загинули від нещасних випадків.

Артерії та вени залози заповнювали рентгенконтрастною масою і досліджували на ангіограмах. Паренхіму статевій залози вивчали на гістологічних зрізах, зафарбованих гематоксилін-еозином і вивчали в мікроскопі.

У чоловіків похилого віку в межах сім'яного канатика яєчкова артерія, артерія сім'яносною протоки, а також внутрішньоорганні гілки яєчкової артерії значно покручені, розташовані більш щільно. Їх рисунок деформований у зв'язку із помітним зменшенням діаметра звивистих сім'яних трубочок.

У похилому віці на венограмах вени яєчка в одних ділянках розташовані щільно, тоді як в інших – зовсім не визначаються.

Об'єм яєчка у чоловіків даної вікової групи значно зменшений ( $15, 53 \pm 3,5 \text{ см}^3$ ).

У статевій залозі зростає кількість звивистих сім'яних трубочок невеликого діаметру з потовщеною власною оболонкою.

Загалом у похилому віці кількість сім'яних трубочок із незначними гістологічними змінами становить 63%. У 21% сім'яних трубочок помітні незначні зміни в сперматогенезі.

Утрічі збільшується кількість сім'яних трубочок, власна оболонка котрих потовщена, контури її нерівні, більшість статевих клітин, що розвиваються, в стані деструкції.

У похилому віці в кровоносних капілярах яєчка відзначається потовщення стінки в основному за рахунок ендотеліоцитів. Ядра останніх неправильної форми, цитоплазматичні органели деструктивно змінені, редуковані, просвіт капілярів звужений.

Власна оболонка частини сім'яних трубочок набуває складчастого характеру.

Мітохондрії дрібні, з поодинокими гребінцями. Канальні ендоплазматичного ретикулуму звужені. Порушується структура спеціалізованих з'єднань підтримуючих клітин.

Клітини Лейдіга зменшені в розмірах, більшість ядер деформовані. Хроматин згрупований по периферії. Цитоплазматичні органели в стані глибоких деструктивних змін.

У яєчку чоловіків зрілого віку першого періоду та похилого розрізняють два типи клітин Лейдіга – дрібні веретеноподібні і великі полігональні. Ядро видовжене, з периферичним розташуванням хроматину.

Цитоплазма цих клітин бідна органелами. Комплекс Гольджі має невеликі розміри, такими ж виглядають мітохондрії та гранулярна цитоплазматична сітка.

Полігональні клітини Лейдіга мають у цитоплазмі велику кількість міхурців із прозорим вмістом, мітохондрії з невеликою кількістю крист, добре розвинений комплекс Гольджі.

**Висновки:**

1. У чоловіків похилого віку розвиваються структурні зміни в кровоносній системі чоловічої статевій залозі у вигляді звуження просвіту артерій і вен за рахунок потовщення їх стінок та деформації сітки мікросудин.

2. Зміни з боку кровоносного русла викликають атрофію звивистих сім'яних трубочок та зменшення в них кількості статевих клітин, а також клітин Лейдіга.

1. Гильбо И.С. Артерии мужской половой железы человека // Архив анатомии, гистологии и эмбриологии. – 1957. – №1. – С.106–114.
2. Грицуляк Б.В., Грицуляк В.Б. Морфология яєчка – Івано-Франківськ: Плай, 1998.
3. Грицуляк Б.В., Грицуляк В.Б. Гіпоксія і сперматогенез – Івано-Франківськ: Плай, 2000. – 120 с.
4. Івасюк І.Й. Зміни в кровоносних судинах і паренхімі яєчка після його травмування // Науковий вісник Ужгородського університету. – 2004 – Вип.23 – С.18–20.
5. Сапожников А.Г., Степанов П.Ф. Изменение гормонопродуцирующего аппарата мужской половой железы в связи с возрастом у хронических алкоголиков // Морфогенез и регенерация в норме патологии и индивидуальном развитии. – Свердловск, 1978. – С.79–80.
6. Юнда И.Ф. Болезни мужских половых органов. – К.: Здоров'я, 1990 – 442 с.

**ЗМІНИ СУКЦИНАТДЕГІДРОГЕНАЗНОЇ АКТИВНОСТІ В М'ЯЗАХ  
ГРУДНОЇ КІНЦІВКИ СОБАКИ ПІСЛЯ ПОРУШЕННЯ  
КРОВОПОСТАЧАННЯ**

*Петльована Оксана,  
I курс, філософський факультет  
Науковий керівник – Кутчак С. В.,  
кандидат медичних наук, доцент.*

Скорочення скелетних м'язів відбувається за рахунок енергії, яка утворюється під час окиснення вуглеводів, жирів, амінокислот. Це окиснення включає цикл лимонної кислоти, який ще називають циклом Кребса, що в свою чергу включає 8 реакцій у результаті яких ацетил-кофермент розпадається до  $\text{CO}_2$  і атомів водню. Усі реакції відбуваються в мітохондріях [1, 2]. Окиснення янтарної кислоти (сукцинату) проходить під впливом ферменту сукцинатде-

гідрогенази (СДГ-ази). Це білок, що локалізується на внутрішній мембрані мітохондрій клітин. СДГ-аза має специфічність каталізувати окиснення сукцинату в фумарат.

Гістохімічно СДГ-азу виявляють на препаратах методом, в якому в якості акцептора водню використовують солі тетразоля, які в окисненій формі дають кольоровий продукт при відновленні, що називають формазан [3].

#### Матеріал і метод

Дослідження проведено на 8 собаках у 2-х серіях дослідів. Порушення кровопостачання правої грудної кінцівки проводили шляхом резекції плечової артерії (1-а серія), і вогнепального поранення плеча з ушкодженням середнього і ліктьового нервів (2-а серія). Кусочки м'язів-згиначів передпліччя забирали в строки 1, 6, 12, 24, 72 год, на 7, 14, 30, 90 днів після проведення експерименту. Ліва кінцівка служила відносним контролем. Ці кусочки поміщали в інкубаційне середовище на 28 год, промивали в дистильованій воді, заливали в желатин. Зрізи із желатинових блоків заключали в гліцерин.

#### Власні дані

При вивченні зрізів м'язів контрольних кінцівок виявлено високу активність СДГ-ази. Розміщуючись вздовж міофібрил, гранули формазану створюють поздовжню і поперечну смугастість. Усі м'язові волокна по СДГ-активності можна поділити на 3 групи. До 1-ї групи віднесено волокна, що мають велику кількість гранул формазану, які дифузно розсіяні по всьому волокну. Волокна 2-ї групи містять меншу кількість ферменту, що розміщений по периферії. У волокнах 3-ї групи формазану дуже мало і вони світлі.

Порушення кровообігу в м'язах кінцівки, а також іннервації приводить до розладу окисно-відновних процесів у них, що проявляється зниженням активності СДГ-ази і зміною дисперсності гранул, що пов'язано зі структурним ушкодженням мітохондрій.

У м'язах-згиначах передпліччя 1-ї серії дослідів уже через 1 год після резекції артерії виявлено зниження вмісту ферменту, але зустрічається значна кількість волокон першого типу. Величина і форма гранул формазану залишилась незмінною.

Через 6–12 год активність СДГ-ази продовжує знижуватись. В одних волокнах зерна формазану розміщені вздовж міофібрил, в інших розкидані по саркоплазмі. Частина гранул стали овальними і збільшеними, це пов'язано з набряканням мітохондрій.

Через 24–72 год після операції активність СДГ-ази продовжує знижуватись. Волокна 1-го типу не зустрічаються. У волокнах 2-го типу формазан виявляється зернами округлої і овальної форми.

На 7-й день експерименту активність СДГ-ази в м'язах дослідної кінцівки дещо підвищується. З'являються волокна 1-го типу.

До 14–30 дня ішемії окисно-відновні процеси в м'язах дослідної кінцівки наближаються до норми. На 30-й день кількісний і якісний вміст формазану в обох кінцівках майже не відрізняється.

У м'язах дослідного передпліччя тварин 2-ї серії дослідів на протязі 1-го тижня спостерігаються такі ж зміни активності, як і в 1-й серії. У строки 7, 14,

30, 90 днів після поранення в деяких волокнах збільшені зерна формазану мають овальну форму або видовжені у вигляді паличок. Починаючи з 30-го дня, деякі гранули за формою стають схожі на кому. Концентрація ферменту, яка знизилась після поранення, до кінця 3-го місяця не приходить до норми. Це є морфологічний прояв своєрідної реакції мітохондрій м'язових волокон, порушення яких, вірогідно, відіграє важливу роль у розвитку нейро-дистрофічних змін тканин. Ці зміни виникають від часткового ушкодження кулею нервів, дією на них ударної хвилі і кровозупинного джгута під час хірургічної обробки рани.

#### Висновки:

1. Часткова резекція плечової артерії негативно впливає на окисно-відновні процеси у м'язах, про що свідчить зниження СДГ-активності, яка на 3-й день після операції відновлюється.

2. Вогнепальне поранення плеча призводить до виникнення нейро-дистрофічних змін у м'язах, що негативно впливає на окисно-відновні процеси, які не відновлюються і через 90 днів після експерименту.

1. Гонський Я.І., Максимчук Т.П., Кулинський М.І. Біохімія людини. – Тернопіль: Медкнига. 2002. – С.314–325.
2. Гурський Ю.І. Біологічна хімія – Вінниця. 2004 – С.138.
3. Португалов В.В., Яковлев В.Ф. Распределение сукцинат-дегидрогеназы в структурах центральной нервной системы. Гистохимические методы в норм. и пат. морф. – М., 1958. – С.29–52.

## ОНТОГЕНЕЗ ПОПУЛЯЦІЙ *SCOPOLIA CARNIOLICA* JACQ. (*SOLANACEAE*) У ПІВНІЧНИХ ГРИНЯВАХ

*Федорчак Наталія,*  
IV курс, Інститут природничих наук  
Науковий керівник – *Шумська Н.В.*  
кандидат біологічних наук, доцент

*Scopolia carniolica* Jacq. (*Solanaceae*) – цінний лікарський вид, занесений до Червоної книги України [5]. Вся рослина дуже отруйна, із неї виділяють тропанові алкалоїди (гіосціамін і скополамін), які застосовують при виразковій хворобі, нервових і серцевих, очних захворюваннях, для лікування деяких форм паралічу та знеболювання пологів у жінок [1].

Метою роботи було вивчення біоекологічних особливостей виду *S. carniolica*, який є цінним як для біологічних досліджень, так і для фармацевтики. Новизна роботи полягає в тому, що детальні дослідження популяційної структури виду на даній території проводяться вперше [3].

Протягом 2004–2005 рр. нами були проведені біоекологічні дослідження в північній частині Гринявських гір.

Серед поставлених нами завдань основним було вивчення онтогенезу *S. carniolica* в Гринявських горах.

При детальних дослідженнях *S. carniolica* в природних умовах було виявлено, що онтогенез цього виду включає в себе 4 періоди вікових станів. Вікові періоди виділяються за схемою Т.А.Работнова та співавторів [2, 4].

**I. Латентний період.** *Насіння (Se)*. У двогнізді, майже кулястій коробочці утворюється в середньому  $56 \pm 20$  нирковидних, горбкуватих, коричневатих або чорнуватих насінин. Осилане насіння знаходиться в підстилці із листя, трав та моху або в верхньому шарі ґрунту.

**II. Прегенеративний період.** *Проростки (P)* з'являються 29 березня – 12 квітня, у залежності від умов весни. За сприятливих умов насіння проростає і починається якісно нова стадія проростків.

*Ювенільні рослини (j)*. З'являються у той же вегетаційний період, після завершення стадії проростків. Ця стадія включає в себе тільки особини насінного походження. У ювенільному стані рослини ще не мають повністю розвинених ні надземних органів – листків, пагонів, ні підземних – коренів.

*Іматурні рослини (im)*. Асиміляційних листків два-три, число корінців не перевищує десяти. Іматурна стадія характеризує подальший розвиток організму від ювенільного до зрілого стану розвитку вегетативних органів. Рослини проходять цей віковий стан в одно-, дворічному віці.

*Віргінільні рослини (v)*. Це дорослі особини, які знаходяться у вегетативному стані. Зелених листочків чотири і більше. Їх довжина і форма повністю відповідають листкам генеративного періоду. Корінців приблизно вдвоє більше, ніж в іматурних рослин. Формуються горизонтально розгалужені кореневища. Ця група включає особини як насінневого, так і вегетативного походження. Віргінільний період триває два-три роки.

**III. Генеративний період.** *Молоді генеративні рослини (g<sub>1</sub>)* – квітучі особини, що плодоносять під час наростання їхньої генеративної і вегетативної потужності. Вони набувають здатності до цвітіння, плодоношення, закладання бруньок, відновлення, накопичення загальної фітомаси. *Середні генеративні рослини (g<sub>2</sub>)*. Ця підгрупа включає в себе найбільші особини. Асимілюючих листків п'ятнадцять-тридцять. Кореневище досягає 3 см в діаметрі, сильно галузиться. Квіток від трьох до шести. *Старіючі генеративні рослини (g<sub>3</sub>)* – рослини, які плодоносять в умовах зниженої вегетативної і генеративної потужності. До цієї підгрупи належать особини, у яких розміри всіх органів дещо зменшилися. Кількість квіток зменшується від чотирьох до двох. Спостерігаються перерви у цвітінні.

**IV. Сенильний період.** *Субсенильні рослини (ss)*. Цей період настає після генеративного. Зелених листків не більше 15–20. Рослини не плодоносять. *Сенильні рослини (s)*. Особини характеризуються подальшим зниженням життєздатності. Відсутні насінневі і вегетативне розмноження. Зменшується кількість листків, кореневище відмирає або розпадається на декілька частин.

При дослідженнях п'яток популяцій було встановлено, що взаємоперехід від одних вікових періодів до інших залежить від умов зростання виду.

1. Кархут В.В. Жива аптека. – К.: Здоров'я, 1992 – 310 с
2. Работнов Т.А. Определение возрастного состава популяций видов в сообществах. Полевая геоботаника. – М.–Л.: Наука, 1984. – Т 3 – С 132–208.
3. Структура популяцій рідкісних видів флори Карпат / Під ред. К.А.Малиновського. – К.: Наук думка, 1998. – 176 с.
4. Ценопопуляції растений / Общ. ред. Т.А.Работнов – М.: Наука, 1988. – 184 с.
5. Червона книга України. Рослинний світ. – К.: Українська енциклопедія ім. М.П.Бажана, 1996. – 608 с.

## ВПЛИВ СИМБІОТИЧНОЇ АЗОТФІКСАЦІЇ НА ПОПОВНЕННЯ ЗАПАСІВ АЗОТУ В ҐРУНТІ

*Косар Василь,*  
IV курс, Інститут природничих наук.  
Науковий керівник – *Господарьов Д.В.*,  
науковий співробітник

Над 1 км<sup>2</sup> земної поверхні в повітрі міститься біля 8 млн. т азоту, проте цим величезним фондом не можуть скористатись ні рослини, яким необхідний азот мінеральних сполук, ні тварини, що споживають азот у формі органічних сполук.

Тільки 3% ґрунтового азоту можуть використовуватись рослинами. Весь азотний фонд ґрунту складається з таких форм:

- Мінеральний азот (NH<sub>4</sub><sup>+</sup>, NO<sub>3</sub><sup>-</sup>) – цей азот доступний для рослин, він характеризує забезпеченість ґрунтів азотом на період визначення;
- Легкогідролізований азот – це основний резерв для поповнення мінеральних форм азоту; цей азот складається з NH<sub>4</sub><sup>+</sup>, NO<sub>3</sub><sup>-</sup>, NO<sub>2</sub><sup>-</sup>, амідів і амінокислот, характеризує забезпеченість ґрунту азотом протягом всього періоду вегетації;
- Важкогідролізований азот – дальший резерв для забезпечення ґрунтів мінеральними формами азоту (він представлений амінами, частиною необмінного аміаку та азотом гумінів);
- Негідролізований азот (гуміни, меланіни, бітуми, необмінний амоній) – майже не бере участі в азотному обміні між ґрунтом і рослиною.

Решта ґрунтового азоту знаходиться у органічній формі. Тільки після ряду складних перетворень азот органічних сполук може бути використаний рослинами. Ці перетворення можна відобразити у такій схемі: білки → амінокислоти → аміді → аміак → нітрити → нітрати → молекулярний азот.

Отже, поряд з кількістю опадів (для посушливих умов) ґрунтовий азот є одним із основних лімітуючим факторів, що впливають на врожайність сільськогосподарських культур. Підтримання позитивного азотного балансу в ґрунтах є дуже актуальним для інтенсивного землеробства.

## ТУРИСТИЧНІ ТА РЕКРЕАЦІЙНІ РЕСУРСИ ЛІСІВ ПОЛЯНИЦЬКОГО ЛІСНИЦТВА ТА ЗАХОДИ ЩОДО ЇХ ПОКРАЩЕННЯ

*Бушовський Назар,*  
III курс, Інститут туризму і менеджменту.  
Науковий керівник – *Калуцький І.Ф.*,  
доктор сільськогосподарських наук,  
професор.

Одним із дієвих способів покращення азотного режиму ґрунту є внесення мінеральних азотних добрив. Проте цей спосіб вимагає значних фінансових затрат і не може повністю покрити дефіцит даного елемента в ґрунтах. Зокрема, підраховано, що сільськогосподарські культури щороку виносять з полів 100 – 110 млн. т азоту (в масштабах планети). Світова хімічна промисловість щороку виробляє тільки 64,2 млн. т мінеральних азотних добрив. При цьому необхідно враховувати, що ефективність використання азотних добрив становить приблизно 75%, і різницю у нормах внесення для розвинутих і слаборозвинутих країн. У Японії вносять близько 120 кг/га, в Нідерландах – 130кг/га, у Франції – 50 кг/га азотних добрив, а в більшості слаборозвинутих країн цей показник не перевищує 10 кг/га.

Отже, цілком очевидно, що вирішення проблеми забезпечення рослин азотом, особливо на нечорноземних ґрунтах, неможливе без залучення біологічних фіксаторів молекулярного азоту, якими є симбіонти бобових рослин і вільноживучі азотфіксатори роду *Azotobacter*, *Clostridium* та ціанобактерії. Проте, слід зазначити, що азотфіксуюча здатність вільноживучих азотфіксаторів на порядок нижча, ніж симбіотичних. А тому особливо актуальним на даний час є вивчення саме симбіотичних азотфіксаторів, які відносяться до роду *Rhizobium*.

Різні види бобових не в однаковій мірі збагачують ґрунт азотом. За даними багаторічних досліджень встановлено, що найбільше азоту фіксують симбіонти люцерни – 300кг/га за один рік, удвічі менше симбіонти конюшини – 150–160 кг/га. Майже стільки ж залишає в ґрунті і люпин – до 150 кг/га. Зернобобові здатні фіксувати тільки 50–60 кг/га азоту, причому велика кількість його виноситься разом з урожаєм. Треба зазначити, що в багаторічних бобових біля 1/3 засвоєного азоту знаходиться в кореневій системі, а в однорічних – майже весь засвоєний азот перебуває в надземній частині рослин. У зв'язку з цим саме вирощування багаторічних бобових трав є найдешевшим і найефективнішим засобом збагачення ґрунту азотистими сполуками.

Відомо, що азот фіксується в бульбочках, які утворюються на коренях бобових. Остаточне формування бульбочок відбувається в період цвітіння рослин. Цілком ймовірно, що до формування бульбочок інокульовані бактеріями і “стерильні” рослини не будуть відрізнятися за динамікою росту. Проте наші дослідження показали, що інокуляція насіння бобових бульбочковими бактеріями одразу позначається на рості рослин. Інокульовані рослини після появи сходів ростуть в 1,23 раза швидше, ніж рослини, насіння яких не піддавалось навмисному зараженню. Таке явище може пояснюватися тим, що бульбочкові бактерії синтезують речовини, які пришвидшують ріст рослини-господаря і, можливо, вступають у антагонізм із фітопатогенними бактеріями ґрунту.

1. Мишустин Е.Н. Микроорганизмы и продуктивность земледелия. – М.: Колос, 1972. – 340 с.
2. Мишустин Е.Н., Петербургский А.В. “Биологический” азот в сельском хозяйстве. – Биологический азот и его роль в земледелии. – М.: Наука, 1967. – С.5–12.
3. Патица В.П., Кош С. Я., Волкогон В.В. Биологический азот. – К.: Світ, 2003. – 422 с.
4. Шлегель Г. Общая микробиология. – М.: Мир, 1972.

Ліси Поляницького лісництва Делятинського держлісгоспу, як і ліси взагалі Українських Карпат, мають важливе екологічне, економічне і соціальне значення. Вони мають також вагоме водорегулююче, ґрунтозахисне, кліматотрегулююче і рекреаційне значення.

Ліси Поляницького лісництва з природо-заповідними територіями Карпатського національного парку, курортною зоною Яремчанської міської ради – все це сприяє використанню лісів для відпочинку і оздоровлення.

Головним завданням лісової рекреації є забезпечення емоційної обстановки і мікроклімату, які би позитивно впливали на організм людини.

При загальній площі лісів Поляницького лісництва 5445 га, ліси, що використовуються для рекреації, займають 3800 га або 70%. Майже на 2000 га лісів влаштовано мисливські та туристичні стежки протяжністю 50 км.

Особливу цінність для використання в рекреаційних цілях представляють об'єкти природозаповідного фонду, яких на території лісництва є вісім, що займають площу 676 га. Ці об'єкти, на нашу думку, представляють пізнавальну цінність для рекреантів, зокрема заказник загальнодержавного значення “Пожератульський” площею 207,5 га. Заказник місцевого значення “Копчин” площею 422 га – унікальний природний комплекс з буково-смерековоялицевими лісами. У трав'яному покриві тут зростають арніка гірська, підсніжник, цибуля ведмежа, шафран Ейфеля. Не меншу цінність представляють також такі природозаповідні об'єкти, як заказник місцевого значення “Поляниця”, “Мала Гига”, “Піджак”, “Пересліп”.

Проведене нами анкетне опитування свідчить про те, що на території лісництва в основному мають місце екскурсії, збір ягід, грибів, лікарських рослин, туризм, пішохідний і лижний, та пасивний відпочинок.

У використанні лісів для відпочинку ми відмітили різко виражену сезонність, 85% рекреантів відвідують ліси влітку і восени, тільки 5% припадає на зиму.

Взимку і навесні, як свідчать наші опитування, переважають індивідуальні відвідування рекреаційних лісів, а влітку і восени групові. Взимку і навесні переважає піший вид рекреації, а влітку і восени – автомобільний.

Наші опитування дозволили визначити, що влітку рекреаційними ресурсами лісництва користуються рекреанти середнього віку від 26 до 40 років, їх участь становить 42%, участь молодих рекреантів становить 25% і старших 40 років 33%. Восени участь молодих рекреантів становить 22%, середньовікових 44% і старших 40 років рекреантів – 33%.

*Соловей Галина,*  
У курсі, Інститут природничих наук.  
Науковий керівник – *Сельський В.К.*,  
кандидат геолого-мінералогічних наук,  
професор

З метою використання рекреаційних лісових ресурсів лісництва на території лісів прокладено три туристичні маршрути: “Мальовничими Карпатами”, “На Збалунець” та “На Пересліп”.

Кінно-піший влітку і лижний взимку туристичний маршрут “Мальовничими Карпатами” є унікальним щодо мальовничих пралісових ландшафтів та пам’яток природи. Протяжність цього цікавого маршруту 23 км.

Також кінно-пішим влітку та лижним взимку є туристичний маршрут “На Збалунець” з відвідуванням полонини та мисливських будиночків. Цікавою на даному маршруті є також гуцульська архітектура будівель та панорама гуцульського с. Космач. Довжина маршруту 12 км.

Аналогічним попереднім маршрутам, тільки значно довшим, є туристичний маршрут “На Пересліп”. Цей маршрут є пішим, його протяжність – 30 км. Тут турист зустріне залишки споруд для сплаву лісу, відвідає полонину Пересліп та ознайомиться з побутом пастухів на ній. На маршруті є багато неповторних ландшафтів з чистими річками та різною звіриною.

Потрібно відзначити, що Поляницьке лісництво володіє великим потенціалом для здійснення на його території рекреаційної та, зокрема, туристичної діяльності. Покращивши організаційну роботу в лісництві, проводячи постійну рекламу, створивши певну інфраструктуру, можна стверджувати, що робота Поляницького лісництва принесе в бюджет держлісгоспу значні кошти, отримані від туризму, і це, у свою чергу, призведе до покращення соціально-економічного стану в самому регіоні.

**Рекомендації щодо покращення рекреаційного освоєння земель лісового фонду Поляницького лісництва.**

1. Допрацювати склад туристичних маршрутів розширивши їх за рахунок як лісових угідь, так і цікавих для туристів об’єктів населених пунктів, включивши їх до цих маршрутів.

2. Взяти на облік всі джерела води на туристичних маршрутах, облагородити, провести дослідження їх складу та скласти на них відповідні паспорти, які встановити на аншлагах біля цих джерел.

3. Визначити на схемах туристичних маршрутів ягідники, що знаходяться в користуванні держлісгоспу для внесення цих місць у договори оренди та позначити на туристичних маршрутах.

1. Багдасарян А.Б. О применении методов ландшафтотерапии у курортологических исследованиях. – Изд. АН Армянской. Геологические и географические науки. – 1961. – Т. 14. – №6. – С. 63–70.
2. Генсірук С.А. Ліси України. – К.: Наукова думка, 1992. – С. 332.
3. Генсірук С.А., Нижник М.С., Возняк Р.Р. Рекреационное использование лесов. – К., 1987. – С. 247.
4. Середін В.І, Парпан В.І. Ліс – база відпочинку. – Ужгород, 1988. – С. 35.

Ґрунт – найбільш придатний для життя рослин і багатьох тварин верхній шар земної кори, який утворився під дією природних факторів і людської діяльності. Значних збитків завдає господарствам ерозія ґрунтів. Глобальною проблемою є постійне зменшення вмісту гумусу, який відіграє провідну роль у формуванні ґрунту, його цінних агрономічних властивостей, забезпеченні рослин поживними речовинами.

На території Коломийського району поширені такі ґрунти: дерново-підзолисті суглинкові з різною мірою оглеєння та змитості (65% заг. площі); опідзолені (12%) – темно-сірі опідзолені, чорноземи опідзолені неоглеєні і глеюваті з різною мірою змитості; дернові ґрунти заплав та терасових рівнин (10%); лучні (5%); буроземно-підзолисті (5%); болотисті (3%) [3; 4].

Було проведено детальне обстеження дерново-підзолистих оглеєних ґрунтів на давньоолювіальних і воднольодовикових відкладах (с. Ворона, Струпків, Печеніжин, Нижній Вербіж, Мишин). Досліди показали, що вони містять у середньому 2,8–3,0% гумусу, реакція ґрунтового розчину сильно кисла. У цілому ґрунти бідні на органічні і мінеральні речовини. Залежно від вирощуваних культур та системи обробітку, у ґрунтах спостерігається різниця за окремими показниками. Наприклад, в Печеніжині вищий вміст рухомих форм калію (137 мг/кг). Очевидно, це пов’язано з тим, що тут під четвертинним покривом залягають моласові неогенового періоду відклади, які характеризуються наявністю в них калійних і кухонних солей. Опідзолені ґрунти вивчали, досліджуючи територію господарств у с. Турка і Джурків. Дані фізико-хімічних аналізів свідчать, що ґрунти містять достатню кількість поживних речовин. Тут висока природна родючість ґрунтів. Деяко нижчі показники в лучних ґрунтах (с. Корнич).

Порівнюючи дані VIII і IX турів обстеження, спостерігаємо тенденцію спадання показників (гумус, рН і ін.) (рис. 1–4). Втрати гумусу зумовлені двома причинами: процесами ерозії і перевагою процесів мінералізації гумусу над процесами його відтворення [1, 5]. Вміст основних поживних речовин у ґрунті також зменшується. Залежно від типу ґрунту, рухомі форми калію і фосфору знаходяться у різних кількостях. Дуже низький вміст фосфору (19 мг/кг) в ґрунтах на території с. Струпків тому, що кисла реакція ґрунтового розчину і наявність катіонів алюмінію пригнічують нагромадження доступних форм фосфору. Дослідження показали, що іде повна деградація ґрунтів, у тому числі з високою природною родючістю (чорноземні).

рис. 1 Вміст гумусу в ґрунтах Коломийського району



рис. 2 Значення кислотності ґрунтів



рис.3 Вміст в ґрунтах рухомих форм фосфору

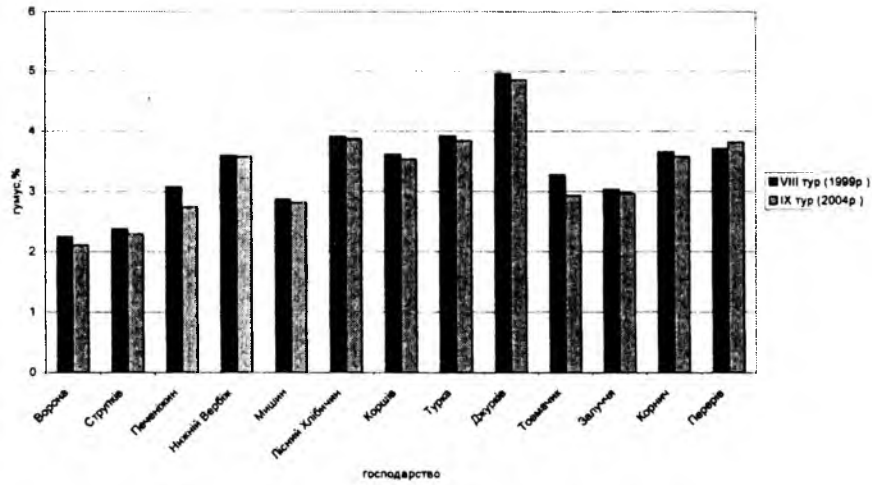

рис. 4 Вміст в ґрунтах рухомих форм калію



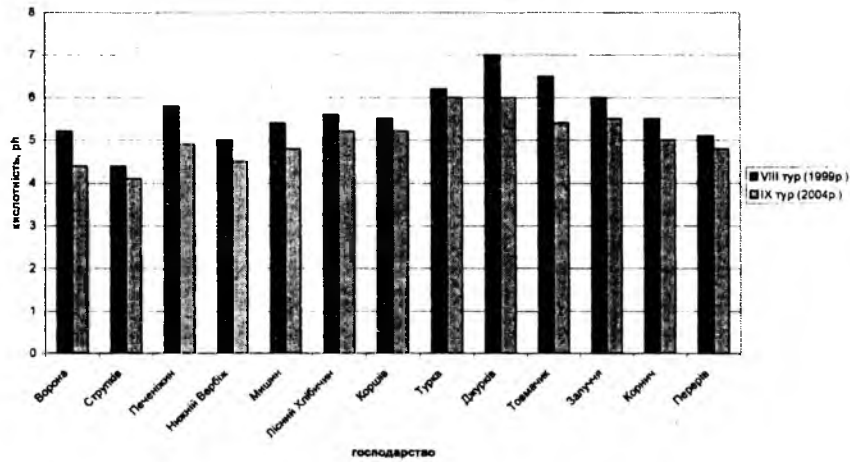

Однією з найгостріших проблем сучасності та найближчого майбутнього є зростаюча кислотність ґрунтового розчину. Особливу тривогу викликає те, що явище підкислення має вторинний характер. Спочатку відбувається процес декальцинації, потім, значно пізніше, спостерігається підкислення ґрунту. Нерідко вже провапновані ґрунти знову стають кислими. З'являються кислі ґрунти і на територіях, де їх раніше не було. Найістотнішими причинами є кислотні дощі, низький рівень удобрення органікою, необґрунтовано інтенсивне застосування засобів хімізації в землеробстві, викиди промислових підприємств.

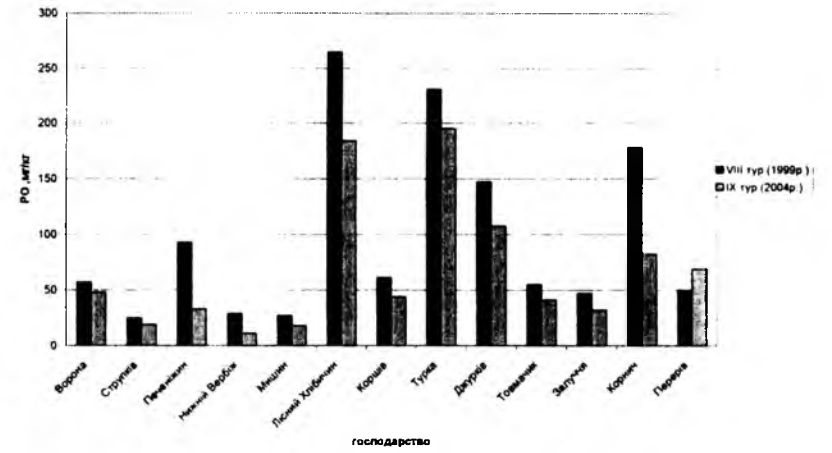
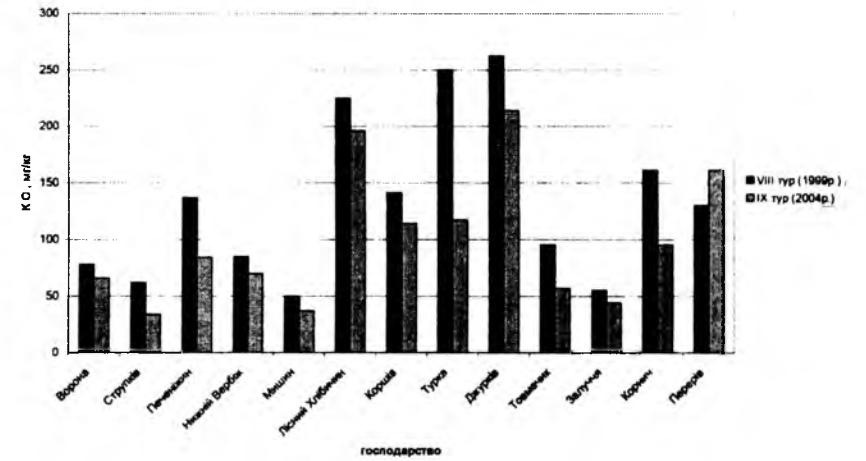
Практично по всій території Коломийського району ґрунтова розчини характеризуються кислою реакцією. У селах Ворона і Струпків ґрунти сильно кислі (рН=4,1–4,5). Близькими до нейтральних залишилися ґрунти с. Джурків (рН=6,0).

На підвищених елементах рельєфу залягають слабо-, середньо- і сильнотмі відміни.

Отже, сільськогосподарські землі Коломийського району підлягають деградаційним процесам. Для збереження і підвищення їх родючості необхідно проводити наступні заходи:

1. Досягнення бездефіцитного балансу гумусу завдяки використанню, максимально можливої кількості побічної продукції рослинництва та сидератів, збільшення відсотка багаторічних трав у структурі посівних площ.

2. Підвищувати культуру землеробства шляхом проведення своєчасних і якісних технологічних заходів, які б сприяли створенню оптимальних умов для росту і розвитку сільськогосподарських культур.

3. Впроваджувати гнучкі науково обґрунтовані системи і технології використання добрив та хімічних меліорантів на основі агрохімічної характеристики ґрунтів, ґрунтової та рослинної діагностики.

4. Дотримуватися вимог контурної природоохоронної та протиерозійної організації території, які передбачають ґрунтозахисну систему землеробства, ряд організаційно-економічних та землевпорядних заходів, що сприяють зменшенню ерозійних процесів.

1. Гнатенко О.Ф., Петренко Л.Р., Капштик М.В. та ін. Деградація і моніторинг ґрунтів: Методичні вказівки. – К.: Нац. аграр. ун-т, 1998. – 54 с.
2. Енциклопедія Коломийщини. – Зшиток 2, Літера Б. Довідкове видання. – Коломия: Видавничо-поліграфічне т-во "Вік", 1998. – 112 с.
3. Пилипенко О.І., Юхновський В.Ю., Ведмідь М.М. Система захисту ґрунтів від ерозії. – К.: Златояр, 2004. – 434 с.

## ЗМІНА АГРОХІМІЧНИХ ПОКАЗНИКІВ ДЕРНОВО-ПІДЗОЛИСТИХ ЕРОДОВАНИХ ҐРУНТІВ ПРИ ВИРОЩУВАННІ БОБОВО-ЗЛАКОВИХ ТРАВСУМІШОК

Іванюк Віталій,

У курс, Інститут природничих наук.  
Науковий керівник – Турак О.Ю.,  
асистент.

Використання ґрунтів протягом тривалого періоду під польовими культурами при незбалансованому внесенні добрив неодмінно приводить до гострої нестачі тієї чи іншої поживної речовини. Тільки при регулюванні кругообігу поживних речовин у землеробстві складаються умови для ефективного сільськогосподарського виробництва.

Баланс поживних речовин у землеробстві України є дефіцитний і складає азоту – 4,4 кг/га, калію – 12,2 кг/га, фосфору – 1,1 кг/га. Не краще становище є і з балансом гумусу по Україні, дефіцит гумусу складає від 0,1 до 0,23 т/га [1]. Дані негативні процеси посилюються такими явищами, як: водна ерозія, при якій втрачає гумусу по Україні на еродованих землях в середньому складають від 2,5 до 6 т/га за рік [2].

В області баланс поживних речовин у землеробстві за елементами живлення є дефіцитний і складає: азоту – 9,4 тис. т, P<sub>2</sub>O<sub>5</sub> – 6,5 тис. т, К – 0,9 тис. т. У зв'язку з високою розораністю території 49%, браком матеріальних та технічних ресурсів, єдиним ефективним методом покращення родючості еродованих ґрунтів є виведення їх під консервацію методом залуження [3].

Середньорічні втрати гумусу в Івано-Франківській області становлять 0,89–0,96 т/га. Щорічні втрати від ерозії основних поживних речовин становлять: гумусу 68 тис. т, азоту 3,4 тис. т, фосфору 3 тис. т, калію 47,5 тис. т [4].

З метою вивчення протиерозійної ефективності бобово-злакових травосумішок та їх впливу на агрохімічні, фізичні і водні властивості дерново-підзолистих змитих ґрунтів було закладено стаціонарно-польовий дослід на території дендропарку ім. З.Павлика у 2003 році.

У процесі досліджень вивчали динаміку поживних речовин дерново-підзолистого ґрунту під багаторічними бобово-злаковими травосумішками та при ґрунтозахисній сівозміні. Встановлено, що багаторічні бобово-злакові травосумішки сприяють накопиченню органічних решток, фактично призупиняють ерозійні процеси, що, у свою чергу, сприяє накопиченню та збереженню поживних елементів у ґрунті. Суттєвих відмінностей у кількості гумусу в орному шарі під багаторічними травами в процесі досліджень не відмічено. Так, у 2003 році даний показник становив 1,66–1,64%, за 2004–2005 роки суттєвого зростання гумусу не відбулося, однак, відмічено зміни в якісному складі гумусу під багаторічними травосумішками. Співвідношення між гуміновими і фульвокислотами у 2003 році Сгк – 0,6, а в 2005 році Сгк: Сфк – 0,8. Показники гумусу при використанні ґрунтозахисної сівозміни за даний період дещо змінились, у порівнянні з 2003 роком вміст гумусу знизився

на 15% від загальної маси і складає 1,4%. Простежуючи динаміку елементів живлення ґрунту під багаторічними травами, можна відмітити, що кількість азоту зросла на 31%, кількість фосфору зросла на 23,5%, калію на 27,5% у порівнянні з 2003 роком. Накопиченню даних елементів під бобово-злаковими травосумішками сприяло значне надходження органічної маси у вигляді пожнивних і кореневих решток, покращення агрофізичного стану ґрунту, збільшення колоній азотфіксуючих бактерій та припинення інтенсивного вимивання даних речовин із ґрунту. У той же час під ґрунтозахисною сівозмінною дані показники знизились: азоту – на 32%, фосфору – 12%, калію – 33%.

Виведення еродованих дерново-підзолистих ґрунтів під консервацію методом залуження має ряд позитивних моментів, які впливають на родючість ґрунту:

1. Під багаторічною бобово-злаковою трав'яною рослинністю уже на другий рік продуктивного використання проходить припинення ерозійних процесів.
2. Бобово-злакові травосумішки збагачують ґрунт великою кількістю органічної маси та легкодоступними елементами живлення.
3. Покращуються водно-фізичні, агрохімічні, мікробіологічні показники ґрунту.

1. Носко Б.С., Лобода М.В., Прістера Б.С. Довідник з агрохімічного та агроекологічного стану ґрунтів – К.: Урожай, 1994. – С.10.
2. Мельничук Д., Мельников М., Хофман Дж. та ін. Якість ґрунтів та сучасні стратегії удобрення – К.: Арістей, 2004. – С.43.
3. Волощук М.Д., Третяк А.Н. Противэрозионная миграция эродированных земель в Прут-Днестровском междуречье. – Львов-Черновцы, 1995. – 131 с.
4. Пилиненко О.І., Юхновський В.Ю., Ведмідь М.М. Системи захисту ґрунтів від ерозії. – К.: Златояр, 2004. – С.28.

## ЕКОЛОГО-ПІЗНАВАЛЬНІ СТЕЖКИ В ОБ'ЄКТАХ ПРИРОДНО-ЗАПОВІДНОГО ФОНДУ УКРАЇНИ

(На прикладі Карпатського національного природного парку)

*Голембійовська Леся,*  
ІІІ курс, Інститут туризму і менеджменту.  
Науковий керівник – *Кланчук В.М.*,  
кандидат географічних наук, доцент.

Туризм із кожним роком набуває все більшого розвитку та вносить свої корективи у різні галузі господарства. Розвиток туризму нероздільно пов'язаний з екологією того чи іншого туристичного центру і має досить широкий вплив на її стан, як позитивний, так і негативний.

З метою зменшення негативного впливу на рекреаційні зони і збереження унікальних природних та історико-культурних територій організовується мережа заповідників, природних і національних парків, пам'яток природи тощо.

На заповідних територіях, природних національних парках та заповідниках закладаються екологічні стежки, туристичні маршрути та розробляється ряд інших заходів для збереження цінності територій та зменшення рекреаційного навантаження на них.

**Еколого-пізнавальна стежка** – це маршрут, який проходить по природно-заповідних територіях та природних парках, зі спогляданням характерних для певної території природних та історико-культурних ресурсів, умов та цінностей, ознайомлення з її флорою та фауною, певними унікальними особливостями природного та культурного характеру. Виконує екологічну, культурну, соціальну, пізнавальну, рекреаційну та освітню функції. Вихід на ЕПС чітко регламентується законодавством. Проходячи еколого-пізнавальною стежкою, турист має змогу оглянути та ближче познайомитися з особливостями краю, ландшафтів та рельєфів, природним багатством лісу та ґрунтів, різноманіттям тваринного та водного світів, багатством рослинного світу, підвищити свою екологічну культуру та свідомість.

Така система еколого-пізнавальних стежок запроваджена у багатьох об'єктах природно-заповідного фонду України, у тому числі і в Українських Карпатах. Найчіткіше та найясніше вона діє на території Карпатського національного природного парку. Тут діє 10 еколого-пізнавальних стежок. Наведемо коротку характеристику однієї з них:

**Еколого-пізнавальна “Стежка Довбуша”:** *Довжина маршруту – 4 км. Тривалість переходу – 4 год. Висота над рівнем моря: початкова точка – 570 м, кінцева точка – 800 м.*

Маршрут починається в заповідному урочищі “Дрибка” Ямнянського лісництва, пролягає між скелями і виходить на хребет Горган Запрутський. ЕПС проходить по місцях, де в 1738–1745 роках діяли побратими славнозвісного О. Довбуша.

Тут розповсюджені ямнянські пісковики, які звужують долину і зумовлюють круті схили; саме тут відкривається мальовничий вид на каньйон Пруту зі славнозвісним водоспадом Пробій, рестораном та туристичною базою “Гуцульщина”, відомими у Європі базами відпочинку “Карпати”, “Водоспад” тощо. Оточує вас під час переходу мішаний ліс. Проходячи маршрут, ви маєте можливість побачити широке різноманіття ссавців, птахів та земноводних, по дорозі влітку є можливість поласувати малинами, чорницями та іншими ягодами, позбирати гриби.

ЕПС промарковано , маршрут обладнаний малими архітектурними формами.

Основні проблеми, з якими зіткнулася при дослідженні даного питання, це мала поінформованість туристів про ЕПС і те, що вони можуть побачити при виході на них. Екскурсіводи, які працюють на території КНПП, часто не вказують про вихід на еколого-пізнавальну стежку і мало звертають увагу туристів на природні особливості краю, акцентуючи лише на культурі та історії, бували і випадки, коли місцеві екскурсіводи виводили туристів на стежку не через КПП, а іншими обхідними шляхами. Мало уваги приділено безпеці туриста на еколого-пізнавальних стежках.

Усі ці фактори негативно впливають на рекреацію КНПП. Покращення стану еколого-пізнавальних стежок та більша їх реклама надасть можливість отримати більший прибуток і привернути до них більшу увагу туристів. Важливе місце має і розширення системи екологічних стежок у КНПП для звернення більшої уваги до природи нашого краю.

1. Заповідна перлина Карпат. – Коломия, 2002. – 100 с.
2. Клапчук В.М. З історії розвитку рекреації на території КДПНП / Зб.тез.доп. н.-п. семінару “Соціально-економічні і економіко-правові аспекти розвитку заповідної справи на Україні”. – Рахів, 1992. – С.58–60.
3. Клапчук В.М. Еколого-естетична оцінка потенціалу рекреаційних ресурсів Карпатського ДПНП / Зб.тез.доп. міжнар. Н.-п. конф. “Проблеми Гуцульщини”. – Ч.ІІІ. – Чернівці–Косів, 1993. – С.96–98.
4. Літопис природи. – Т.1–19. – Яремче, 1987–2005.

### ОПТИМАЛЬНЕ СПІВВІДНОШЕННЯ АКВАРІУМНИХ ГІДРОФІЛІВ ПРИ РІЗНИХ УМОВАХ УТРИМАННЯ

Гаврилишин Петро,  
IV курс, Педагогічний інститут.  
Науковий керівник – Петричко А.О.,  
кандидат біологічних наук, доцент.

Для надання акваріумам повноцінної декоративної естетичності часто використовують гідрофіти – це рослини, які живуть у водному середовищі і насичують його киснем, понижують твердість і підвищують активізацію води, служать субстратом для відкладання ікринок при нересті риб і укриттям для мальків.

Основним нашим завданням було підбір гідрофітів не завжди сумісних за показниками температурного режиму, твердості і активній реакції води акваріуму, але сумісних за законами дизайну, які б відповідали естетичному підбору. Роботу проводили в спеціально обладнаних кімнатах. У кожному із п'яти акваріумів розмістили гідрофіти: Кріптокорну Баласса (*Blosside Wit*), Стрілолист Еатона (*Sagittaria eatoni*), Папоротник криловидний (тайландський) (*Microsorium pteropus*), Синнему триквіткову (*Synnema triflorum*). У всіх акваріумах використовували аналогічні умови за рівнем освітлення, типом підживлення, показниками твердості і кислотності води (рН). Для вивчення впливу температурного режиму на ріст і розвиток гідрофітів використовували підігрівачі води і термометри. На протязі підготовчого періоду досліду (30 днів) у всіх акваріумах підтримували температурний режим на рівні 25–30°C. У дослідний період, який тривав 92 дні, у акваріумі №1 температура підтримувалась на рівні 30–35°C, у акваріумі №2 (контроль) – 25–30, у акваріумі №3 – 20–25, у акваріумі №4 – 15– 20, у акваріумі №5 – 10–15°C.

Акваріуми утримувалися в окремих приміщеннях з відповідними температурними параметрами, у яких проводився щогодинний замір температур.

Нами було встановлено, що, не дивлячись на ідеальне забезпечення поживного середовища і світлового режиму, акваріумні гідрофіти по-різному переносили температурний режим. Про що і свідчить їх ріст і розвиток протягом усього дослідного періоду (табл. 1).

Таблиця 1

#### Ріст і розвиток гідрофітів у залежності від температурного режиму

	Температурний режим у акваріумах, t°C				
	№ 1 30 – 35	№ 2 25 – 30	№ 3 20 – 25	№ 4 15 – 20	№ 5 10 – 15
Кріптокорна Баласса ( <i>Blosside Wit</i> )	+	+	±	ω	ω
Стрілолист Еатона ( <i>Sagittaria eatoni</i> )	+	+	+	φ	ω
Папоротник криловидний (тайландський) ( <i>Microsorium pteropus</i> )	+	+	±	φ	ω
Синема триквіткова ( <i>Synnema triflorum</i> )	+	+	+	+	±

Умовні позначки: (+) – задовільний розвиток; (±) – сповільнений розвиток; (φ) – деградація; (ω) – загибель.

На основі проведених досліджень можна зробити такі висновки:

1. Не всі гідрофіти однаково переносять перепад температурного режиму у акваріумах.
2. Підвищення температури до рівня 30–35°C або пониження до 20–25°C викликає зниження продуктивності.
3. Пониження температурного режиму до рівня 10–15°C викликає не тільки сповільнення росту і розвитку, але й деградацію окремих вегетативних органів (у першу чергу, листя).
4. Довготривалий температурний режим на рівні 10–15°C є критичним для рослин Кріптокоріни Баласса, Стрілолиста Еатона та Папоротника криловидного.

1. Лукьяненко В.В. Жизнь аквариума. – Ташкент: Мехнат, 1990. – 108 с.
2. Жизнь растений / Под ред. академика АН СССР. – Т. V. – С. 73–200.
3. Романишин Г.Ф. Мир аквариума. – К.: Урожай, 1989. – С. 78–108.
4. Цирлинг М.Б. Аквариум и водные растения / Аквариумные растения. – С.-ПБ.: Гидрометеоздат, 1991. – С. 86–236.
5. Цирлинг М.Б. Аквариум и водные растения / Подбор растений для аквариума. – С.-ПБ.: Гидрометеоздат, 1991. – С. 236–242.

## ДЕМОГРАФІЧНІ ПРОЦЕСИ І ЇХ ВПЛИВ НА РОЗВИТОК СИСТЕМИ РОЗСЕЛЕННЯ В ІВАНО-ФРАНКІВСЬКІЙ ОБЛАСТІ

Кифор Уляна,  
III курс, Педагогічний інститут.  
Науковий керівник – Гілецький Й.Р.,  
кандидат педагогічних наук, доцент.

Система розселення Івано-Франківської області сформована міськими населеними пунктами (15 містами, 24 селищами міського типу) та 765 селами.

У міських поселеннях проживало станом на початок 2006 року близько 585 тис. осіб. Серед міст тільки Івано-Франківськ належить до великих міст, Калуш і Коломия – до середніх, а решта дванадцять – малі міста. Велика кількість невеликих містечок, що існували ще у IX столітті на землях Передкарпаття, зникли або перетворились у села. Тому питома вага міського населення залишалася низькою. Так, у кінці 50-х років XX століття вона становила 22%, а містами вважались тільки 12 населених пунктів. І сьогодні Івано-Франківщина належить в Україні до областей із найнижчою часткою міського населення (42,5%).

Характерною рисою формування системи розселення в області поряд із низькими показниками урбанізації та урбанізованості є значна концентрація міського населення в обласному центрі (219 тис. або 15,75% від усього населення, або 37,1% від усього міського). Це зумовлено зосередженням тут найбільших промислових і соціальних об'єктів області.

У мережі міських поселень області значне місце займають селища міського типу. Вони за своїми функціями дуже близькі до малих міст – центрів аграрно-промислових комплексів, три з них є центрами адміністративних районів. У них менш напружений ритм життя, ніж у містах, але дещо вищий рівень життя, ніж у сільській місцевості. В Івано-Франківській області мережа селищ міського типу є дещо вищою, ніж в Україні, і становить 17 смт. на кожні 10000 км<sup>2</sup>. Це зумовлено тим, що у регіоні збереглися типові для центрально-європейського регіону колишні містечка. У смт., станом на початок 2006 року, проживало 96,8 тис. осіб.

Тривале скорочення кількості міського населення міст та селищ міського типу в умовах загальної економічної кризи було спричинене як значним відтоком міських жителів на заробітки за межі своїх поселень (переважно за кордон), так і поверненням колишніх вихідців із сіл назад до своїх сільських жител (правда, обсяги його незначні), зниженням показників природного приросту населення у міських поселеннях. Внаслідок негативних тенденцій у демографічній ситуації, які склалися в останньому десятиріччі, у міських поселеннях області поступово знижувалася кількість населення, але частка його підвищувалася внаслідок менших темпів падіння чисельності міського, ніж сільського населення. Тільки за підсумками 2004 та 2005 років в області знову намітилась тенденція до зростання чисельності міського населення (табл. 1).

Таблиця 1. Природний і механічний приріст (скорочення) населення області

Види	Природний приріст				Механічний приріст			
	2	2	2	2	2	2	2	2
Роки	2	2	2	2	2	2	2	2
Все	-	-	-	-	-	-	-	-
Міські	-	-	1	6	-	-	1	6
Сільські	-	-	-	-	-	-	-	-

Основними формами сільського розселення в Івано-Франківщині, як і в Україні в цілому, є сільські поселення, до яких відносяться *села, хутори та присілки*. Основний “малюнок” сільських поселень сформувався на теренах області ще у XIV–XV століттях. У середині XV ст. у межах сучасної Івано-Франківщини нараховувалось близько 250 сіл. Поширеною в області формою розселення впродовж XVII–XX ст. були хутори, а в горах присілки. Вони виникали внаслідок сільськогосподарського освоєння лісостепових просторів та заліснених долин річок у горах, поступово розростаючись у села. Після Другої світової війни хутірську систему в області, як і в державі в цілому, почали знищувати. Сучасна мережа сільських поселень в області складається із різних за людністю та функціями населених пунктів. Серед них 56% мають менше 1000, а 12% – менше 200 мешканців. Найбільше малих сіл у Рогатинському районі. Однак, якщо середня людність сільського населеного пункту в Україні становить 560 осіб, то в Івано-Франківській області – понад 1000 осіб (одна з найбільших серед областей держави).

Кількість сільського населення в області продовжує зменшуватись, передусім через складну демографічну ситуацію, яка спричинена зміщенням вікової структури населення у сторону старших вікових груп. За даними 2005 року сільське населення скорочувалась майже у 1,5 раза швидше, ніж у містах.

Отже, зараз на формування системи розселення області впливає як природний, так і механічний приріст населення. Саме від'ємне сальдо міграцій спричинило до того, що чисельність населення в Івано-Франківській області в цілому почала скорочуватися з 1996 року, коли існувало ще незначне розширене відтворення населення. Поступово співвідношення між роллю сальдо міграцій і природного приросту у зміні чисельності жителів міських і сільських поселень Івано-Франківської області почало змінюватися. Так, за підсумками 2005 року, частка сальдо міграцій у зростанні чисельності міських жителів склала 81,0%, а у скороченні сільських жителів 27,8%.

1. Гілецький Й.Р. Географія Івано-Франківської обл. Посібник. – Львів: ВНТЛ-Класика, 2005. – 48 с.
2. Заставецька О.В., Заставецький Б.І., Ткач Д.В. Географія населення України. Навчальний посібник. – Тернопіль, 2003. – 149 с.
3. Івано-Франківська обл. Географічний атлас: Моя мала Батьківщина / Ред. Т.В.Погорельська. – К.: ТОВ “Вид-во “Мала”, 2005. – 20 с.

**ЗМІСТ**  
**ГУМАНІТАРНІ НАУКИ**

**ФІЛОСОФІЯ. ПСИХОЛОГІЯ. РЕЛІГІЄЗНАВСТВО**

<i>Заячківська Тетяна.</i> ВПЛИВ РОМАНСЬКОГО СТИЛЮ НА АРХІТЕКТУРУ (ЦЕРКОВНУ) ГАЛИЧИНИ.....	3
<i>Заячківська Тетяна.</i> ПРАГМАТИЗМ ВІЛЬЯМА ДЖЕЙМСА: ЕТИКО-РЕЛІГІЙНИЙ АСПЕКТ.....	5
<i>Шевчук Галина.</i> ПСИХОЛІНГВІСТИЧНА ІНТЕРПРЕТАЦІЯ ПОНЯТІЙНОГО АПАРАТУ У МОВНОМУ ВЖИТКУ УКРАЇНЦІВ ТА РОСІЯН.....	7
<i>Шевчук Галина.</i> ОСОБЛИВОСТІ ВИКОРИСТАННЯ ПРОЕКТИВНИХ МЕТОДИК У ПСИХОЛОГІЧНІЙ КОНСУЛЬТАЦІЇ ДЛЯ ВАГІТНИХ ЖІНОК.....	9
<i>Бойко Святослав.</i> ПСИХОЛОГІЧНІ ОСОБЛИВОСТІ РОЗВИТКУ ОСОБИСТІСНОЇ РЕФЛЕКСІЇ ЯК ФАКТОРУ СТАНОВЛЕННЯ ІНДИВІДУАЛЬНОЇ СИСТЕМИ ЦІНІСНИХ ОРІЄНТАЦІЙ СТУДЕНТІВ ПСИХОЛОГІВ.....	11
<i>Шевцова Світлана.</i> ЗВ'ЯЗОК СТРУКТУРНО-ЗМІСТОВИХ ХАРАКТЕРИСТИК ГЕНДЕРНИХ ЦІННОСТЕЙ СТУДЕНТІВ З ЇХ ХАРАКТЕРОЛОГІЧНИМИ ОСОБЛИВОСТЯМИ.....	13
<i>Шлодар Леся.</i> ЦІННІСНІ ПРІОРИТЕТИ У КОНТЕКСТІ ФОРМУВАННЯ СТАВЛЕННЯ ДО ШЛЮБУ ТА СІМ'Ї В ЮНАЦЬКОМУ ВІСІ.....	15
<i>Турчин Марина.</i> ДІАЛОГІЧНА ЕТИКА СУЧАСНОСТІ.....	17
<i>Кудерський Андрій.</i> ПРОБЛЕМА ОСОБИСТОСТІ У ФІЛОСОФІЇ М.БЕРДЯЄВА.....	19
<i>Остап'як Михайло.</i> ІВАН ФРАНКО ТА ЗИГМУНД ФРОЙД: ДІАЛОГ У КОНТЕКСТІ ПСИХОЛОГІЇ ТВОРЧОСТІ.....	21
<i>Надворняк Юрій.</i> АНТРОПОЛОГІЯ ДУХОВНОСТІ ЛЮДИНИ У ВИМІРАХ УНІВЕРСАЛЬНОГО КУЛЬТУРНОГО ЗМІСТУ.....	22
<i>Акімов Володимир.</i> ВИЗНАЧЕННЯ ПСИХОЛОГІЧНОЇ ГОТОВНОСТІ ДІТЕЙ ДО ШКІЛЬНОГО НАВЧАННЯ.....	24
<i>Ясіньська Христина.</i> ПРОФІЛАКТИКА АГРЕСИВНОЇ ПОВЕДІНКИ ШКОЛЯРІВ ЗА ДОПОМОГОЮ МЕТОДІВ ПСИХОДРАМИ.....	26
<i>Дожджанюк Юлія.</i> КРИТЕРІЙ ЗДОРОВОГО ФУНКЦІОНУВАННЯ ОСОБИСТОСТІ (НА МАТЕРІАЛІ ГЕШТАЛЬТ-ТЕРАПІЇ).....	28
<i>Пасічник Ірина.</i> ВПЛИВ ПОЗИТИВНО ЗАБАРВЛЕНИХ ЕМОЦІЙНИХ ПЕРЕЖИВАНЬ НА РОЗРОБЛЕНІСТЬ МАЛЮНКА (ЗА ТЕСТОМ ТОРРАНСА).....	30
<i>Григорів Оксана.</i> ПРИЧИНИ ВИНИКНЕННЯ ДЕВІАНТНОЇ ПОВЕДІНКИ У ПІДЛІТКІВ.....	32
<i>Чернов Юрій.</i> ОСОБЛИВОСТІ ВПЛИВУ СІМ'Ї НА ФОРМУВАННЯ ОСОБИСТОСТІ ДОШКІЛЬНИКА.....	34
<i>Романів Іванна.</i> ПРАВО ЛЮДЕЙ З ОСОБЛИВИМИ ПОТРЕБАМИ НА ОСОБИСТЕ ЖИТТЯ.....	36
<i>Кузь Світлана.</i> ПРОБЛЕМИ ОСОБИСТІСНО-ПРОФЕСІЙНОГО ЗРОСТАННЯ МАЙБУТНІХ ПРАКТИЧНИХ ПСИХОЛОГІВ.....	38
<b>ІСТОРІЯ ТА ПОЛІТОЛОГІЯ</b>	
<i>Жигня Кристина.</i> ПРОБЛЕМИ ЕТНОГЕНЕЗУ УКРАЇНСЬКОГО НАРОДУ У ВИСВІТЛЕННІ ВІТЧИЗНЯНИХ ІСТОРИКІВ ХІХ – ПОЧАТКУ ХХ СТОЛІТЬ.....	40
<i>Ткачук Юрій.</i> ДІЯЛЬНІСТЬ УКРАЇНИ У РАМКАХ ГУАМ.....	42
<i>Скоблик Зоряна.</i> АЛЕКСАНДР КВАСНЕВСЬКИЙ І “ПОМАРАНЧЕВА РЕВОЛЮЦІЯ” В УКРАЇНІ.....	44
<i>Чміль Володимир.</i> ПАБЛІК РІЛЕЙШІНЗ В ПОЛІТИЧНОМУ ЖИТТІ СУСПІЛЬСТВА.....	46
<i>Ластовецький Святослав.</i> УКРАЇНСЬКО-ФРАНЦУЗЬКІ ПОЛІТИЧНІ ЗВ'ЯЗКИ В ХІ – ХІІІ ст.....	48

<i>Лотоцький Віталій.</i> ВАСИЛЬ ВАЦИК – ДОСЛІДНИК УКРАЇНСЬКИХ ВІЙСЬКОВИХ ТАБОРІВ ТА НЕКРОПОЛІВ У НІМЕЧЧИНІ.....	50
<i>Швець Олег.</i> ПОСТАВКИ ПО ЛЕНД-ЛІЗУ В СРСР У РОКИ ДРУГОЇ СВІТОВОЇ ВІЙНИ.....	53
<i>Дутчак Олена.</i> АКТУАЛЬНІ ПРОБЛЕМИ ДОСЛІДЖЕННЯ ПЕРШОЇ СВІТОВОЇ ВІЙНИ В СУЧАСНІЙ УКРАЇНСЬКІЙ ІСТОРИОГРАФІЇ.....	54

**ФІЛОЛОГІЯ**

<i>Микитин Ірина.</i> МОТИВ САМОГУБСТВА ТА ЙОГО ВТІЛЕННЯ В ПОЛЬСЬКІЙ І УКРАЇНСЬКІЙ ЛІТЕРАТУРІ КІНЦЯ ХІХ – ПОЧАТКУ ХХ СТОЛІТТЯ (На матеріали поезії Т. Міщинського “Самовбивця” та вибраних поезій збірки П. Карманського “З теки самовбивці”).....	57
<i>Ткачик Наталія.</i> ЕВОЛЮЦІЯ ТВОРЧОГО СВІТОГЛЯДУ ГАЛИНИ ПАГУТЯК.....	59
<i>П'янькова Тетяна.</i> ДИХОТОМІЯ ХУДОЖНЬОГО МИСЛЕННЯ БОГДАНА-ІГОРЯ АНТОНІЧА: ЯЗИЧНИЦТВО І ХРИСТІАНСТВО.....	61
<i>Цітух Оксана.</i> СЛОВОТВІРНА ХАРАКТЕРИСТИКА ПОБУТОВОЇ ЛЕКСИКИ (НАЗВИ ЖИТЛА, МЕБЛІВ, ГОСПОДАРСЬКИХ ПРЕДМЕТІВ) СТАРОКРИВОТУЛЬСЬКОЇ ГОВІРКИ.....	63
<i>Кулина Ольга.</i> МАНІФЕСТАЦІЯ ЕМОТИВНИХ ЗНАЧЕНЬ В АНГЛОМОВНОМУ ХУДОЖНЬОМУ ТЕКСТІ.....	65
<i>Музика Христина.</i> СПІВВІДНОШЕННЯ ЛЕКСИЧНИХ, ГРАМАТИЧНИХ ТА СЕМАНТИЧНИХ ХАРАКТЕРИСТИК ФРАЗЕОЛОГІЧНИХ ОДИНИЦЬ БІБЛІЙНОГО ПОХОДЖЕННЯ У НІМЕЦЬКІЙ, АНГЛІЙСЬКІЙ ТА УКРАЇНСЬКІЙ МОВАХ.....	67
<i>Будзуляк Світлана.</i> ЛІНГВОКУЛЬТУРОЛОГІЧНИЙ АСПЕКТ СЕМАНТИКИ АНТРОПОНІМІВ В ЕПОПЕї Р ЖЕЛІЗНИ “ХРОНІКИ АМБЕРА”.....	69
<i>Биліця Уляна.</i> ФРАЗЕОЛОГІЗМ В АНГЛОМОВНІЙ КАРТИНІ СВІТУ (АНТРОПОЦЕНТРИЧНИЙ АСПЕКТ).....	71
<i>Дойчик Оксана.</i> СТАТУС СТІЙКИХ ДІЄСЛІВНО-ІМЕННИКОВИХ СПОЛУЧЕНЬ ТИПУ <i>TO GIVE A SMILE</i> .....	74
<i>Савицька Любов.</i> ВНУТРІШНІЙ МОНОЛОГ ЯК ВАЖЛИВИЙ ПРИЙОМ ПСИХОЛОГІЧНОЇ ХАРАКТЕРИСТИКИ ПЕРСОНАЖІВ У ТВОРЧОСТІ В. ВУЛФ ТА О. КОБИЛЯНСЬКОЇ.....	76
<i>Трефяк Наталія.</i> РОЛЬ ЗОБРАЖАЛЬНО-ВИРАЖАЛЬНИХ ЗАСОБІВ У ФОРМУВАННІ ХУДОЖНЬОГО ЦІЛОГО (На матеріалі прози М. Вінграновського).....	77
<i>Геник Марія.</i> ЕКЗИСТЕНЦІЙНІСТЬ ОБРАЗІВ РОМАНУ “МІСТО” ТА ПОВІСТІ “НЕВЕЛИЧКА ДРАМА” ВАЛЕР'ЯНА ПІДМОГИЛЬНОГО.....	79

**ЕКОНОМІКА**

<i>Кохан Ірина.</i> ОСОБЛИВОСТІ РОЗВИТКУ ЕКОНОМІКИ УКРАЇНСЬКИХ ЗЕМЕЛЬ В КОЛОНІАЛЬНИХ УМОВАХ РОСІЙСЬКОЇ ТА АВСТРО-УГОРСЬКОЇ ІМПЕРІЇ.....	81
<i>Рогожинська Галина.</i> ОСОБЛИВОСТІ ЛІЗИНГОВОГО КРЕДИТУВАННЯ В УКРАЇНІ.....	83
<i>Бучацька Інна.</i> ШЛЯХИ ЕФЕКТИВНОГО УПРАВЛІННЯ КРЕДИТНИМИ РИЗИКАМИ БАНКУ.....	86
<i>Дійчук Наталія.</i> АНАЛІЗ ДИНАМІКИ ДОХОДІВ І ВИТРАТ НАСЕЛЕННЯ ІВАНО-ФРАНКІВЩИНИ.....	88
<i>Дзібій Іоланта.</i> ДЕРЖАВНЕ РЕГУЛЮВАННЯ СОЦІАЛЬНОГО ЗАХИСТУ НАСЕЛЕННЯ УКРАЇНИ В РИНКОВИХ УМОВАХ.....	89
<i>Романюк Дмитро.</i> РИНОК ПРАЦІ В ЕКОНОМІЧНІЙ СИСТЕМІ.....	91
<i>Гевкалюк Ірина.</i> ПЕРСПЕКТИВИ ІНТЕГРАЦІЇ УКРАЇНИ ДО ЄВРОСОЮЗУ.....	94

**ПРАВознавство**

<i>Яцків Ірина.</i> КОНСТИТУЦІЙНА РЕФОРМА І ПРОБЛЕМИ РЕАЛІЗАЦІЇ ЇЇ ПОЛОЖЕНЬ.....	96
<i>Радухівська Л.</i> ІСТОРИЧНИЙ АСПЕКТ ОБМЕЖЕНОЇ ОСУДНОСТІ.....	98

<i>Палюга Олена. ІНТЕРАКТИВНІ МЕТОДИ В НАВЧАЛЬНОМУ ПРОЦЕСІ.....</i>	100
<i>Мороз Галина. КРИМІНАЛЬНО-ПРАВОВА ОЦІНКА ДІЯННЯ ОСОБИ, ЯКА ВЧИНИЛА УМИСНИЙ ЗЛОЧИН ВНАСЛІДОК ВИКОНАННЯ ЯВНО ЗЛОЧИННОГО НАКАЗУ.....</i>	102
<i>Корольов Віктор. ЗАГАЛЬНА ХАРАКТЕРИСТИКА ДОГОВОРІВ НА РЕАЛІЗАЦІЮ СІЛЬСЬКОГОСПОДАРСЬКОЇ ПРОДУКЦІЇ.....</i>	103
<i>Зварич Жанна. ФОТОГРАФІЧНІ ТВОРИ ЯК ОБ'ЄКТИ АВТОРСЬКОГО ПРАВА.....</i>	105
<i>Дожук Ірина. МОНІТОРИНГ ДОВКІЛЛЯ І МОНІТОРИНГ ЛІСІВ.....</i>	107
<i>Бабєцька Іванна. ПРАКТИКА ЗАСТОСУВАННЯ ПОКАРАННЯ ЗА ЗЛОЧИНИ У СФЕРІ ГОСПОДАРСЬКОЇ ДІЯЛЬНОСТІ.....</i>	109
<i>Андрусак Микола. ПРАВОВЕ ЗАБЕЗПЕЧЕННЯ ЗАХИСТУ ПРАВ НА ЗЕМЛЮ В УКРАЇНІ.....</i>	111
<i>Таран Ольга. ОСНОВНІ НАПРЯМИ ФОРМУВАННЯ ПРАВОВОЇ КУЛЬТУРИ НЕПОВНОЛІТНІХ.....</i>	113

### ПЕДАГОГІКА

<i>Радоь Тетяна. МЕТОДИКА ПІДГОТОВКИ І ПРОВЕДЕННЯ ГРУПОВОЇ ФОРМИ РОБОТИ З УЧНЯМИ НА УРОКАХ ГЕОГРАФІЇ.....</i>	115
<i>Петровська Ірина. МИРОСЛАВ СТЕЛЬМАХОВИЧ ПРО МЕТУ, ЗАВДАННЯ І ЗМІСТ РОДИННОГО ВИХОВАННЯ.....</i>	116
<i>Бутчак Олексій. ВПЛИВ ЗМІ НА РОЗВИТОК І ВИХОВАННЯ ОСОБИСТОСТІ.....</i>	118
<i>Мартинів Ірина. ПЕДАГОГІЧНІ УМОВИ АКТИВІЗАЦІЇ МУЗИЧНОГО СПРИЙМАННЯ У МОЛОДШОМУ ШКІЛЬНОМУ ВІЦІ.....</i>	120
<i>Марчій Тамара. РОЗВИТОК ЗВ'ЯЗНОГО МОВЛЕННЯ МОЛОДШИХ ШКОЛЯРІВ ЗА УДОСКОНАЛЕНОЮ МЕТОДИКОЮ.....</i>	122
<i>Сокіл Катерина. ДІЯЛЬНІСТЬ ДИТЯЧИХ ТА МОЛОДІЖНИХ ОБ'ЄДНАНЬ ЯК ФАКТОР ВИХОВАННЯ ОСОБИСТОСТІ.....</i>	124
<i>Гребінь Ірина. ІНТЕГРОВАНІ УРОКИ ЯК НЕСТАНДАРТНА ФОРМА ПРОВЕДЕННЯ НАВЧАЛЬНИХ ЗАНЯТЬ У ПОЧАТКОВІЙ ШКОЛІ.....</i>	126
<i>Стасюк Вікторія. ФОРМУВАННЯ ЧИТАЦЬКОЇ КУЛЬТУРИ МОЛОДШИХ ШКОЛЯРІВ.....</i>	128
<i>Заздра Олександра. ПІЗНАВАЛЬНИЙ МОТИВ – ЯК ЗАСІБ ФОРМУВАННЯ ІНТЕРЕСУ В УЧНІВ ДО БІОЛОГІЇ.....</i>	130
<i>Галань Наталія. ПЕДАГОГІЧНІ ІДЕЇ ЧЖУАН-ЦЗИ ТА ПРОБЛЕМИ СУЧАСНОЇ ШКОЛИ.....</i>	132
<i>Череп Мар'яна. СОЦІАЛЬНА РОБОТА І РЕЛІГІЯ: ПОШУК ШЛЯХІВ КОНСОЛІДАЦІЇ УКРАЇНСЬКОГО СУСПІЛЬСТВА.....</i>	133
<i>Андрощук Ольга. АРТТЕРАПІЯ ЯК МЕТОД КОРЕКЦІЙНОГО ВПЛИВУ НА ОСОБИСТІСТЬ ДИТИНИ, ПОЗБАВЛЕНОЇ БАТЬКІВСЬКОГО ПІКЛУВАННЯ.....</i>	135
<i>Мельник Лідія. МУЗИЧНО-ДИДАКТИЧНІ ІГРИ ЯК ЗАСІБ РОЗВИТКУ МУЗИКАЛЬНОСТІ У ПЕРШОКЛАСНИКІВ.....</i>	137

### МИСТЕЦТВОЗНАВСТВО

<i>Щербій Юлія. РОЛЬ ГЕНРІХА НЕЙГАУЗА У СТАНОВЛЕННІ УКРАЇНСЬКОЇ ПІАНІСТИЧНОЇ ШКОЛИ.....</i>	139
<i>Тимків Христина. ЕВОЛЮЦІЯ ЖАНРУ СКРИПКОВОГО КОНЦЕРТУ В ЄВРОПЕЙСЬКІЙ МУЗИЧНІЙ КУЛЬТУРІ ЕПОХИ БАРОКО.....</i>	140
<i>Турянська Марина. ДРАМАТУРГІЧНА РОЛЬ ФОЛЬКЛОРНИХ ЖАНРІВ В ОПЕРНІЙ ТВОРЧОСТІ М.В.ЛИСЕНКА.....</i>	142
<i>Шовгенюк Степан. ЕВОЛЮЦІЯ КЛАРНЕТОВОГО ВИКОНАВСТВА У СХІДНО-СЛОВ'ЯНСЬКІЙ КУЛЬТУРІ XVIII СТОЛІТТЯ.....</i>	144
<i>Довганюк Мирослава. ОСОБЛИВОСТІ ФОРТЕПІАННОЇ СТИЛІСТИКИ “МІКРО-КОСМОСУ” Б.БАРТОКА.....</i>	146
<i>Когут Лариса. ОБРОБКИ УКРАЇНСЬКИХ НАРОДНИХ ПІСЕНЬ У КОМПОЗИ-</i>	

<i>ТОРСЬКІЙ ТВОРЧОСТІ СЕРГІЯ БАШТАНА.....</i>	148
<i>Винор Андрій. ВОКАЛЬНО-ТВОРЧА ДІЯЛЬНІСТЬ СПІВАКІВ ПРИКАРПАТТЯ ДРУГОЇ ПОЛОВИНИ XX СТОЛІТТЯ.....</i>	150
<i>Рижик Юлія. МУЗИЧНО-ПЕДАГОГІЧНА ДІЯЛЬНІСТЬ ВАСИЛЯ ІЖАКА У КОНТЕКСТІ РОЗВИТКУ УКРАЇНСЬКОЇ МУЗИЧНОЇ КУЛЬТУРИ ДРУГОЇ ПОЛОВИНИ XX СТОЛІТТЯ.....</i>	152
<i>Золотарчук Наталія. ХУДОЖНЬО-СТИЛІСТИЧНІ ОСОБЛИВОСТІ ЦАРСЬКИХ ЗОЛОТ ТА ДІЯКОНСЬКИХ ДВЕРЕЙ В ІКОНОСТАСАХ ХРАМІВ ГАЛИЧИНИ ПЕРШОЇ ПОЛ. XVII – ДРУГОЇ ПОЛ. XVIII СТОЛІТТЯ.....</i>	154
<i>Шкунда Маріана. СТИЛЬОВІ ОСОБЛИВОСТІ СПОРУДИ ЧЕРНІВЕЦЬКОГО ТЕАТРУ ІМЕНІ ОЛЬГИ КОБИЛЯНСЬКОЇ.....</i>	156
<i>Терешкун Анна. ДОМІВКА В СИСТЕМІ ЗВІЧАЙ ТА УЯВЛЕНЬ.....</i>	157
<i>Семенюк Ксенія. РОЗВИТОК ІНТЕР'ЄРІВ ГРОМАДСЬКИХ СПОРУД В ІВАНО-ФРАНКІВСЬКУ У 80-90 РР. XX СТ.....</i>	160
<i>Бабій Марія. ТРАДИЦІЇ НАРОДНОГО ОДЯГУ С ТАТАРОВА РЕГІОНУ ГУЦУЛЬЩИНИ (КІНЕЦЬ XIX – XX СТ.).....</i>	161
<i>Зейкан Тетяна. ЕМОЦІЙНІ ТА ФІЛОСОФСЬКІ АСПЕКТИ ПЕЙЗАЖНОГО ЖАНРУ ЗАКАРПАТСЬКИХ ХУДОЖНИКІВ XIX – XX СТОЛІТТЯ.....</i>	163
<i>Кравченко Наталія. ВИЗНАЧЕННЯ ФОРМИ І РОЗМІРІВ ДЕТАЛЕЙ ОДЯГУ З ВИКОРИСТАННЯМ РОЗГОРТОК.....</i>	165
<i>Бакота Олесь. МОВА І МОВЛЕННЯ АКТОРА.....</i>	167
<i>Сивачук Сергій. РЕЖИСЕРСЬКА НОВИЗНА ОЛЕКСАНДРА ТАЇРОВА.....</i>	169

### ФІЗИЧНЕ ВИХОВАННЯ І СПОРТ

<i>Олексин Ігор. ОЦІНКА СТАНУ СКЛЕПІНЧАСТОГО АПАРАТУ СТОПИ У СПОРТСМЕНІВ РІЗНИХ СПЕЦІАЛІЗАЦІЙ.....</i>	172
--	-----

### ПРИРОДНИЧО-МАТЕМАТИЧНІ НАУКИ

#### МАТЕМАТИКА

<i>Свістак Тетяна. СКІНЧЕННО-РІЗНИЦЕВІ МЕТОДИ ПІДВИЩЕНОЇ ТОЧНОСТІ РОЗВ'ЯЗАННЯ ЗАДАЧІ КОШІ ДЛЯ КВАЗІЛІНІЙНОГО РІВНЯННЯ ПЕРШОГО ПОРЯДКУ.....</i>	174
<i>Пиндус Юліана. НАБЛИЖЕНІ МЕТОДИ РОЗВ'ЯЗУВАННЯ РІВНЯННЯ ТЕПЛОПРОВІДНОСТІ.....</i>	176
<i>Битківський Юрій, Семенчук Андрій. ЕКСТРЕМАЛЬНІ ЗАДАЧІ НА КВАДРАТНИХ ТА ТРИКУТНИХ МАТРИЦЯХ.....</i>	178

#### ФІЗИКА

<i>Кумлик Людмила. ДОСЛІДЖЕННЯ ЕЛЕКТРОПРОВІДНОСТІ НАНОПОРИСТОГО ВУГЛЕЦЮ.....</i>	180
<i>Пиріг Роман. ЗАХИСТ ВИХІДНОГО КАСКАДУ ВІД КОРОТКОГО ЗАМИКАННЯ.....</i>	181
<i>Магомета Ольга. ВУГЛЕЦЬ ЯК БАЗОВИЙ МАТЕРІАЛ ДЛЯ СУПЕРКОНДЕНСАТОРІВ.....</i>	183
<i>Ославський Богдан, Ославський Володимир. ОСОБЛИВОСТІ ФОРМУВАННЯ, РОБОТИ ТА ЗАСТОСУВАННЯ МЕМС-ТЕХНОЛОГІЙ.....</i>	185
<i>Петрашук Микола, Терешкун Владислав. ПЕРСПЕКТИВИ РОЗВИТКУ OLED ТЕХНОЛОГІЙ.....</i>	187
<i>Вівчарук Володимир. ФІЗИКО-ТЕХНОЛОГІЧНІ ОСНОВИ ПЛАЗМОВОЇ ТЕХНОЛОГІЇ СУБМІКРОННИХ СТРУКТУР ВІС.....</i>	188
<i>Задніпряний Денис. ВПЛИВ РОЗМАГНІЧУЮЧИХ ПОЛІВ І ДЕФЕКТІВ СТРУКТУРИ НА МАГНІТНУ ПРОНИКНІСТЬ МАГНІСВИХ ТА МАРГАНЦЕВИХ ФЕРИТІВ.....</i>	190

**БІОЛОГІЯ, ЕКОЛОГІЯ, ГЕОГРАФІЯ**

<i>Поліник Світлана.</i> СТРУКТУРНО-ФУНКЦІОНАЛЬНІ ЗМІНИ В ЧОЛОВІЧІЙ СТАТЕВІЙ ЗАЛОЗІ, ЗУМОВЛЕНІ ВІКОМ.....	194
<i>Петльована Оксана.</i> ЗМІНИ СУКЦИНАТДЕГІДРОГЕНАЗНОЇ АКТИВНОСТІ В М'ЯЗАХ ГРУДНОЇ КІНЦІВКИ СОБАКИ ПІСЛЯ ПОРУШЕННЯ КРОВОПОСТАЧАННЯ.....	195
<i>Федорчак Наталя.</i> ОНТОГЕНЕЗ ПОПУЛЯЦІЙ <i>SCROPIA CARNIOLICA</i> JACQ. ( <i>SOLANACEAE</i> ) У ПІВНІЧНИХ ГРИНЯВАХ.....	197
<i>Косар Василь.</i> ВПЛИВ СИМБІОТИЧНОЇ АЗОТФІКСАЦІЇ НА ПОПОВНЕННЯ ЗАПАСІВ АЗОТУ В ҐРУНТІ.....	199
<i>Бушовський Назар.</i> ТУРИСТИЧНІ ТА РЕКРЕАЦІЙНІ РЕСУРСИ ЛІСІВ ПОЛЯНИЦЬКОГО ЛІСНИЦТВА ТА ЗАХОДИ ЩОДО ЇХ ПОКРАЩЕННЯ.....	201
<i>Соловей Галина.</i> ДЕГРАДОВАНІ ҐРУНТИ КОЛОМИЙСЬКОГО РАЙОНУ ТА ШЛЯХИ ПОКРАЩЕННЯ ЇХ РОДЮЧОСТІ.....	203
<i>Іванюк Віталій.</i> ЗМІНА АГРОХІМІЧНИХ ПОКАЗНИКІВ ДЕРНОВО-ПІДЗОЛИСТИХ ЕРОДОВАНИХ ҐРУНТІВ ПРИ ВИРОЩУВАННІ БОБОВО-ЗЛАКОВИХ ТРАВООСУМІШОК.....	207
<i>Голембйовська Леся.</i> ЕКОЛОГО-ПІЗНАВАЛЬНІ СТЕЖКИ В ОБ'ЄКТАХ ПРИРОДНО-ЗАПОВІДНОГО ФОНДУ УКРАЇНИ (На прикладі Карпатського національного природного парку).....	208
<i>Гаврилишин Петро.</i> ОПТИМАЛЬНЕ СПІВВІДНОШЕННЯ АКВАРІУМНИХ ГІДРОФІЛІВ ПРИ РІЗНИХ УМОВАХ УТРИМАННЯ.....	210
<i>Кифор Уляна.</i> ДЕМОГРАФІЧНІ ПРОЦЕСИ І ЇХ ВПЛИВ НА РОЗВИТОК СИСТЕМИ РОЗСЕЛЕННЯ В ІВАНО-ФРАНКІВСЬКІЙ ОБЛАСТІ.....	212

ББК 70.516  
М 34

Еврика – VII. Збірник студентських наукових праць. –  
Івано-Франківськ: ВДВ ЦІТ, 2006. – 218 с.

НБ ПНУС



771210

Старший редактор – *Віктор Дяків*  
Комп'ютерна верстка – *Віра Яремко*  
Коректор – *Віта Тимків*

Здано до набору 16.05.2006 р. Підп. до друку 19.09.2006 р.  
Формат 60x84/16. Папір офсетний.  
Гарнітура “Times New Roman Cyr”.  
Ум. друк. арк.13. Вид. арк.13,5.  
Наклад прим. 130. Зам. 87.

Видавничо-дизайнерський відділ ЦІТ  
Прикарпатського університету імені Василя Стефаника.  
76000, м. Івано-Франківськ, вул. Шевченка, 57.  
Тел. 59-60-50.  
E-mail: vdvcit@pu.if.ua